

# كاوش‌های محوطه باستانی ازبکی

جلد دوم: سفال

یوسف مجیدزاده

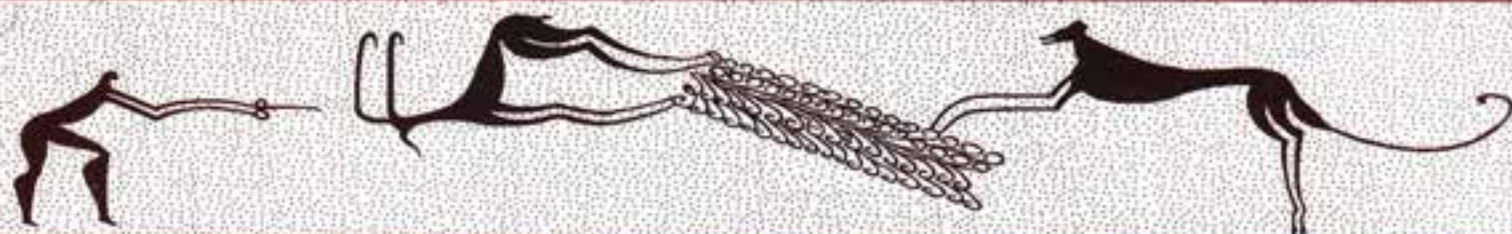

اداره کل میراث فرهنگی، صنایع دستی و گردشگری استان تهران

۱۳۸۹

سرشناسه :	مجیدزاده، یوسف، ۱۳۱۵-
عنوان و نام پدیدآور :	کاوش‌های محوطه باستانی ازبکی، جلد دوم، سفال/ نویسنده یوسف مجیدزاده
مخبر طرح :	مؤسسه فرهنگی هنری پیشین پژوه
مشخصات نشر :	تهران: اداره کل میراث فرهنگی، صنایع دستی و گردشگری استان تهران: سازمان میراث فرهنگی، صنایع دستی و گردشگری، اداره کل روابط عمومی، امور فرهنگی و اجتماعی، اداره برنامه‌ریزی نشر، ۱۳۸۹
مشخصات ظاهری :	ج: ۱- مصور.
شابک :	دوره: 9-153-978-964-421-146-1؛ ج: 1-146-421-978-964-421-145-4؛ ج: 2-145-421-978-964-421-146-1
وضعیت فهرست نویسی :	فبا
یادداشت :	کتابنامه
مترجمان :	ج: ۱، هنر و معماری، ج: ۲، سفال--
موضوع :	ازبکی (محوطه باستان‌شناسی)
موضوع :	ازبکی (محوطه باستان‌شناسی)--آثارسفال
شناسه افزوده :	مؤسسه پیشین پژوه
شناسه افزوده :	اداره کل میراث فرهنگی، صنایع دستی و گردشگری استان تهران
شناسه افزوده :	سازمان میراث فرهنگی، صنایع دستی و گردشگری، اداره کل روابط عمومی، امور فرهنگی و اجتماعی، اداره برنامه‌ریزی نشر
رده بندی کنگره :	۱۳۸۹ ۲۷/۱۲/۵۵ / DSR55
رده بندی دیویی :	۹۵۵/۱۲۵۲-۲۲
شماره کتابشناسی ملی :	۲۲۷۲/۸۲

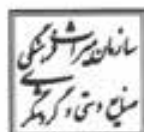

اداره کل میراث فرهنگی، صنایع دستی و گردشگری استان تهران

عنوان: کاوش‌های محوطه باستانی ازبکی؛ جلد دوم: سفال

نویسنده: دکتر یوسف مجیدزاده

ویراستار: فرشید مصدقی امینی

مدیر تولید: محمدرضا میری

رأیانه و گرافیک: کاترین عظمی

لیتوگرافی، چاپ و صحافی: طیف‌نگار

نوبت چاپ: چاپ اول، ۱۳۸۹

شمارگان: ۱۰۰۰ نسخه

قیمت: ۱۴۰۰۰ تومان

شابک: ۹۷۸-۹۶۴-۴۲۱-۱۴۵-۱-۹۷۸-۹۶۴-۴۲۱-۱۵۳-۹-۹۷۸-۹۶۴-۴۲۱-۱۴۶-۱

مخبر طرح: مؤسسه فرهنگی هنری پیشین پژوه

تلفن: ۰۲۱-۸۸۰۰۱۰۸۹ - دورنگار: ۰۲۱-۸۸۳۳۴۲-۴ - ایمیل: pishinpajouh@yahoo.com

ناشر: اداره کل میراث فرهنگی، صنایع دستی و گردشگری استان تهران

با همکاری مرکز امور فرهنگی و اجتماعی، اداره برنامه‌ریزی نشر

نشانی: تهران، بلوار کریم خان، خیابان استاد تجات‌اللهی جنوبی، نیش کوچه ارشد، پلاک ۱، تلفن: ۰۲۱-۸۸۹۳۴۸۴۱-۳

پست الکترونیکی: tehran\_dab@ichto.ir

tehto-portak.ir

شرح عکس روی جلد: محوطه ازبکی؛ جبران تپه؛ ظرف سفالی تدفینی خاکستری رنگ از هزاره اول قبل از میلاد.

شرح عکس پشت جلد: محوطه باستانی ازبکی؛ جبران تپه؛ گلدان سفالی آجری رنگ منقوش از هزاره ششم قبل از میلاد.

شرح طرح کمربندی روی جلد: محوطه ازبکی؛ یان تپه؛ نقشمایه‌ای بر ظرف سفالی توکود از هزاره ششم قبل از میلاد.

## فهرست مطالب

۹	..... سخن ناشر
۱۳	..... پیشگفتار
۱۹	..... لایه نگاری سفال ازبکی در برش پله‌ای
۱۹	..... ازبکی I: فلات قدیم A
۱۹	..... یان تپه: سفال دوره اول
۲۰	..... تزیین سفال
۲۰	..... شکل سفال
۲۱	..... جیران تپه: سفال فلات قدیم A
۲۳	..... ازبکی II: فلات قدیم B
۲۳	..... یان تپه و جیران تپه: سفال دوره دوم
۲۳	..... شکل ظروف
۲۶	..... تزیین سفال
۲۸	..... نقشمایه‌های جانوری
۳۰	..... نقشمایه‌های هندسی
۳۱	..... جیران تپه: تسلسل سفال در دوره دوم
۳۲	..... لایه‌های ششم و پنجم
۳۲	..... لایه چهارم
۳۲	..... لایه‌های سوم تا اول

۳۳	ازبکی III: فلات میانه A
۳۳	سفال آلویی در مارال تپه
۳۳	سفال مارال تپه: دوره I
۳۴	شکل سفال
۳۵	تزیین سفال

۳۷	ازبکی IV: فلات میانه B
۳۷	سفال مارال تپه: دوره II
۳۷	سفال آلویی
۳۷	شکل سفال
۳۸	تزیین سفال

۴۱	ازبکی V: سفال ازبکی در برش پله‌ای
۴۱	سفال قرمز (فلات میانه C)
۴۱	سفال ظریف
۴۱	سفال نیمه ظریف
۴۲	شکل سفال
۴۲	خمره‌ها
۴۲	ظروف پایه‌دار
۴۳	تزیین سفال
۴۳	تزیین هندسی
۴۳	نقشمایه‌های جانوری
۴۴	طبیعت مسک

۴۵	ازبکی VI: سفال ازبکی در برش پله‌ای
۴۵	سفال خاکستری نوع قبرستان III

۴۷	ازبکی VII: سفال ازبکی در برش پله‌ای
۴۷	سفال نخودی (فلات جدید A)
۴۷	شکل سفال
۴۷	کاسه‌ها
۴۸	ظروف پایه‌دار
۴۸	تزیین سفال
۴۸	تزیین هندسی
۴۹	نقشمایه‌های جانوری

- از یکی VIII: هزاره سوم ق م ..... ۵۱
- سفال نوع سیلک IV و کاسه های لبه واریخته ..... ۵۱
- کاسه های لبه واریخته خام ..... ۵۲
- از یکی IX: سفال عصر آهن ..... ۵۳
- سفال عصر آهن در دوشان تپه: برشهای I و VIII ..... ۵۳
- سفال از گمانه لایه نگاری ..... ۵۳
- دوره I ..... ۵۴
- سفال نخودی ..... ۵۴
- سفال خاکستری ..... ۵۴
- دوره II<sub>۱</sub> ..... ۵۵
- سفال نخودی ..... ۵۵
- شکل سفال ..... ۵۵
- تزیین سفال ..... ۵۶
- سفال خاکستری ..... ۵۶
- شکل سفال ..... ۵۶
- تزیین سفال ..... ۵۷
- دوره II<sub>۲</sub> ..... ۵۷
- شکل سفال ..... ۵۸
- تزیین سفال ..... ۵۸
- تفکیک سفال مادی از سفال عصر آهن I و II ..... ۵۸
- سفال نخودی ..... ۵۸
- سفال خاکستری ..... ۵۸
- ارزیابی دوره بندی سفال عصر آهن ..... ۵۹
- از یکی X: سفال مادی ..... ۶۱
- الف. سفال مادی در دژ ..... ۶۱
- شکل سفال ..... ۶۱
- تزیین سفال ..... ۶۵
- سفال خاکستری ..... ۶۵
- ب. سفال مادی در منطقه شهر ..... ۶۶
- سفال پیش از تاریخ ..... ۶۷
- سفال مادی ..... ۶۷
- سفال قرمز آجری و نخودی ..... ۶۸
- سفال آشپزخانه ای ..... ۶۸
- سفال گورستان عصر آهن در جیران تپه: سفال «کاربردی» و سفال «تدفینی» ..... ۶۹

۷۱ ..... کتاب‌شناسی

۷۳ ..... جدول گاهنگاری

۷۵-۳۲۱ ..... طرح‌های سفال

۳۲۳-۳۶۵ ..... تصاویر سفال

## سخن ناشر

تحولات و پیشرفت‌های مهم و چشم‌گیری که طی سالهای اخیر در ایران عزیز رخ داده برگ‌هایی افتخارآفرین بر تاریخ فرهنگ و تمدن این سرزمین افزوده است. دستاوردهای گوناگون در عرصه‌های علمی، فنی، فرهنگی و هنری حاصل تلاش دانشمندان، کارشناسان، اندیشمندان و هنرمندانی است که برای ارتقاء جایگاه و شأن ملی و بین‌المللی ایران اسلامی و حفظ استقلال و افزایش خودکفایی آن از هیچ کوششی دریغ نمی‌کنند.

تحقق این اهداف متعالی و استمرار و شتاب در روند مثبت فعالیت‌های علمی کشور در وهله اول مرهون دیدگاه‌های روشنگرانه و فرمایشات راهگشا و تأکیدات اصولی مقام معظم رهبری در خصوص «اهمیت و ضرورت علم و دانش» در پیشرفت کشور و رهایی از وابستگی‌ها، «جدی گرفتن تحقیق» و تلاش برای افزایش تولیدات علمی و محوریت آن در تمامی بخش‌ها و گفتمان‌ها و خیزش برای کسب رتبه اول علمی در منطقه و نیل به مرجعیت آن بر اساس سند چشم‌انداز بوده است.

از سوی دیگر دولت‌های نهم و دهم جمهوری اسلامی با اهتمام ویژه به مقوله پژوهش و فناوری‌های متنوع علمی و صنعتی و رویکردهای نوین فرهنگی و سرمایه‌گذاری‌های بنیادین موجبات رشد و بالندگی کم‌نظیری را در این حوزه‌ها فراهم آورده است. طبعاً یکی از راههای عمده اطلاع از نتایج فعالیت‌های علمی و کمک به نشر و ماندگاری آنها چاپ کتابها، مجموعه مقالات و گزارش‌های مقدماتی و نهایی پژوهش‌ها و ارائه مدون و مشروح مستندات و دستاوردهاست.

در اینجا خداوند متعال را به خاطر توفیقی که در پرتو رهنمودهای خردمندانه رهبر فرزانه انقلاب و در اجرای برنامه‌ها و توصیه‌های موکد ریاست محترم جمهور جناب آقای دکتر محمود احمدی‌نژاد به مسئولان دستگاه‌های اجرایی و در پاسخ به حمایت‌های مشوقانه معاون محترم رئیس جمهور و رئیس سازمان میراث فرهنگی، صنایع دستی و گردشگری جناب آقای مهندس بقایی نصیب فرموده حمد و سپاس می‌گذارم. بی‌تردید پشتیبانی‌های استاندار محترم تهران و در راس آن جناب آقای مرتضی تمدن در توفیقات سالهای اخیر ما نقشی انکار‌نشدنی داشته است. بدین خاطر صمیمانه قدردان توجهات و زحمات ایشان و مسئولان و نیروهای سخت‌کوش آن مجموعه هستیم. همچنین از همکارانم در مسئولیت و حوزه کارشناسی معاونت میراث فرهنگی، به خصوص حوزه باستان‌شناسی، که با وظیفه‌شناسی، مسئولیت‌پذیری و پیگیری‌های مستمر در عرضه این اثر ارزشمند ایفای نقش کرده‌اند تشکر می‌کنم.

کتاب حاضر پیامد یکی از مهم‌ترین پژوهش‌های میدانی باستان‌شناسی در ایران و جمع‌بندی بررسی‌های عالمانه‌ای است که به قلم استادی فرهیخته و پژوهشگری برجسته به نگارش درآمده است. بی‌شک همانطور که از توضیحات نویسنده محترم در بخش آغازین کتاب متوجه می‌شویم، حضور کارشناسان جوان و علاقمند و مستعد از یک سو و بهره‌گیری از دانش و تجربه و تعهد اساتید و مسئولان هیئت در آغاز و فرجام برنامه پژوهشی اجرا شده در محوطه باستانی ازبکی نقشی بسزا داشته است. اما این فرجام، ناخواسته و ناشی از شرایط زمانی بوده و محوطه‌ای مهم چون ازبکی نیازمند پژوهش‌های بیشتر و تحقیقات تکمیلی است و حتی امکان تبدیل به مرکزی پژوهشی، آموزشی و سیاحتی را داراست.

حفریات علمی در محوطه باستانی ازبکی کشف و شناسایی آثاری گوناگون از دوره‌های پیش از تاریخی و تاریخی را در یکی از نواحی کمتر شناخته شده مرکز فلات ایران در پی داشت. بقایای معماری، عناصر ساختمانی، اشیاء و دست ساخته‌های مادی و شیوه‌های زیست و تدفین از وجود جوامعی با نظام‌های اجتماعی، فرهنگی، اقتصادی و سیاسی اولیه و رو به مراحل پیچیده از حدود هزاره‌های ششم و پنجم ق.م تا هزاره اول ق.م حکایت دارد. در این میان محوطه باستانی ازبکی را می‌توان آزمایشگاهی برای شناخت توالی دوره‌ها و روندهای تحولی فرهنگ‌ها در زیست بومی یا امکانات بالقوه و موثر در پیدایش و تغییر آنها به حساب آورد.

بر اساس مجموعه شواهد به دست آمده و تفاسیر و نتایج موجود باید گفت پس از کاوش‌های دشت فروین در سالهای پیش از انقلاب اسلامی، برنامه کاوش‌های باستان‌شناسی در محوطه ازبکی سرآغاز فصلی جدید در پژوهش‌های پیش از تاریخ مرکز فلات ایران بوده است. همچنین در مقایسه با سایر پروژه‌های انجام شده طی یک دهه گذشته حفریات ازبکی را باید پیشگام و محرک سایر پروژه‌های مشابه از نظر دوره و دیدگاه‌های نظری ناظر بر پرسش‌های باستان‌شناختی در حوزه جغرافیایی استان تهران به شمار آورد. مسلماً انتشار این کتاب دو جلدی علاوه بر اینکه محصولی عینی و افتخارآفرین برای سرمایه‌گذاری‌های مادی، معنوی و انسانی در راه انجام وظایف سازمانی و تعهدات ملی است، ثمره‌ای وزین و سودمند برای دانش‌پژوهان و دانشجویان و علاقمندان به مباحث فرهنگی و تمدنی ایران زمین نیز خواهد بود.

امیدوارم اساتید، محققان و کارشناسان فعال در حوزه میراث فرهنگی، این اداره کل را در راه نشر دانش تمدنی و معرفی میراث‌های باستانی و تاریخی یاری کرده و دستگاه‌های مسئول در سایه حمایت‌ها و همکاری‌های کارساز تداوم و رونق هر چه بیشتر این امور و در واقع اجابت بخشی از منویات مسئولان بلند پایه نظام مقدس جمهوری اسلامی ایران را باعث شوند.

محمد ابراهیم لاریجانی

مدیرکل میراث فرهنگی، صنایع دستی و گردشگری

استان تهران



«باستان‌شناسی» از آغاز تا امروز مراحل و دوره‌هایی را با دیدگاه‌ها و شیوه‌های اجرایی و فنی گوناگون پشت سر گذاشته و در گذر زمان تأمل، تألق و تأویل‌های پژوهشگران متفکر موجب ظهور نظریه‌ها، مکاتب و شیوه‌نامه‌هایی در این رویکرد معرفی شده است. نوع و چهارچوب نگرش‌ها، چگونگی و دامنه‌ روش‌ها و مبانی تفسیرها مضامین عمده در بررسی تاریخ باستان‌شناسی هستند. بنابراین باستان‌شناسی با محوریت «نظریه» و «عمل» و تأثیر متقابل این دو بر هم در تلاش برای شناخت گذشته و بازسازی آن است.

کاوش‌های محوطه باستانی ازبکی برنامه پژوهشی منسجم و هدفمندی بود که پشتوانه‌های نظری و تجربی استوار و انکار نشدنی با خود داشت. فراوانی یافته‌ها، تنوع داده‌ها و دامنه اطلاعات مجموعه‌ای کم نظیر از گزارش‌ها، تحلیل‌ها و نظریه‌های باستان‌شناسانه را در پیش ما می‌نهد. این همه نتیجه توانمندی‌ها و سوابق علمی نویسنده دانشمند و استعداد و پشتکار همکاران محقق وی است که برآیند آن در قالب دو مجلد حاضر فراهم آمده و سرمایه‌ای معنوی برای پژوهشگران علاقمند به مطالعات پیش از تاریخ مرکز فلات ایران و اثری برای بحث‌ها و کنکاش‌های علمی بیشتر بجا مانده است.

معاونت میراث فرهنگی اداره کل میراث فرهنگی، صنایع دستی و گردشگری استان تهران به رغم تمامی دشواری‌ها و مسائل خرد و کلان در صدد است تا برنامه‌های پژوهشی را با پیوست‌های انتشاراتی همراه کرده و بازدهی و ثمره سرمایه‌گذاری‌های مادی و معنوی و نتایج تحقیقات را به‌طور ملموس و عینی در اختیار مجامع پژوهشی و دانشگاهی و عموم علاقمندان قرار دهد. رکن فرهنگی و علمی این اداره کل با هدف گذاری‌های مبتنی بر وظایف و مسئولیت‌های اداری، انکا به توانایی‌ها و گرایش‌های شغلی و تخصصی کارشناسان و بهره‌گیری از ظرفیت‌های درون سازمانی و برون سازمانی تلاشی ویژه و نگاهی تازه را برای چاپ و انتشار نتایج پژوهش‌های نظری و میدانی قائل است و با توجه به استقبال نویسندگان و کارشناسان در صدد استمرار راهی است که با انتشار کتاب «کاوش‌های محوطه باستانی ازبکی» آغاز می‌شود.

وظیفه خود می‌دانم از توجهات مدیرکل محترم جناب آقای مهندس محمد ابراهیم لاریجانی به برنامه‌ها و اهداف معاونت میراث فرهنگی و پشتیبانی‌های بی‌دریغ ایشان در راه رفع نیازها و حل مشکلات این مجموعه قدردانی کنم. همچنین از همکارانم در حوزه باستان‌شناسی که با تلاش‌های بی‌شائبه، صادقانه و پیگیر در

انتشار کتاب حاضر نقشی شایان تقدیر داشته‌اند، سپاسگزارم. از دست‌اندرکاران آماده‌سازی و چاپ کتاب نیز که مسئولیتی سنگین بر دوش گرفته و به خوبی از عهده آن برآمده‌اند کمال امتنان را دارم. آرزو می‌کنم در سایه الطاف بیکران الهی و با التزام به اصل «همت مضاعف و کار مضاعف» اهداف علمی و پژوهشی معاونت میراث فرهنگی که همانا ادای تکلیف و خدمتی هرچند کوچک برای جامعه و میهن عزیز است برآورده شده و سرانجامی سرفرازانه در کارنامه هر یک از ما به ثبت برسد.

بهروز جلالی

معاون میراث فرهنگی

## پیشگفتار

اختصاص مجلدی جزا برای سفال در درجه نخست به دلیل اهمیت و تنوع فرهنگهای سفالی متعلق به دوره‌های گوناگون از هزاره هفتم تا نیمه اول هزاره اول ق م و به عبارتی از دوران نوسنگی تا دوران ماد بوده است. اگرچه اطلاعات ما از بقایای کهن‌ترین دوره فرهنگی پیش از تاریخ فلات مرکزی، یعنی فلات قدیم A، همانند دوره سیلک I در سیلک، از محدوده برش کوچک پیشرومانندی به دست آمده و در نتیجه تعداد نمونه‌های گردآوری شده اندک است، از دوره فلات قدیم B به دلیل ابعاد گسترده برشها، همچون مجموعه بقایای چشمگیر معماری، نمونه سفالهای بسیار ارزنده‌ای در دست است. بی‌تردید از یکی از هر دو بابت معماری و سفال برای دوره فلات قدیم B (دوره سیلک II - چشمه‌علی) در تمامی فلات مرکزی محوطه مادر (type site) به شمار می‌رود (جدول ۱).

از مهمترین و در عین حال بحث‌انگیزترین یافته‌های سفالی در کاوشهای محوطه ازبکی «سفال آلویی» است که بلافاصله جایگزین فرهنگ سفالی فلات قدیم B می‌شود. در جلد اول این مجموعه دو جلدی در بخش مربوط به «سفال آلویی» در مارال تپه در پاسخ به آنهایی که منکر وجود «فرهنگ سفال آلویی» در فلات مرکزی شده‌اند بحث تحلیلی مشروحی را مطرح کردم.<sup>۱</sup> این سفال پدیده تازه‌واردی بود که ناپدید شدن فرهنگ سفالی دوره فلات قدیم B را در تمامی اسکانگاههای سرتاسر فلات مرکزی به دنبال داشت.<sup>۲</sup> نشانه‌های حضور تازه‌واردان دارای سفال نوع آلویی در فلات مرکزی نخستین بار در دشت قزوین، در تپه قبرستان کشف شد.<sup>۳</sup> ساختار معماری و نوع مصالح به کار رفته در مسکن این تازه‌واردان و به ویژه سفال آنها به‌طور کاملاً آشکار متفاوت با سفال دوره‌های فلات قدیم B و فلات میانه C (دوره‌های دوم و سوم در سیلک) بود. من گونه سفالی جدید را به دلیل رنگ ارغوانی تیره‌ای که داشت و نیز به خاطر شباهتهایی که از نظر ساختار، رنگ، همزمانی و شیوه حضور متجاوزگونه مشابه با فرهنگ سفالی محوطه‌های گودین و سه‌گابی در غرب مرکزی ایران،<sup>۴</sup> «سفال آلویی» نامیدم. آثار برجای مانده از مراحل کهن‌تر این دوره در عمیق‌ترین لایه‌های تپه قبرستان، از گمانه‌ای به ابعاد ۱×۲ متر به دست آمده است.

۱. جلد نخست کتاب حاضر، صص ۱۷۸-۱۶۱.

2. Madjidzadeh, *Excavations at Tepe Chabristan, Iran*; *idem.*, "Sialk III and the Pottery Sequence at Tepe Ghabristan".

3. Madjidzadeh, "The Excavations in Tepe Ghabristan".

مجیدزاده، «حفریات در تپه قبرستان سگزآباد».

4. Young Jr., *Excavations of the Godin Tepe: First Progress Report*; *idem.*, "Excavations at Godin Tappeh, 1973"; Young Jr., and L.D. Levine, *Excavations of the Godin Project: Second Progress Report*; Levine, Louis D. and Carol Hamlin, "The Godin Project: Seh Gabi".

حدود سه دهه بعد از کاوش در تپه قبرستان، برای دومین بار به مدارک تازه‌ای از فرهنگ سفال آلبویی در محوطه ازبکی برخوردیم. شواهد جدید این بار به گونه‌ای متقاعدکننده از وجود روستایی بزرگ با بقایایی به ضخامت ۲/۳ متر و شامل سه مرحله معماری حکایت داشت. این آثار از نظر جزئیات با معماری سفال آلبویی در تپه قبرستان مشابه بود. اما تفاوت‌هایی آشکار و کاملاً مشخص با معماری فلات قدیم B (سیلک II و زاغه) و فلات میانه C در تپه‌های قبرستان و سیلک داشت. در زیر این روستا مرحله کهن‌تری مشکل از شش لایه باستان‌شناختی به قطر ۲/۲ متر در مارال تپه شناسایی شد. این یافته‌های معماری، به ویژه داده‌های سفالی در محوطه باستانی ازبکی (تصویر ۱) و مهمتر از آن در محوطه باستانی قمرود<sup>۲</sup> نه تنها تردیدها را در مورد وجود فرهنگ سفال آلبویی ۱ در تپه قبرستان و فلات مرکزی برطرف ساخت، بلکه جایگاه آن را در گاهنگاری فرهنگ‌های پیش از تاریخ فلات مرکزی استحکام بخشید (جدول ۱).

در تپه قبرستان متأخرترین لایه معماری فرهنگ سفال آلبویی درست در زیر لایه دهم از دوره دو (برابر با لایه چهارم از دوره سوم در گاهنگاری سیلک) به دست آمد. این لایه در برش گاهنگاری پله‌ای در تپه مرتفع ازبکی نیز درست در زیر لایه مشابه با تپه قبرستان و سیلک قرار داشت. بنابراین، مسلم شدن وجود فرهنگ آلبویی و اسکانگاه‌های متعلق به جامعه دارنده آن در تپه قبرستان در دشت قزوین و در محوطه‌های ازبکی در دشت ساوجبلاغ و قمرود در دشت قم، بازنگری در تاریخ سیاسی- اجتماعی فلات مرکزی ایران را در نیمه نخست هزاره پنجم قم الزام‌آور می‌سازد. چنانکه گفتیم نخستین تلاش در این زمینه حدود سه دهه پیش در بازسازی فرهنگ‌های پیش از تاریخ فلات مرکزی بر پایه مدارک به دست آمده از تپه قبرستان به عمل آمد<sup>۳</sup> و به تدریج اهمیت فوق‌العاده خود را در گاهنگاری و تحلیل فرهنگ‌های پیش از تاریخ فلات مرکزی نشان داد (جدول ۱). در تسلسل گاهنگاری سفال محوطه ازبکی، بر اساس یافته‌های سفالی از برش پله‌ای در تپه مرتفع ازبکی، چهارمین گروه سفالی از نوع آثار دوره فلات میانه C (= سیلک III<sub>۱</sub>) و متعلق به نیمه دوم هزاره پنجم است. پنجمین گروه سفالها به مهاجمان اشغالگری منسوب است که شاخص‌شان را باید در سفال خاکستری دارای شاموت کاه نرم دید. آنها عاملان آتش‌سوزی و انهدام لایه پنجم از دوره سوم (III<sub>۲</sub>) در سیلک<sup>۴</sup> و لایه نهم از دوره دوم (II<sub>۲</sub>) در تپه قبرستان<sup>۵</sup> و از ساکنان لایه‌های هشتم و نهم از دوره سوم (III<sub>۱</sub>) در آن تپه طی نیمه نخست هزاره چهارم قم بودند. ششمین گروه سفالی در مقطع زمانی موسوم به فلات جدید A (سیلک III<sub>۳</sub>) بقایایی از اواسط هزاره چهارم قم بوده و صرفاً از برش پله‌ای در تپه مرتفع ازبکی به دست آمده است. اگرچه در هیچیک از لایه‌های حاوی این سفالها آثار معماری یافت نشد. وجود یک تدفین از دوره فلات جدید A (سیلک III<sub>۳</sub>) همراه با انبوه یافته‌های سفالی به ویژه از دوره فلات میانه C (= سیلک III<sub>۲</sub>) مدرکی انکارناپذیر برای اثبات استقرار جوامع دارندگان این فرهنگ‌های سفالی در محوطه ازبکی است. یگانه یافته سفالی خاکستری رنگ ما منحصر به ظرفی دیگ مانند و کاملاً شاخص است که قطعات آن جسد کودکی تدفین شده را پوشانده بود. این تدفین سندی کافی برای بازسازی رویداد تاریخی مشابه در دشت قزوین و اسکان مهاجمان دارنده سفال خاکستری در این بخش از فلات مرکزی به شمار می‌رود. کشف یافته‌های سفالی گروه‌های چهارم تا ششم از برش پله‌ای در جهت جنوبی

1. Madjidzadeh, *Excavations at Tepe Chabristan, Iran*, Pl. 14, fig. C.

۲. به مانند جلد نخست کتاب حاضر (ص ۱۶۳) در اینجا مايلم از دوست و همکار بسیار ارجمند آقای میرعباس کابلی که نسخه آماده به چاپ گزارش نهایی کاوش‌های قمرود خویش را برای ملاحظه و مطالعه اطلاعات ارائه شده سخاوتمندانه در اختیارم قرار دادند از صمیم قلب سپاسگزاری کنم.

3. Madjidzadeh, "Sialk III and the Pottery sequence at Tepe Ghabristan".

مجیدزاده، «سیر فرهنگ‌های پیش از تاریخ فلات مرکزی ایران».

۴. جلد نخست کتاب حاضر، صص ۱۶۸ و ۱۷۷.

5. Madjidzadeh, *Excavations at Tepe Chabristan, Iran*, pp. 74-75.

تپه مرتفع ازبکی و به خصوص ویژگی‌های دو تدفین یاد شده و نیز توجه به وسعت تپه اصلی دلایلی منطقی برای احتمال قرار داشتن اسکانگاههای صاحبان گروههای سفالی مورد بحث در زیر تپه مرتفع ازبکی است. هفتمین گروه سفالی محوطه ازبکی از نوع سفال متسب به دوره چهارم سیلک (سیلک IV) به قدمت نیمه دوم هزاره چهارم قم از مارال تپه همراه با سفال لبه واریخته از نوع اوروک جدید، شوش Ca، گودین V و سیلک IV (حدود ۳۰۰۰۳۲۰۰ قم) به دست آمد.

با توجه به فقدان هر نوع مدرک سفالی در طول هزاره سوم تا عصر آهن (به احتمال آغاز عصر آهن) به نظر می‌رسد محوطه ازبکی در این دوره، همانند سیلک، متروک و خالی از سکنه بوده باشد. اگرچه عمق لایه‌های باستان‌شناختی و مراحل متعدد معماری بر ورود مهاجران دارای سفال خاکستری به محوطه ازبکی در اواسط هزاره دوم قم دلالت می‌کند، اما متأسفانه به دلایلی که به‌طور مشروح در گزارش حفاری توصیف شده است، بنا به مشکلات لایه‌نگاری و مهمتر از آن شباهت فراوان سفالهای به دست آمده از لایه‌هایی که قاعدتاً می‌بایست معرف دو دوره اول و دوم آهن بوده باشد، تفکیک آنها به دو دوره امکانپذیر نگردید. وضعیت مشابهی در طبقه‌بندی یافته‌های سفالی در گورستان عصر آهن در جیران تپه نیز وجود داشت و به طریق اولی شواهدی بر انتساب آنها به دو گروه آهن I و II به چشم نمی‌خورد. با این همه، ازبکی از نادر محوطه‌های شناخته شده از دوران استقرار جوامع دارنده سفال خاکستری یا بقایای فرهنگی به عمق شش متر در دوشان تپه و با گورستانی در جوار سکونتگاه به نام جیران تپه است. به عبارت دیگر، در محوطه ازبکی قادریم همزمان دو نوع سفال عصر آهن را با کاربرتی متفاوت و متمایز از یکدیگر تشخیص دهیم: سفال کاربردی از دوشان تپه با کاربرت‌های متفاوت روزمره یعنی نمونه‌هایی متنوع از لحاظ شکل لبه‌ها برای طبقه‌بندی سفال و سفال تدفینی از گورستان جیران تپه با شاخص‌هایی مطمئن‌تر برای مطالعه سفال عصر آهن، اگر نه در سرتاسر ایران، دست کم در فلات مرکزی گسترده آن.

در مورد سفال دوره ماد نیز محوطه ازبکی اهمیت بسیار زیادی دارد. باستان‌شناسان طی نیم قرن گذشته با کاوشهای باستان‌شناختی در غرب مرکزی ایران اطلاعات ارزشمندی را دربارهٔ مادها کسب کرده‌اند. مشهورترین محوطه‌های این دوره عبارتند از تپه نوشجان در ۱۴ کیلومتری غرب ملایر و ۶۰ کیلومتری جنوب همدان،<sup>۱</sup> گودین تپه در گوشه جنوب‌شرقی دره کنگاور در ۱۳ کیلومتری شرق شهر کنگاور در غرب مرکزی،<sup>۲</sup> باباجان در منطقه پیشکوه<sup>۳</sup> و دژ زیویه در ۴۵ کیلومتری جنوب شرق شهر سقز در استان کردستان.<sup>۴</sup> هر یک از این محوطه‌ها در بردارنده نمونه‌هایی متعدد از سفال دوره ماد هستند. بهترین مجموعه از این میان به تپه نوشجان تعلق دارد. با وجود این، نگاهی اجمالی نشان می‌دهد که هیچیک از گروههای سفالی گزارش شده از محوطه‌های یاد شده از لحاظ تنوع یا مدارک سفالی محوطه ازبکی قابل مقایسه نیست و این محوطه گنجینه گرانبهارتری برای مطالعه و شناخت سفال مادی است.

در گزارش حاضر سعی شده است به‌عکس روند متعارف در بسیاری از گزارشهای باستان‌شناسی که حاوی طرح فنی و شکل سفالهای ساده، بدون توجه به جنس و رنگ خمیر یا حتی رنگ نخودی و قرمز پوشش آنها هستند، توجه بیشتر و دقیق‌تری به سفال و جزئیاتش شود. زیرا با وجود وسعت چشمگیر فلات مرکزی، تعداد محوطه‌ها و تپه‌های معرف فرهنگهای پیش از تاریخ این منطقه در مقایسه با غرب کشور به گونه‌ای چشمگیر کمتر و محوطه‌های بزرگ و فراگیر مانند سیلک، زاغه - قبرستان و ازبکی که بقایای فرهنگی هر سه دوره فلات

1. Stronach, Roaf, Stronach and Bökönyi, "Excavations at Tepe Nushi Jan.", pp. 128.

2. Young, *Excavations at Godin Tepe: First Progress Report*; Young and Levine, *Excavations of the Godin project*.

3. Goff, "Excavations at Bābā Jān.", pp. 40f.

4. Godard, *Le Trésor de Ziwiye*, pp. 58; Young, *Protohistoric Western Iran*, pp. 50-52; Dyson, "Archaeological Scrap: Glimpses of History at Ziwiye", pp. 32-37

قدیم، فلات میانه و فلات جدید را در برداشته باشد تا به امروز شناسایی و گزارش نشده است. مهمتر آنکه از میان محوطه‌های حفاری شده تنها گزارش کامل و تفصیلی سیلک،<sup>۱</sup> حصار<sup>۲</sup> و قبرستان<sup>۳</sup> چاپ و منتشر شده است. افزون بر آن، هر یک از این گزارشها با اشکالات، نواقص و کمبودهایی همراه است. در این مجموعه، تپه حصار فاقد زیر دوره‌های فلات قدیم A و B (= دوره‌های اول و دوم سیلک) بوده و شواهد نشان می‌دهد که

۱. اشمیت در گزارش خود، تا آنجا که به بحث ما مربوط می‌شود، از دوره‌های فلات میانه و فلات جدید (حصار IA-IC) صرفاً طرحها و تصاویر نمونه‌های انتخابی یافته‌های سفالی را به چاپ رسانده است.<sup>۴</sup>  
 ۲. در گزارش سیلک اشکالات و اشتباهات اساسی در انتساب درست سفال دوره‌های فلات میانه و فلات جدید (= سیلک III<sub>1-70</sub>) وجود دارد.<sup>۵</sup>

۳. نتیجه کاوشهای تپه زاغه نه به شکل گزارش کامل و فراگیر و با جزئیات و توصیف‌ها، که به صورت تحلیلی و در قالب رساله دکتری نگاشته شده اما متأسفانه آن هم تا کنون چاپ و منتشر نشده است.<sup>۶</sup>  
 ۴. در تپه قبرستان از یک سو گورستان عصر آهن را غارتگران میراث فرهنگی به طور کامل به تاراج برده و از سوی دیگر پژوهشهای میدانی به دلیل همزمان شدن با وقوع انقلاب اسلامی و تعطیلی دانشگاه‌ها ناتمام مانده و گزارش موجود علاوه بر اینکه فاقد اطلاعات لازم در مورد سفال عصر آهن است، در مورد سفال آلویی و بقایای فرهنگی متعلق به آن و اصولاً اثبات وجود این پدیده، کوتاه و ناکافی به نظر می‌رسد.

بنابراین، به دلیل اهمیت یافته‌های سفالی در محوطه ازبکی به گونه‌ای که در بالا اشاره شد و اینکه در حال حاضر این محوطه غنی‌ترین محل برای مطالعه فرهنگهای پیش از تاریخ فلات مرکزی تا دوران ماد است و احتمالاً برای مدتهای طولانی و شاید هم برای همیشه به صورت محوطه شاخص یا مادر باقی بماند، شایسته بود توجهی خاص نسبت به معرفی سفال آن در همه دوره‌ها به عمل آید. حاصل این تلاش طراحی حدود هفت هزار نمونه سفال برگزیده در طول شش فصل بوده است.

معمولاً در گزارش کاوشهای باستان‌شناسی طراحی سفال بر اساس تزیین و شکل ظروف، به ویژه شکل لبه بدون توجه به جنس، شاموت و رنگ آن (نخودی یا قرمز) انجام می‌گیرد. برای مثال، اگر چند ظرف ساده هم‌شکل و هم اندازه با شاموتها و جنس متفاوت از ظریف تا خشن وجود داشته باشد معمولاً طراحی شکل یکی از آنها در گزارش گنجانده می‌شود. زیرا اگرچه باستان‌شناسان به جنس و ساخت سفال نیز می‌پردازند، اما از آنجا که ابزار علمی موجود هنوز قادر به شناخت آثار موادی نیست که در دنیای باستان درون ظروف ریخته یا نگاهداری می‌شد، توجه چندانی به کاربرد آنها نکرده و عمدتاً شکل و نقشامابه‌های روی سفال را بررسی می‌کنند. این فرآیند در مورد سفال دوره پیش از تاریخ یعنی مهمترین مدرک و شاخص شناخت فرهنگها و تشخیص آنها از یکدیگر رواج و نمود بیشتری دارد.

نتیجه نپرداختن به جزئیات بیشتر سفال برای آیندگان درست مانند بسیاری از گزارشهای باستان‌شناسی در نیمه نخست قرن بیستم میلادی است که به دلیل نبود ابزار علمی در آن زمان امروزه امکان پاسخ به بسیاری از پرسشهای ما وجود ندارد و برای پی بردن به آنها باید بسیاری از تپه‌ها و محوطه‌های حفاری شده را مجدداً

1. Ghirshman, *Fouilles de Sialk près de Kashan*, I; idem., *Fouilles de Sialk près de Kashan*, II.

2. Schmidt, *Excavations at Tepe Hissar*.

3. Madjidzadeh, *Excavations at Tepe Chabristan, Iran*.

4. *Ibid.*, p. 73.

مجیدزاده، «سیر فرهنگهای پیش از تاریخ فلات مرکزی ایران»، ص ۵۸، پانویشت ۲۴.

5. Madjidzadeh, "Correction of the Internal Chronology"; idem., "Sialk III and the Pottery Sequence".

6. Malek Shahmirzadi, *Tepe Zagheh. A Sixth Millennium B.C.*

کاوش کرد. زیرا در طول نزدیک به یک قرن و نیم عمر علم باستان‌شناسی بسیاری از اطلاعاتی را که ما در گذشته قادر به کسب آنها نبودیم اکنون با پیشرفت تدریجی علوم وابسته و درک و تحلیل بهتر از یافته‌های باستان‌شناسی به راحتی می‌توانیم به دست آوریم.

به طریق اولی، اگرچه در حال حاضر نارساییهایی در شناخت همه جانبه کاربرد سفال در دوره‌های باستانی و تاریخی وجود دارد، بی‌تردید پیشرفت علوم همچنان در آینده استمرار یافته و توان نسلهای بعدی در تحلیل بهتر داده‌های باستان‌شناختی از جمله درک کاربرد سفال افزایش خواهد یافت. شکی نیست که تمامی شاموتهایی را که سفالگران هر منطقه از نوع کاه و دیگر الیاف گیاهی، ماسه با دانه‌بندی‌های گوناگون و خرده سفال با گل سفال مخلوط می‌کردند به‌طور فراوان در دسترس آنها بوده است. اما پرسش این است که چرا سفالگران به جای استفاده از یک نوع شاموت در تولید سفال، ظروف خود را از انواع شاموتها می‌ساختند؟

نسلی که من به آن تعلق دارم و نسلهای پیش از ما با سفال و کاربرد آن به خوبی آشنایی داشته و داریم. برای مثال می‌دانیم که کوزه خوب کوزه‌ای است که آب از درون آن به بیرون نشت کند، زیرا عمل تبخیر و در اصطلاح علمی تجزیه رطوبت نشت کرده به اکسیژن و نیدروژن باعث خنک شدن بدنه کوزه و در نتیجه آب درون آن می‌شود. بنابراین، شاموت کوزه‌های آب می‌بایست کاه یا از نوع درشت‌ترین دانه‌بندی ماسه‌ای باشد. افزون بر آن، گل سفال نباید زیاد ورز داده شود تا اینکه جنس سفال خشن شده و آب به راحتی از درون ظرف به بیرون نشت کند. افزایش دمای هوا فرآیند تبخیر آب نشت کرده بر سطح کوزه را سرعت می‌بخشد و آب درون ظرف خنک‌تر می‌شود. به این ترتیب می‌بینیم که کاربرد سفال از یک سو با جنس و نوع شاموت و از سوی دیگر با شکل آن ارتباط مستقیم دارد. مسلماً سفالگران دنیای باستان نیز شکل ظروف تولیدی خود را با توجه به جنس و کاربرد آن می‌ساختند. در این باره می‌توان به شناخته شده‌ترین مثال یعنی کاسه‌های لیه واریخته دوران آغاز نگارش اشاره کرد.

رنگ سفال نیز با احتمال قریب به یقین در کاربرد ظروف نقش داشته است. برای مثال، در گزارش حاضر آمار یافته‌های سفالی از دوره ماد نشان می‌دهد که بخش عمده سفال قرمز از نوع خشن و نیمه خشن بوده و بیشتر آنها در گروه ظروف بزرگ و خمیره‌ها جای می‌گیرد. حال آنکه بیشترین درصد سفال نخودی به انواع ظریف و نیمه ظریف و ظروف عمدتاً کوچک اختصاص دارد. بر این اساس و به دلیل اهمیت محوطه از یکی شایسته است همه مدارک سفالی و اطلاعاتی را که امروزه قادر به درک آن نیستیم در این مجلد گنجانده و در اختیار آیندگان قرار دهیم. با نگاهی اجمالی به گزارش حاضر تعدادی از طرحها را هم‌شکل، هم اندازه و تکراری می‌یابیم، اما نگرشی دقیق‌تر معلوم می‌کند که هر یک از طرحهایی که در نظر اول تکراری به حساب می‌آمده متعلق به سفالی با جنس (ظریف تا خشن)، شاموت و رنگ خمیر متفاوت و لایه جداگانه است. از این طریق هر محقق قادر خواهد بود به شکل هر سفالی با ساختار خاص آن و متفاوت با سایر سفالها دست یابد. نکته آخر اینکه گرچه سفال دوره فلات میانه C (= سیلک III<sub>4</sub>)، فلات جدید A (= سیلک III<sub>6-7</sub>) و سفال خاکستری حد فاصل این دو دوره تنها از برش پله‌ای به دست آمده و در نتیجه تعداد آنها، به ویژه سفال خاکستری، به دلیل محدود بودن ابعاد برش در حد و اندازه یک محوطه مادر نیست، می‌توان مدارک و اطلاعات سفالی دوره‌های دوم تا چهارم تپه قبرستان را مکملی برای رفع نقاط ضعف و کمبود قرار داد.

یوسف مجیدزاده

دوره VII: سفال نخودی فلات جدید A؛

دوره VIII: سفال لبه واریخته و سفال نوع سیلک IV؛

دوره IX: سفال عصر آهن؛

دوره X: سفال مادی؛

دوره XI: گورستان عصر ایلخانی.

### ازبکی I : فلات قدیم A

آثار سفالی به دست آمده از یان تپه که در هماهنگی کامل با تطور معماری از مرحله‌ای به مرحله دیگر است دگرگونیهای را به ویژه از لحاظ نقش سفال به نمایش می‌گذارد. این مدارک به فرهنگ فلات مرکزی در دوره‌های فلات قدیم A و B تعلق دارد و با سفال دوره‌های اول و دوم سیلک هم‌دوره و هم‌زمان است. این سفالها را می‌توان بر اساس خمیر سفال، نوع مواد افزوده، درجه پخت، ورزیدگی گل و رنگ و نوع تزئین به دو دوره تقسیم کرد.

### یان تپه: سفال دوره اول

اطلاعات ما از مدارک سفالی دوره اول یان تپه از برشی به ابعاد ۳×۳ متر و شواهد لایه‌های عمیق‌تر آن از محدوده کوچک شده‌ای به ابعاد ۳×۱/۵ متر به دست آمده است. در نتیجه تعداد نمونه‌های سفالی گردآوری شده از دوره اول به مراتب کم‌تر از تعداد نمونه‌های مطالعه شده از دوره دوم است. همچنین باید توجه داشت بر خلاف تعلق یافته‌های سفالی دوره اول به برشهای کوچک یاد شده، اطلاعات ما از دوره دوم بر اساس شواهد حاصل از دو برش بزرگتر به ابعاد ۲۰×۱۰ متر (۴۰۰ متر مربع) در تپه‌های یان و جیران قرار دارد. بنابراین شرایط و محدودیت‌ها سفال دوره اول را می‌توان از لحاظ ساخت در سه گروه نیمه ظریف، نیمه خشن و خشن طبقه‌بندی کرد. این سفالها همه دست‌ساز بوده و از لحاظ رنگ در دو گروه نخودی روشن تا نخودی، و آجری تا آجری مایل به قرمز قرار می‌گیرد.

خمیر سفال دوره اول در مقایسه با دوره دوم کمتر ورز داده شده و پخت آن در دمای کمتری انجام گرفته است. این خمیر در همه سفالها بدون توجه به رنگ، تزئین و ساخت

### لایه نگاری سفال ازبکی در برش پله‌ای

با وجود آنکه شمار یافته‌های سفالی از برش پله‌ای، به ویژه سفال نوع خاکستری و آلویی، اندک است و ما در جای خود به علت آن خواهیم پرداخت، این برش دوره‌هایی از تسلسل سفالی موجود در محوطه باستانی ازبکی را ارائه کرده است که به احتمال فراوان تنها در لایه‌های عمیق تپه مرتفع قرار دارد. زیرا با چند استثنای انگشت‌شمار هیچ اثری از برشی دوره‌های سفالی در برشهای ایجاد شده در هیچیک از تپه‌های اقماری پیرامون دژ به دست نیامده است. از سوی دیگر به دلیل آغاز شدن استقرار در عمیق‌ترین لایه‌های تپه مرتفع پس از متروک شدن روستاهای کهن تر یان تپه و جیران تپه، اثری از تسلسل دوره‌های سفالی هم‌زمان با این تپه‌ها در تپه اصلی وجود ندارد. لذا، دستیابی به تسلسل زمانی کامل فرهنگهای سفالی در محوطه ازبکی از کهن‌ترین ایام تا گورستان عصر ایلخانی با افزودن دوره‌های شناسایی شده در کل محوطه به گاهنگاری تپه مرتفع در برش پله‌ای امکانپذیر خواهد بود. این دوره‌ها به ترتیب قدمت عبارتند از:

دوره I: فلات قدیم A؛

دوره II: فلات قدیم B؛

دوره III: سفال آلویی I، فلات میانه A؛

دوره IV: سفال آلویی II، فلات میانه B؛

دوره V: سفال قرمز فلات میانه C؛

دوره VI: سفال خاکستری حد فاصل میان فلات میانه و

فلات جدید؛



می‌رود و نقش بیرونی آن از مثلثهای هاشور خورده و خطوط باریک افقی تشکیل شده است (تصویر ۴ و لوح ۱:۳).

### تزئین سفال

به دلیل محدود بودن یافته‌های سفالی از دوره اول، سفال منقوش انگشت‌شمار بوده و در حقیقت به طرحهای ارائه شده در لوح ۱ محدود است. نقشامیه‌های موجود بسیار ساده و با رنگهای سیاه، قهوه‌ای تیره و قرمز اخرایی بوده بر هر دو سطح داخلی و خارجی ظروف تقسیم شده است (تصاویر ۲ و ۵). نقشامیه‌ها عبارتند از: ردیف نوارها (لوح ۱: ۷)؛ ردیف دو خط باریک موازی که در حد فاصل آنها به‌طور یک در میان دایره‌های تو پری با فاصله‌های تقریباً معین و گاه نامتقارن در بین ردیفها نقش شده و به‌طور کلی طرحی مانند به نردبان را به وجود آورده است (لوح ۱۳-۹، ۷-۱، ۱۰)؛ مثلثهای واژگون آویزان از لبه در داخل کاسه‌ها که ظاهراً درون مثلثها حاوی خط هاشور مانند است. اما از سه مثلثی که بر تکه سفال ما ظاهر می‌شود یکی فاقد خطوط هاشوری است که به احتمال به دلیل کوچکی مثلث بوده است (لوح ۱: ۸)؛ و ردیف یک در میان نوارهای افقی نردبانی و دو مثلث سر بالا- سر پایین پر شده با هاشور متقاطع (لوح ۱:۳).

### شکل سفال

شکل سفالها بسیار ساده، کف آنها تخت و مسطح و لبه‌ها بدون استثنا فاقد پیچیدگی و انحنای خاص و معنادار (تزئینی یا کاربردی) بوده و بیشتر ظروف از کاسه‌های گود تشکیل شده است (لوح ۲). نیمه بالایی بدنه این کاسه‌ها معمولاً عمود (لوح ۱۸ و ۱۷، ۱۴، ۱۲، ۹، ۷، ۲) و در مواردی به‌طور محسوس متمایل به بیرون (لوح ۶-۴) است. در یک مورد تمایلی جزئی به خارج (لوح ۲) و در موردی دیگر (لوح ۱: ۲) گرایش اندک به داخل ظرف دیده می‌شود. کف ظرفها را به دو شکل یعنی اندکی مقعر (لوح ۲۳، ۱۶، ۱۱، ۱۰) یا کاملاً مسطح (لوح ۲۴، ۲۲، ۱۹، ۱۵) می‌بینیم. بر سطح بیرونی درصدی از سفالها پوشش نازکی از دوغاب گل همان سفال افزوده شده و پوشش سطح برخی دیگر با دست مرطوب

با خرده کاه فراوان و الیافی به مراتب بلندتر و دانه‌های ماسه درشت‌تر آمیخته است. درصد کاه مخلوط در گل سفال به حدی است که از یک سو باعث پوکی و سبکی چشمگیر آن شده (که این خود یکی از ویژگیهای سفال دوره فلات قدیم A (= سیلک II) به شمار می‌رود) و از سوی دیگر، با از میان رفتن کاههای سطحی مخلوط در خمیر سفال بر اثر پوسیدگی در طول زمان یا سوختن به دلیل قرار گرفتن در مجاورت آتش، خلل و فرج بسیار زیادی در هر دو سطح داخلی و خارجی ظروف ایجاد شده است (تصویر ۲). از این رو جنس سفالهای دوره اول خشن‌تر و وزن آنها از حد متعارف سبکتر است. پوشش افزوده شده بر سطح این سفالها به رنگ گل سفال بوده و نسبت به پوشش سفال دوره دوم رقیق‌تر می‌نماید.

ویژگی دیگر سطح سفالهای این دوره را باید در اثر فراوان الیاف کاه آمیخته با گل سفال دید. حرارت ناکافی در فرآیند پخت و پخت ناقص سفالها و در نتیجه کربنیزه و سیاه شدن مغز آنها سایر مشخصات را تشکیل می‌دهد. گل تکه‌های انگشت‌شماری از سفالهای این دوره بر درصد بالایی ماسه ریز مخلوط شده دلالت دارد. مقدار این ماسه به اندازه‌ای است که سفال کاملاً ترد و خرد شونده شده است. از نظر گونه‌شناسی و تکنیک ساخت و پرداخت تفاوتی در یافته‌های سفالی در لایه‌های نهم تا سوم به چشم نمی‌خورد. در این لایه‌ها نمونه‌های سفالی در دو گروه نخودی و قرمز جای می‌گیرد. اما در لایه سوم نخستین بار قطعه سفال خاکستری رنگی آشکار می‌شود که خمیر آن نیز همانند گروههای نخودی و قرمز آمیخته با کاه فراوان است و در لایه‌های دوم و اول تعداد آنها فزونی می‌یابد (تصویر ۳).

از لایه دوم تنها دو قطعه لبه سفال منقوش به دست آمد. هر دوی این قطعات متعلق به کاسه‌های ظریفی به رنگ نخودی است. سطح بیرونی یکی از قطعات را نقشامیه‌های هندسی به رنگ سیاه تزئین می‌کند و هر دو سطح بیرونی و درونی قطعه دیگر مزین به نقشامیه‌های هندسی سیاه رنگ است. تزئین داخلی این لبه از نوع نقشامیه‌های نردبانی است که از ویژگیهای ظروف منقوش در دوره فلات قدیم A به شمار

به استثنای پنج نمونه (لوح ۹، ۶، ۵، ۴، ۲: ۱) ساده هستند. هر پنج قطعه از نوع سفال نخودی بوده و هر دو سطح داخل و خارج منقوش است. یکی از قطعات با نقشمایه نردبانی افقی به رنگ قهوه‌ای (تصاویر ۶ و ۷) و چهار قطعه دیگر با نوار افقی پهن به رنگ سیاه زایل شونده تزیین شده است.

خمیر همه سفالهای این دوره بدون توجه به رنگ، تزیین و ساخت با خرده کاه فراوان آمیخته است. سفالها از نظر شکل غالباً کاسه‌های گود با لبه ساده را شامل می‌شود. لبه‌ها بدون استثناء ساده بوده و کفها تخت و مسطح‌اند. سطح شمار اندکی از مدارک سفالی را پوشش نازکی از دوغاب گِل خود سفال پوشانده و سطح برخی دیگر به کمک دست مرطوب صیقل شده است. در یک مورد رنگ خمیر سفال آجری اما رنگ پوشش نخودی است.

انجام گرفته است. تنها در یک مورد رنگ خمیر آجری اما رنگ پوشش نخودی است. تعداد انگشت‌شماری از نمونه‌های موجود به دلیل درصد بالای ماسه در گِل سفال کاملاً ترد و خرد شونده‌اند.

#### جیران تپه: سفال فلات قدیم A

طی چهار فصل کاوش در جیران تپه از مجموع ۴۹۹۸ قطعه سفال به دست آمده از لایه‌های متعلق به دوران فلات قدیم، ۴۹۱۵ قطعه متعلق به دوره B و ۸۳ قطعه از نوع سفال دوره A از لایه‌های اول و دوم بود. این قطعات از لحاظ رنگ به دو گروه نخودی روشن تا نخودی و آجری تا آجری مایل به قرمز تقسیم شده و از نظر ساخت در سه گروه نیمه ظریف، نیمه خشن و خشن جای می‌گیرد. تمامی این قطعات

کاسه‌های گود مقعر و نیمه زیرین آنها در اکثر قریب به اتفاق نمونه‌های منقوش موجود مانند سفالهای طراحی شده در لوح ۱۲ با خطوط عمودی تزیین شده است. به عکس کاسه‌های منقوش تو گود که تزییناتشان منحصر به سطح بیرونی ظرفهاست، کاسه‌های کم عمق نه تنها در هر دو سطح درون و بیرون منقوش‌اند، بلکه سطح داخلی ظرف زمینه تزیین اصلی را به خود اختصاص می‌دهد (الواح ۱: ۲۱؛ ۹؛ ۸، ۶، ۵، ۳-۱؛ ۱۵؛ ۶؛ ۱۳). تزیین کاسه‌های پایه‌دار کم عمق نیز به شیوه مشابه انجام گرفته است. تعداد کاسه‌های کم عمق نسبت به کاسه‌های عمیق اندک است. نمونه‌های این نوع کاسه در الواح ۷، ۵، ۱، ۱۵؛ ۴؛ ۷؛ ۱؛ ۵ آمده است.

به این ترتیب، بخش عمده یافته‌های سفالی در یان تپه را کاسه‌های گود تشکیل می‌دهد. لبه این کاسه‌ها ساده و در ادامه خط بدنه بوده و تنها در نمونه‌هایی با انحنا بسیار ملایمی به سمت خارج متمایل شده است (الواح ۱۴: ۲۷؛ ۱۵: ۲۳؛ ۵: ۲۱). کاسه‌ها را می‌توان از لحاظ شکل بدنه در سه گروه جای داد: کاسه‌هایی که نیمه بالایی بدنه آنها به سمت لبه با قوسی ملایم به داخل متمایل است (برای مثال الواح ۱، ۳، ۲۰؛ ۹؛ ۱۹؛ ۱؛ ۱۵؛ ۱؛ ۱۴؛ ۱؛ ۱۲)، کاسه‌هایی که قوس محدب نیمه بالایی بدنه آنها به خارج متمایل دارد (برای مثال الواح ۱: ۲۱؛ ۱۰؛ ۹، ۷، ۵، ۱، ۱۵؛ ۶؛ ۱۳)، کاسه‌هایی که نیمه بالایی بدنه آنها در خطی مستقیم به حالت عمودی (لوح ۴: ۲۰)، متمایل به داخل (لوح ۱۰: ۲۵) یا متمایل به خارج (لوح ۶: ۱۲) تا لبه ادامه می‌یابد. در یک جام پایه‌دار از بدنه‌های نوع سوم (لوح ۲: ۱۹) همانند نیمه بالایی بدنه، نیمه زیرین نیز مستقیم بوده و در نقطه اتصال دو نیمه تشکیل زاویه‌ای را می‌دهند. اکثر قریب به اتفاق لبه‌ها ساده و ادامه خط بدنه‌اند (برای مثال لوح ۳۰). در نمونه‌ای (لوح ۷: ۲۷) لبه ظرف شکل آبریز به خود گرفته است.

کاسه منقوش، بسیار زیبا و ظریف در لوح ۱: ۱۰ و تک اثر سفالی به دست آمده از کف بنای معبد رنگین، نه تنها به گونه‌ای غیر متعارف گودتر و بلندتر از دیگر کاسه‌های یان یا جیران تپه است، بلکه تزیینی کاملاً متفاوت با طرحها و نقشمایه‌های متداول و شاخص در محوطه ازبکی را به نمایش می‌گذارد. نخست اینکه پوشش آن بر خلاف رنگ

## ازبکی II: فلات قدیم B

### یان تپه و جیران تپه: سفال دوره دوم

سفال دوره دوم در مجموع بر اساس جنس مدارک بازمانده در چهار گروه ظریف، نیمه ظریف، نیمه خشن و خشن قابل بررسی است. مواد افزوده به خمیر تمام ظروف سفالی بدون در نظر گرفتن شکل و جنس آنها آمیخته‌ای از ماسه و کاه خرد شده است. با این تفاوت که سیلیس مخلوط در سفالهای ظریف و نیمه ظریف ماسه بادی، در سفال نیمه خشن ماسه نرم و در سفال خشن ماسه ریز بوده و کاه سفالهای ظریفتر در مقایسه با سفالهای خشن‌تر نرمتر و خردتر است. دیگر اینکه اگرچه گِل سفال در مجموع به خوبی ورز داده شده، اما ورزیدگی گِل سفالهای خشن‌تر کمتر است. پخت تمامی سفالهای ظریف و نیمه ظریف تقریباً کامل، اما مغز تعدادی از سفالهای نیمه خشن و همه انواع خشن ناکافی و خمیره آنها به همین دلیل خاکستری و سیاه است. اغلب سفالها در این دوره از نوع ظریف بوده هر دو سطح درونی و بیرونی آنها را پوشش گلی غلیظ و عموماً صیقل داده شده‌ای به رنگ قرمز یا قرمز مایل به قهوه‌ای فرا می‌گیرد.

### شکل ظروف

بخش عمده ظروف دوره دوم شامل کاسه‌هایی با لبه ساده است. در میان این ظروف از لحاظ شکل و حجم داخلی دو گروه کلی کاسه‌های گود و کاسه‌های کم عمق را می‌توان تشخیص داد. ته کاسه‌های کم عمق و دهان گشاد نیز مانند

قوسی تند و حتی زاویه‌دار به بیرون متمایل می‌شود (الواح ۱۰، ۴: ۲۳؛ ۴: ۲۲؛ ۹: ۷، ۲۱؛ ۱۶: ۱۸؛ ۵: ۱۶؛ ۹: ۵؛ ۱۰: ۴). ظاهراً لبه برخی از این نوع ظرفها به‌طور محسوس ضخیم‌سازی شده است (برای مثال الواح ۱۶: ۱۸؛ ۵: ۱۶؛ ۲: ۱؛ ۱۱: ۵).

نوع دیگر یافته‌های سفالی دوره مورد بحث را می‌توان ذیل عنوان «ظروف آشپزخانه‌ای» طبقه‌بندی کرد. این اصطلاح را بر اساس مشخصه‌های ظاهری و احتمال کاربرد شماری از سفالها در امور پخت و پز به کار می‌بریم. سفالهای آشپزخانه‌ای فاقد نقش بوده و یا تزیینی ساده دارد. به مانند سفالهای گروه قبل، لبه ظروف آشپزخانه‌ای زاویه‌دار و با قوسی رو به بیرون است (لوح ۱۱، ۱۰؛ ۱۰: ۱۰) بدنه این ظرفها به‌طور تقریباً عمود یا با قوسی محدب و ملایم به سمت کف کشیده می‌شود. قطر دایره کف ظرفهای این گروه نسبت به قطر دهانه اندکی کوچکتر، اما به‌عکس ته معفر کاسه‌های گود مسطح است (لوح ۲۰: ۹).

نمونه‌های به دست آمده از ظروف نوع آشپزخانه‌ای نشان می‌دهد که در حدود ۶۰ درصد آنها منقوش و بقیه ساده‌اند. اما جالب اینکه با یکی دو استثناء (الواح ۱۰: ۲۳؛ ۱۴: ۱۸) تزیینی کاملاً مشابه را روی آنها می‌توان دید. این تزیین از چند خط پهن موازی تشکیل شده که به فاصله‌های برابر از زیر لبه تا دو سوم بدنه به دور ظرف حلقه زده و سپس فاصله میان آنها را خطوط عمودی کوتاه و باریکتر به‌طور شطرنجی تزیین می‌کند. حتی دو نمونه متفاوت (الواح ۱۰: ۲۳؛ ۱۴: ۱۸) طرح تزیینی مرکب از همان خطوط پهن موازی و خطوط کوتاه و باریک عمودی است. چنین شیوه تزیینی در چند ظرف دیگر با شکلهای متفاوت نیز دیده می‌شود. اگرچه ظرفهای به نمایش در آمده در الواح ۱۳: ۲۲ و ۸: ۹ از لحاظ شکل انحنا لبه و تزیین شباهت کامل به ظروف یاد شده دارد، اما همانند کاسه‌های کم عمق دهان گشاد شکل بدنه بیشتر نیم کروی است. به همین دلیل آنها را به خانواده ظرف طراحی شده در لوح ۳: ۹ متعلق می‌دانیم. زیرا از خطوط صرفاً کمربندی شکل، پهن و موازی در تزیین بدنه برخی از ظروف این خانواده نیز استفاده شده است. سطح درونی آن بخش از لبه همه این نوع ظروف که به سمت بیرون خمیده با

قرمز مایل به آلبالویی متداول در ازبکی، گونه ملایمتر این رنگ و در عین حال تا حدی متمایل به قهوه‌ای روشن است. در میان سفالهای محوطه‌های شناخته شده از دوران فلات میانه B رنگ مورد بحث از ویژگیهای سفال چشمه‌علی است. تمایز دیگر و مهمتر به سبک نقاشی روی این رنگ مربوط می‌شود که در بخش مربوط به تزیین سفال توصیف خواهد شد. بنابراین با اطمینان می‌توان گفت که کاسه کشف شده در کف معبد رنگین کالایی وارداتی از چشمه‌علی بوده است. به جز این ظرف دو قطعه سفال دیگر از نوع وارداتی مشابه از لایه‌ای متعلق به همین دوره از جیران تپه به دست آمده است. صحنه روی این سفال که به احتمال قریب به یقین با فلسفه طبیعت و حیات ارتباط می‌یابد از یک سو و وجود سوراخهای متعدد در جای جای سطح کاسه که بازمانده بندزنیهای احتمالاً متعدد است از سوی دیگر، حکایت از اهمیت ظرف مذکور و تقدس کل مجموعه فضایی دارد که سفال از آن به دست آمده است.

در همه کاسه‌ها با چند استثناء ادامه قوس محدب بدنه در نیمه زیرین پیش از اتصال به کف به تدریج شکل مقعر به خود می‌گیرد (برای مثال الواح ۱۰، ۵، ۷، ۱۵؛ ۶، ۵؛ ۱۳). اما در نمونه‌های استثنایی یاد شده قوس محدب بدنه بدون تغییر تا اتصال به کف ادامه می‌یابد (الواح ۱۳، ۱۱، ۳۰؛ ۱۳؛ ۲۴؛ ۱۳: ۱۲؛ ۹). ته اکثر قریب به اتفاق کاسه‌ها کاملاً مقعر بوده و نسبت به قطر دهانه و اندازه ظرف تا حدودی کوچک است، اما در میان آنها تعداد انگشت شماری از کفها تخت و مسطح به نظر می‌رسد (الواح ۱۳: ۳۰؛ ۱۳: ۳؛ ۱۰: ۱؛ ۱۹: ۹؛ ۱: ۳). تنوع و گوناگونی شکلهای سفالی از وجوه بارز مدارک به دست آمده است. یکی از ظرفها کاسه‌ای کوچک و نسبتاً کوتاه شبیه یک بشکه است که قطر دهانه و کف آن مساوی است. مقطع بدنه کاسه کوچک پیاله‌مانندی با کف مسطح از محل اتصال به کف تا لبه بدون انحنا و یکپارچه مستقیم است. در این ظرف ضخامت بدنه که برای یک کاسه کوچک زیاد به نظر می‌رسد از لبه به سمت کف به تدریج افزایش می‌یابد (لوح ۹: ۱۰).

ظروف دیزی مانند دارای بدنه کروی بوده و لبه آنها با

در بخش مقعر خمیدگی زیر لبه ایجاد شده باشد. در تأیید این دیدگاه، اگرچه سفال ارائه شده در لوح ۸: ۱۹ بدنه‌ای کروی و همانند خمره‌ها و دیزیها دهانی کوچکتر از قطر بدنه دارد، اما لبه آن ساده و فاقد خمیدگی است زیرا به کاسه‌ای معمولی یا جام پایه‌داری با بدنه کروی تعلق داشته است.

اگرچه در طول پنج فصل کاوش در تپه‌های یان و جیران هیچ آثاری از خمره یا خمچه دهان تنگ از دوره دوم (فلات قدیم B) به دست نیامده است، اما تزیین روی قطعه سفال وجود چنان ظروفي را تأیید می‌کند. نخست اینکه دایره‌های متحدالمرکز تردیدی در تعلق آن به شانه خمره‌ای با بدنه کروی باقی نمی‌گذارد. دوم آنکه، گرچه کوچکترین وتر از سه وتر متعلق به سه دایره‌ای که زمانی به دور نیمه بالایی بدنه و شانه خمره حلقه زده بودند، خود به تنهایی می‌تواند دایره لبه برای خمره‌ای با دهان تنگ باشد، اما تزیین درون این وتر حکایت از وجود دایره هنوز کوچکتر دیگری دارد که با احتمال قریب به یقین زیر لبه به بیرون برگشته دهان تنگ خمره کشیده شده بود.

درصد بسیار ناچیزی از نوع کاسه‌های کم عمق دهان باز بر پایه‌های بلند سوارند و ما تنها سه ظرف از این نوع به دست آورده‌ایم. این پایه‌ها به عکس پایه‌های دوره‌های فلات میانه و فلات جدید که زنگی شکل‌اند، بیشتر به کاسه‌های گود کوچکی می‌مانند که وارونه بر زمین قرار داده شده و سپس کاسه بزرگتر کم عمق و دهان بازی را روی آن نهاده‌اند (الواح ۱: ۲۱؛ ۲: ۱۹؛ ۹: ۱۵).

طی پنج فصل کاوش تنها یک قطعه لوله به دست آمد و متأسفانه از شکل ظرفی که این لوله بخشی از آن بوده کاملاً بی‌اطلاعیم. افزون بر آن، سوراخ لوله بسیار باریکتر از حد معمول است. به هر صورت با اطمینان می‌توان گفت که سفالگران در این مرحله لوله را می‌شناختند. همچنین، وجود یک دسته (لوح ۸: ۲۸) و دو قطعه سفال با آثاری از دسته (لوح ۴، ۱، ۲۹) نشان می‌دهد که آنها ساختن ظروف دسته‌دار را نیز آموخته بودند. اما این دسته‌ها نه از نوع دسته‌های متداول و مربوط به ظروف دهان تنگ مانند قوری و کوزه بلکه از نوع دسته‌های سبب برای ظروف دهان باز بوده و به صورت قوس نیم‌دایره لبه ظرف را از یک سو به سوی مقابل دهانه ظرف متصل می‌ساخت.

خطوط کوتاه مایل که از لبه آویزانند تزیین شده است. در سه نمونه موجود تزیین نیمه زیرین ظروف این خانواده را می‌توان مشاهده کرد. یکی از آنها مربوط به بخشهایی از لبه، بدنه و نیمه زیرین ظرف بوده، اما فاقد کف است (لوح ۸: ۹)، نمونه دوم شامل کف و بخشی از بدنه اما فاقد لبه بوده (لوح ۱۳: ۱۷)، و سومین نمونه تنها بخشی از بدنه و لبه را شامل می‌شود (لوح ۱۲: ۱۷). نمونه اول به نوع کاسه‌های کم عمق تعلق دارد. نمونه سوم با توجه به قوس بدنه و تزیین روی آن که بخشهایی از بالا و پایین نقش ظرف را نشان می‌دهد بی‌تردید از گروه ظروف نوع شبیه دیزی است. بزرگترین قطر این نوع ظرفها در میانه شکم بوده و چنین پیداست که نیمه زیرین هر دو نوع ظرف این گروه با ردیف خطوط عمودی که تا زاویه اتصال بدنه به کف ادامه می‌یابد، تزیین شده است. از سوی دیگر می‌دانیم که اینگونه تزیین به کفهای کوچک و عموماً مقعر تعلق دارد. این واقعیت را سومین نمونه در لوح ۱۳: ۱۷ تأیید می‌کند. اما سطح بیرونی سه قطعه سفال منقوش مربوط به لبه و بخشی از بدنه متعلق به گروه کاسه‌های گود با لبه ساده (الواح ۱: ۲۸؛ ۶: ۲۱؛ ۱۰: ۱۷) از اعتبار اختصاص داشتن تزیین مورد بحث به گروه خاصی از سفالها می‌کاهد. زیرا نه تنها سطح بیرونی این سه قطعه سفال با نقشمایه مشابه شطرنجی تزیین شده است، بلکه سطح درونی لبه مستقیم و ساده آنها نیز به شیوه‌ای مشابه تزیینی متشکل از ردیف خطوط کوتاه و اندکی مایل دارد. اما این امکان نیز وجود دارد که سه کاسه یاد شده و کاسه‌های با تزیین مشابه کاربردی مشابه داشته‌اند.

خمره‌ها و خمچه‌های در اندازه‌های متفاوت (۱: ۱۷؛ ۱۲: ۵) شکل دیگری از ظروف متعلق به این دوره را ارائه می‌کند. بزرگترین قطر بدنه این ظروف در میانه شکم است که به صورت قوسی تند از یکسو به لبه و از سوی دیگر به نه طرف منتهی می‌شود. تمامی خمره‌ها بدون گردن بوده و لبه ساده و گاه اندکی ضخیم شده آنها همانند لبه ظروف دیزی مانند با قوس تند دیگری به سمت خارج متمایل می‌شود. در واقع به نظر می‌رسد که خمیدگی لبه در این دو نوع ظرف، یعنی خمره‌ها و به اصطلاح دیزیها که در آنها قطر بدنه بیش از قطر دهانه است، برای بستن دهانه ظرف به کمک وسیله‌ای مانند پوست و پیچیدن وسیله ریسمان ماندی به دور گردن

با دو دایره متحدالمرکز متشکل از ردیف مثلثهای پر شده با هاشور متقاطع و دایره سوم شبیه گردنبندی یا دانه‌های آویز مانند، و چهارمین و کوچکترین دایره به احتمال متشکل از مثلثهای پر شده با هاشور متقاطع همانند پنج طرف مورد بحث در میان یافته‌های سفالی منحصر به فرد بوده و به احتمال قریب به یقین ششمین ظرف در آن گروه را تشکیل می‌دهد.

در بازگشت به ادامه بحث در باره کاسه‌های منقوش در هر دو سمت داخلی و خارجی، باید به تزیین درون کاسه‌های کم عمق دهان بازی اشاره کنیم که همگی از نوارهایی با هاشور متقاطع تشکیل شده و از مرکز کف ظرف آغاز و به صورت شعاعی به لبه فاقد نوار کمربندی پایان می‌پذیرند (برای مثال الواح ۹، ۸، ۶، ۵، ۱، ۱۵؛ ۱؛ ۵). عرض این نوارهای دارای هاشور متقاطع در مسیر حرکت به سمت لبه به تدریج بیشتر می‌شود. در میان هر دو نوار و به موازات آنها طرح دیگری به شکلهای گوناگون وجود دارد. در یکی از آنها دو خط باریک عمودی موجدار با حرکت مخالف یکدیگر بر هم منطبق شده و حلقه‌هایی زنجیره‌ای شکل را به وجود آورده است (لوح ۶: ۱۵)، در کاسه‌ای دیگر این طرح از ردیف عمودی نقشمایه‌هایی شبیه نعل وارونه تشکیل شده است (لوح ۱: ۱۵). در ظرفی دیگر، نقشی پرنده مانند یا طرحی قورباغه‌ای شکل از لبه کاسه آویزان است و از انتهای آن دانه‌های گرد کوچکی مانند دانه‌های گردنبند در خطی عمودی تا مرکز دایره کف کاسه ادامه می‌یابد و این احساس را به دست می‌دهد که قورباغه‌ای در حال تخم‌گذاری است (لوح ۸: ۱۵). در ظرف پایه‌دار دیگری (لوح ۱: ۲۱) دانه‌های یاد شده به حلقه‌های زنجیره‌ای شکل مشابه با کاسه به نمایش در آمده در لوح ۶: ۱۵ تبدیل شده است. در کاسه بدون پایه در لوح ۶: ۱۳ حلقه‌های زنجیر را به شکل خط زیگزاگی عمودی که خطی مستقیم به صورت سرتاسری از میان آن گذشته می‌بینیم.

در نمونه‌ای ظرف دهان باز کم عمقی که بیشتر به یک بشقاب گود می‌ماند تا یک کاسه، سطح بیرون ظرف ساده و بدون نقش بوده و درون آن با ردیفهای خطوط جناغی در دسته‌های پنج تا هفت تایی موازی که به دور بدنه حلقه زده تزیین شده است (لوح ۴: ۷). از آنجا که قطعه سفال یاد شده

تشکیل می‌دهد و بجز آنها هیچ اثری از وجود ظرف پایه‌دار طی شش فصل کاوش یافت نشده است.

۲) کاسه پایه‌دار در لوح ۲: ۱۹ تنها نمونه از کاسه یا هرگونه ظرف دیگر با بدنه زاویه‌دار در میان تمامی یافته‌های ما به شمار می‌رود.

۳) نقشمایه ترکیب یک در میان ردیف افقی لوزیهای افقی کشیده و پر شده با هاشور متقاطع و لوزیهای تو خالی با اضلاع دو خطی و پر شده با هاشور در همان کاسه پایه‌دار (لوح ۲: ۱۹) یا با هاشور متقاطع (لوح ۲: ۱۳) و یا لوزیهای مشابه تو خالی با اضلاع خطی ساده (لوح ۵: ۱۳) در دو کاسه دیگر از ظروف مورد بحث در میان تمامی یافته‌های سفالی بی‌مانند است.

۴) ردیف افقی دایره‌ها با نقطه‌ای در مرکز در چهار ردیف بدون خط یا خطوط جدا کننده به گونه‌ای که هر دایره نسبت به دایره ردیف بالاتر کوچکتر است تنها در تزیین یکی از پنج ظرف یاد شده (لوح ۳: ۱۳) به کار بسته شده است. دلیل غیر قابل انکار بر تعلق این کاسه به گروه ظروف مورد بحث وجود علامت مشابهی است بر سطح بیرونی این کاسه و کاسه کم عمق دهان باز در لوح ۶: ۱۳ که اصطلاحاً امضای سفالگر نامیده می‌شود و نشان می‌دهد که هر دو ظرف ساخت دست یک فرد است.

۵) دایره‌های نقطه‌دار در ظرف دیگری، اما این بار در ترکیب با ردیف افقی مرغان ماهیخوار و ردیف مثلثهای سربالا - سر پایین از دو رأس به هم پیوسته ظاهر می‌شود که درون لوزیهای عمودی حد فاصل مثلثهای توأمان قرار گرفته‌اند و دو نوار ترکیبی دایره‌ها، لوزیها و مثلثها از بالا و از پایین ردیف مرغان ماهیخوار را در میان گرفته است (لوح ۱: ۱۴). نقاشی سطح این کاسه به واقع زیباترین و از لحاظ هنری پُرکارترین تزیین در میان تمامی یافته‌های سفالی منقوش از تپه‌های بان و جیران بوده و در در نوع خود یگانه است. با توجه به دایره‌های نقطه‌دار و ترکیبهای غیر متعارف، به احتمال نزدیک به واقعیت می‌توان آن را نیز به مجموعه ساخته‌های سفالگر مورد بحث افزود.

۶) و سرانجام، تزیین شانه خمیره دهان تنگ در لوح ۹: ۱۹

یقین در محل ساخته نشده و وارداتی است.

نقشمایه روی سفال در نمونه چهارم در واقع نه تنها در فلات مرکزی بلکه در تمامی منطقه صحنه‌ای است در نوع خود یگانه. نخست اینکه در تاریخی آنچنان کهن برای اولین بار سفالگران فلات مرکزی روایتی را به تصویر کشیده‌اند. دیگر آنکه بر خلاف تمامی نقوش ساکن و بیروح در هنر نقاشی روی سفال در خاورمیانه، که پدیده ویژه این منطقه به شمار می‌رود، در تصویر مورد بحث صحنه‌ای با روح و آکنده از حرکت به نمایش درآمده است. بازیگران این صحنه را از راست به چپ جانوری درنده شبیه یوزپلنگ، بوته گیاهی صحرائی، بز کوهی و موجودی انسانی تشکیل می‌دهد. بز در میان صحنه و در مرغزاری در حال جهش از روی گیاهان و گریز از چنگ جانور درنده حمله‌ور به او، از سمت راست، به تصویر کشیده شده، و در سمت چپ نقش انسانی در حالت تهاجم با کارد یا خنجر در دستها و هدف‌گیری شده به طرف بز و جانور درنده نشان داده شده است. حالت کاملاً به جلو کشیده شده جانور درنده لحظه آغاز یا پایان جهش و حالت زیبای نزدیک شدن دستها به پاهای بز و خمیدگی اندک آنها لحظه پرواز در هوا را به نمایش گذاشته است. لحظه جهش بز، برای مثال، به دروازه‌بانی می‌ماند که برای گرفتن توپ شلیک شده‌ای به سوی زاویه دروازه با دستهای کشیده به پرواز در آمده و عکاسی آن لحظه را در تصویری، ثابت و جاودانه کرده است. شیوه و سبک کشیدن نقشها به ویژه بز و پوشاندن زمینه با نقطه‌های ریز به شیوه سفالگران چشمه‌علی انجام شده است.

در جیران تپه به عکس یان تپه نقشمایه بز در دو سبک طبیعی و مسبک کار شده است که البته دلیل آن صرفاً ممکن است محدودیت اکتشافات در سلسله کاوشهای ما بوده باشد. نقش بزهای مسبک از دو مثلث پیوسته به هم از دو رأس و ماننده به پروانه تشکیل شده است. دو نمونه از این بزها (الواح ۱۲: ۲۷؛ ۸: ۲۳) شکلی کاملاً هندسی دارند: دو مثلث نشان‌دهنده بدن، یک خط عمودی در امتداد قاعده هر یک از دو مثلث برای پاهای جلو و عقب، دو خط افقی و موازی کوتاه و عمود بر انتهای بالایی قاعده یکی از مثلثها به جای

از میان بیش از ده هزار نمونه سفال به دست آمده از تپه‌های یان و جیران از دوره فلات قدیم B تنها سفالی است که با چنین نقشمایه هندسی تزیین شده است، به نظر می‌رسد که مورد استقبال خریداران نبوده و بنابراین به عنوان طرحی ناموفق از رده خارج شده است. به ویژه آنکه در مقایسه با دیگر طراحیهای تحسین‌برانگیز بسیار ضعیف کار شده و ظاهراً سفالگران محوطه ازبکی مهارت چندانی در کشیدن طرح یاد شده نداشتند.

هاشورهای متقاطع همیشه با خطوط نازک و با فواصل گاه بسیار اندک از یکدیگر نقش شده است (برای مثال الواح ۱، ۶، ۸، ۲۶؛ ۶؛ ۱۷؛ ۹، ۳، ۵، ۱۴؛ ۲، ۷، ۸، ۱۱؛ ۷)، حال آنکه هاشورهای معمولی در هر سه نوع عمودی، افقی یا مایل عموماً با خطوط ضخیم‌تر کار شده و فاصله آنها از یکدیگر بیشتر است (برای مثال الواح ۲، ۱۴، ۲۳؛ ۹؛ ۶، ۲۱).

#### نقشمایه‌های جانوری

در یان تپه سطح بیرونی بیش از ۹۵ درصد تمامی ظروف و گاهی سطح درونی آنها با نقشمایه‌های هندسی و به نسبتی کمتر با نقشمایه‌های جانوری به رنگ قهوه‌ای بسیار تیره که اغلب به سیاهی می‌زند تزیین شده است. نقشمایه‌های جانوری به بز و مرغ ماهیخوار منحصر است. از میان حدود دو هزار قطعه سفال به دست آمده از این تپه تنها چهار نمونه (الواح ۱: ۱۰؛ ۶؛ ۸؛ ۱۵؛ ۶؛ ۱؛ ۴) به نقش بز اختصاص دارد. اگرچه نقشمایه‌ها در هر چهار نمونه طبیعی است، اما هیچ شباهتی به هم نداشته و هر یک سبک و شیوه متفاوت خود را دارد. در یکی از آنها (لوح ۱۵: ۶) سر، بخشی از گردن و شاخها باقی مانده، در دومی (لوح ۱: ۴) که بدن جانور با هاشور پر شده تنها بخشی از پاها و انتهای دم از میان رفته است و در سومین نمونه (لوح ۶: ۸) سر و گردن جانور بر جای مانده که خطوط موجدار عمودی آن را از دو سو در میان گرفته است، و نمونه چهارم (لوح ۱: ۱۰) کاملاً سالم است. نمونه‌های اول و دوم تولید محلی بوده، اما نمونه‌های سوم و چهارم از نظر جنس و رنگ پوشش شباهت فراوان به سفال همزمان در تپه چشمه‌علی و سبک نقاشی روی آن دارد و به احتمال قریب به

ماه‌بخوار افقی به شیوه مسبک پر کرده است (لوح ۷، ۹، ۷). درون تعدادی از چهارخانه‌های هر دو نوع فضا‌سازی پیشگفته را انواع نقشمایه‌های هندسی مانند: صلیب شکسته (لوح ۶، ۱۹)، نردبانهای عمودی (الواح ۵، ۱۴؛ ۷، ۱۱)، ردیف خطوط عمودی مواج (لوح ۱۵، ۲۲)، ردیف خطوط عمودی با نیم‌دایره‌هایی که به یک سمت آنها چسبیده (الواح ۱۸-۱۷؛ ۲۵؛ ۳، ۱۴)، یا ردیف عمودی خطوط افقی قوسدار با ردیف خطوط کوتاه عمود بر آنها (لوح ۱۱، ۳) تزیین کرده است.

در یان تپه نقشمایه مرغ ماه‌بخوار به لحاظ تعداد نسبت به نقشمایه بز به مراتب بیشتر است. این پرندۀ به صورت جمعی در حائتهای ایستاده در ردیف عمودی (الواح ۲، ۹؛ ۲۵، ۲۱، ۱۹، ۸؛ ۱۶، ۱۵، ۱۰، ۳) یا افقی (الواح ۹، ۸، ۱، ۷؛ ۸؛ ۶، ۲؛ ۵؛ ۴؛ ۴؛ ۷؛ ۳، ۳) نقش شده است. لوح ۱۹، ۸: نقشمایه جانوری را نشان می‌دهد که به احتمال همان مرغ ماه‌بخوار است که به طرز ناشیانه‌ای کار شده است. در شماری از تکه سفالها (برای مثال الواح ۳، ۲، ۹؛ ۸؛ ۱۲؛ ۹، ۷) در نزدیکی لبه شکسته سوراخی وجود دارد که با استفاده از نوعی متۀ کمائی ایجاد شده و نشان می‌دهد که در آن زمان نیز ساکنان فلات مرکزی از فن بند زدن ظروف سفالی شکسته آگاهی داشته و آن را به کار می‌بستند.

به‌عکس یان تپه که در آن بیشتر نقشمایه‌های جانوری را مرغ ماه‌بخوار تشکیل می‌دهد و تعداد انگشت‌شماری از آنها به بز کوهی تعلق دارد، در جیران تپه چهار قطعه سفال با نقشمایه مرغ ماه‌بخوار از نوع متداول در یان تپه به دست آمده است (الواح ۱، ۲۶؛ ۱۱؛ ۲۵؛ ۱؛ ۲۴؛ ۲؛ ۱۷). اما در عوض نقش پرندۀ دیگری که به احتمال قریب به یقین شکل طبیعی تر همان مرغ ماه‌بخوار بوده و در یان تپه دو نمونه از آن یافت شده (لوح ۱۲، ۳؛ ۶) جای پرندۀ یان تپه را در جیران تپه می‌گیرد. این مرغ با پاها و گردن بلند و سر و بدن بیضی شکل به صورت پشت سر هم در یک ردیف افقی (الواح ۵، ۱۷؛ ۱۷؛ ۴؛ ۱، ۱۴؛ ۵؛ ۱۲) یا ردیفهای عمودی (الواح ۱۹، ۲۸؛ ۲؛ ۱۶) دور بدنۀ ظروف و زیر لبه را تزیین می‌کند. در ترکیب دیگری این پرندۀ در ردیفهای عمودی بدون خط زمینه و محدود در میان دو خط عمودی (لوح ۸، ۱۹) و به احتمال

پوزه جانور و دو خط منحنی موازی به صورت شاخهای او، نکته ظریف و جالب اینکه در این دوره فضای درون تمامی اشکال هندسی بدون استثناء با هاشورهای عمودی، افقی، اما بیشترین تعداد آنها با هاشور متقاطع پر شده، حال آنکه بدن سایر جانوران یکپارچه رنگ شده است. اما گویی برداشت سفالگر از بزهای هندسی بیشتر اشکال هندسی بوده تا نقش جانوران زیرا مثلثهای نشان‌دهندۀ بدن همانند مثلثهای اشکال هندسی با هاشور متقاطع پر شده است. این برداشت همچنین در مورد سومین بز (لوح ۴، ۱۲) که از حالت هندسی صرف خارج شده و شکل مسبک‌تری یافته صادق است. در این تصویر زوایای کمر و شکم دو بز هندسی دیگر که از برخورد ساقهای مثلثها به وجود آمده بود به دو قوس هلالی هماهنگ و زیبا تغییر یافته و دو خط افقی موازی نشان‌دهندۀ سر و پوزه جانور به مثلثی تغییر شکل داده است.

نوع دوم نقشمایه بزها به سبک طبیعی کار شده و بدن آنها به‌عکس هاشور متقاطع بزهای هندسی و مسبک با رنگ یکپارچه پر شده است (الواح ۷، ۲۹؛ ۱۵، ۵، ۲، ۲۸؛ ۶، ۲۶؛ ۸؛ ۲۵؛ ۸؛ ۷، ۲۲؛ ۷؛ ۱۶). نکته جالب توجه ترکیب نقش بز با طرحهای هندسی و ایجاد فضا برای این نقشمایه جانوری است. در تجسم چنین فضایی نخست سطح ظرف به کمک خطوط عمودی به چهارخانه‌هایی تقسیم شده است. سپس درون هر یک از آنها یا طرحهایی، که دو نوع غالباً رایج و متداول دارد، برای ایجاد نقشمایه اصلی فضا‌سازی شده است. در یکی از این فضا‌سازی‌ها دو مثلث از دو رأس به هم پیوسته در تراز افقی به‌طور متناوب در نیمه شمالی و نیمه جنوبی هر یک از چهارخانه‌ها قرار داده شده و نقشمایه‌هایی چون بز چه از نوع هندسی (الواح ۸، ۲۳؛ ۴؛ ۱۲) یا طبیعی (الواح ۶، ۲۶؛ ۱؛ ۴) و یا ردیف عمودی چند مرغ ماه‌بخوار افقی به شیوه مسبک (الواح ۴؛ ۷؛ ۳) یا ردیف عمودی چند مرغ ماه‌بخوار عمودی به شیوه مسبک (لوح ۲۱، ۸) نیمه دیگر را اشغال کرده است.

در فضا‌سازی نوع دوم درون چهارخانه‌ها به‌طور یک در میان برای دو جفت مثلث از دو رأس به هم پیوسته در تراز افقی اختصاص یافته، اما درون چهارخانه‌های حد فاصل آنها را از میان دو نقشمایه جانوری تنها ردیف عمودی مرغان



پیوسته به خطوط افقی واقع در حد فاصل میان آنها (الواح ۸، ۳، ۱۴؛ ۲، ۳، ۷؛ ۵؛ ۵) و فاصله میان ردیف افقی مرغان ماهیخوار و بزها، را آنگونه که در بالا اشاره شد، و نردبانها، مثلثها و خطوط موجدار عمودی یا افقی پر کرده است. مثلثهای توأمان دو ردیفی در شکلهای افقی (برای مثال الواح ۱۴، ۲، ۲۳؛ ۱۴؛ ۲۲؛ ۶؛ ۱۹؛ ۷؛ ۱۴) یا عمودی با هم ترکیب شده است (الواح ۷؛ ۷؛ ۱۱؛ ۵؛ ۴؛ ۱؛ ۴).

ترکیب نوع متفاوتی از مثلثهای هاشوردار را می‌توان در کف کاسه‌ای مشاهده کرد که در آن رأس چهار مثلث در مرکز کف ظرف به هم متصل شده است (لوح ۱۰؛ ۷). مثلثهای متساوی‌الساقین با قاعده کوتاه و ساقهای بلند را می‌توان در رده نقشمایه‌های متداول برشمرد. درون این مثلثها به‌عکس مثلثهای معمولی نه با هاشور متقاطع که با هاشور افقی پر شده و خود آنها به صورت یک در میان به حالت ایستاده بر خطی افقی و وارونه یا آویخته از آن به تنهایی (برای مثال لوح ۱؛ ۱۲) یا در ترکیب با نقشمایه‌های دیگر (برای مثال الواح ۵؛ ۲۳؛ ۱۵؛ ۲؛ ۱۸) سطح بیرونی برخی از ظروف را تزیین کرده است. دو نمونه از این نقشمایه را به صورت افقی یافته‌ایم (لوح ۶؛ ۲۲؛ ۴؛ ۱۵). در بالا اشاره کردیم که درون هیچیک از نقشمایه‌های هندسی یکپارچه سیاه نشده است، اما در میان قطعات منقوش نقشمایه‌ای شبیه مثلثهای هاشوردار یاد شده وجود دارد که درونشان سیاه است (برای مثال الواح ۶؛ ۱۲؛ ۱۲؛ ۱۱؛ ۱۸). اما در واقع آنها مثلث نبوده بلکه خطوط زیگزاگی هستند که خطوط کناره‌ساز ضخیم‌شان به هم چسبیده است.

نقشمایه‌های کمتر متداول هندسی عبارتند از: حلقه‌های زنجیر مانند که از انطباق دو خط موجدار با موجهای خلاف هم به وجود آمده است. این زنجیرها را به استثنای یک مورد (لوح ۷؛ ۲۵) به صورت افقی و بعضاً عمودی (الواح ۳؛ ۲۵؛ ۴؛ ۲۰) و در ترکیب با نقشمایه‌های هندسی دیگر می‌بینیم. برای مثال: در لوح ۱؛ ۱۷ همراه با خطوط موازی موجدار، در لوح ۵؛ ۱۷ با ردیف مرغان ماهیخوار، در لوح ۶؛ ۱۷ همراه با مثلثهای توأمان دارای هاشور متقاطع و در لوح ۱؛ ۲۱ در هماهنگی با چند طرح. اما این نقشمایه صرفاً در یک مورد به تنهایی زینت‌بخش سطح بیرونی کاسه‌ای است که هر دو سوی درون و بیرون آن

لوح ۱۹؛ ۲۸) یا بدون خطوط جدا کننده (لوح ۲؛ ۱۶) سطح ظرف را تزیین می‌کند. به استثنای یک نمونه (لوح ۱۹؛ ۲۸) که در آن بدن پرنده با خطوط عمودی هاشوری و در نمونه دیگر (لوح ۱۲؛ ۶) با هاشور متقاطع پر شده است، بدن بقیه پرندگان یکپارچه سیاه است.

نکته‌ای قابل ذکر در مورد نقش جانوران در دوره فلات قدیم B اینکه در میان یافته‌های سفالی در محوطه ازبکی بجز یک مورد (لوح ۱؛ ۱۰) که در بالا درباره وارداتی بودن آن دلایلی ارائه شد، نقشمایه بز هرگز عنصر تزیینی مجردی برای تزیین سطح سفالی نبوده و همیشه در ترکیب با اشکال هندسی طراحی و ظاهر شده است. حال آنکه مرغ ماهیخوار در ترکیبهای متفاوت در هماهنگی با نقشمایه‌های هندسی یا به صورت مجرد دست‌کم در دو مورد به دست آمده است (الواح ۲؛ ۱۶؛ ۵؛ ۱۲).

#### نقشمایه‌های هندسی

نقوش هندسی از تنوع بسیار زیادی برخوردار است. از آن جمله می‌توان به هاشورهای متقاطع، زیگزاگها، نوارهای موجی، لوزیها، مثلثهای هاشوردار و خطوط موج یا شکسته عمودی و افقی اشاره کرد. متداول‌ترین نقشمایه‌های هندسی را لوزیهای پر شده با هاشورهای افقی یا اریب و مثلثهای توأمان با هاشور متقاطع تشکیل می‌دهد.

لوزیها به صورت ردیفهای افقی به دور بدنه ظرف حلقه زده است. تعداد ردیفها از دو تا چهار متفاوت بوده و معمولاً خط نسبتاً پهنی ردیفها را از هم جدا می‌سازد (برای مثال الواح ۴؛ ۲۹؛ ۵؛ ۱۹؛ ۳؛ ۱۹؛ ۲؛ ۱۲؛ ۱۲؛ ۵)، اما به صورتهای دیگری نیز سطح ظروف را تزیین می‌کند. از جمله در ردیفهایی بدون خطوط جدا کننده و از دو رأس پیوسته به هم (برای مثال لوح ۳؛ ۵) یا ناپیوسته (برای مثال لوح ۱؛ ۲۰) و یا ردیف زنجیره‌ای لوزیهای کوچک میان تهی در حد فاصل آنها (برای مثال الواح ۱۳؛ ۲۷؛ ۱۴؛ ۲؛ ۲۳؛ ۱۴؛ ۲۲؛ ۷؛ ۱۹).

مثلثهای توأمان پروانه‌ای شکل در ترکیبهای متعدد و متفاوت، که شرح آنها در بالا رفت، دیگر نقشمایه هندسی رایج است. این مثلثها ردیفهای افقی یا عمودی نیم حلقه‌های

منقوش است (لوح ۱۱: ۱۷).

سایر نقشمایه‌های هندسی عبارتند از نردبان عمودی (لوح ۱۳: ۲۸؛ ۱۸: ۱؛ ۶: ۹؛ ۱۱: ۷؛ ۶: ۱؛ ۵: ۱؛ ۳: ۸)؛ نردبان افقی (لوح ۴: ۲۸؛ ۶: ۲۲؛ ۷: ۲۱؛ ۱۰: ۱۸؛ ۳: ۳)؛ ردیف افقی نقشمایه‌های مانده به قرقره یا مقره (لوح ۷: ۲۸؛ ۹: ۱۸؛ ۱۰: ۸؛ ۶: ۵)؛ خطوط موج افقی (لوح ۳: ۲۹؛ ۱۹؛ ۱۴؛ ۷: ۲۷؛ ۱۰؛ ۹؛ ۲۲: ۵؛ ۲۱: ۳؛ ۲۰: ۳؛ ۱۷: ۱؛ ۱۲: ۳؛ ۵: ۸)؛ خطوط موج عمودی (لوح ۲۱: ۲۵؛ ۴: ۱۷؛ ۵: ۱۳؛ ۱۶؛ ۱۲؛ ۸؛ ۱۴: ۳)؛ ردیف تک و بزرگ خطوط شکسته عمود (برای مثال لوح ۳: ۱۶؛ ۴؛ ۱، ۱۳: ۱۱؛ ۶: ۲۰؛ ۳: ۳)؛ ردیف چندگانه خطوط عمودی شکسته کوچک (لوح ۱: ۱۶)؛ ردیف خطوط افقی (برای مثال لوح ۱۹: ۸؛ ۱۸؛ ۱۴؛ ۶: ۱۹؛ ۱۷، ۱۳؛ ۳)؛ ردیف خطوط عمودی (برای مثال لوح ۱۸: ۲۸؛ ۱۵؛ ۹؛ ۱۲، ۲۵؛ ۸؛ ۸؛ ۶: ۶)؛ ردیف طرح‌های شانه‌ای (لوح ۱۷: ۲۷؛ ۵: ۳)؛ ردیف افقی و یک در میان سر بالا - سر پایین مثلث‌های دارای هاشور متقاطع با قوسهایی شبیه شاخهای بز (لوح ۹، ۸، ۱۶)؛ مثلث‌های هاشوردار آویزان از لبه ظرف (لوح ۳: ۴)؛ طرح نعلی شکل در ردیف‌های عمودی (لوح ۸: ۲۷؛ ۱: ۱۵) یا افقی (لوح ۱۶، ۱۲؛ ۲۴؛ ۲؛ ۲۲)؛ و صلیب شکسته (لوح ۵: ۲۶؛ ۶: ۱۹؛ ۳: ۸؛ ۶: ۷).

در جمع‌بندی آنچه گفتیم، تمامی کاسه‌های گود منقوش در زیر لبه نواری پهن، یا نواری باریک و نواری پهن رنگ دارند. این نوار رنگ به اضافه خطوط عمودی که نیمه زیرین بدنه را تزیین کرده و تا زاویه اتصال بدنه به ته ظرف ادامه می‌یابد دو ویژگی مهم تزیین سفال در این دوره به شمار رفته و ظروف دیگر اغلب فاقد یکی از این دو ویژگی هستند. کاسه‌های کم عمق که هر دو سطح آنها منقوش است و کاسه‌های شبیه قابلمه با لبه اندکی کلفت شده و به خارج برگشته فاقد نوار پهن تزیین در قسمت لبه بوده و یا کوزه‌های دهان گشاد با لبه به خارج برگشته عاری از خطوط عمودی در قسمت زیرین بدنه‌اند. پیاله کوچک در تصویر ۸ و لوح ۲: ۴ گرچه از لحاظ شکل شباهت زیادی به کاسه‌های گود در این دوره دارد، اما نگاهی دقیق‌تر به ساختار و نقش آن نشان می‌دهد که هر چند این ظرف در یان تپه به دست آمده، به دوره جدیدتری تعلق دارد که بقایای آن را می‌توان نه در یان تپه، بلکه در

کهن‌ترین لایه‌های تپه ازبکی و در حدود ۵۰ متری غرب آن در مارال تپه مشاهده کرد. نخست آنکه خمیر این پیاله به خوبی سفال دوره دوم ورز داده نشده و درصد کاه مخلوط در آن به نسبت چشمگیر و بیشتر و الیاف آن درشت‌تر است. دیگر اینکه پوشش آن بر اثر کاه زیاد در خمیر سفال به خوبی با بدنه ظرف ترکیب نشده و بر اثر گذشت زمان قسمتهایی از آن به صورت ورقه‌های کوچک از سطح بدنه جدا شده است. افزون بر اینها، نقش ردیف متعدد خطوط شکسته مانده به زیگزاگ که بدنه خارجی ظرف را تزیین می‌کند در میان نقشمایه‌های تزیینی یان تپه کاملاً بیگانه بوده و به این سنت سفالگری تعلق ندارد. حال آنکه همه ویژگیهای برشمرده درباره پیاله با فرهنگ سفالی به دست آمده در مارال تپه و چهار نمونه به دست آمده از کهن‌ترین لایه‌ها در برش پله‌ای در تپه مرتفع ازبکی (لوح ۱۴، ۱۱، ۱۱۵)، نیز سفال لایه‌های ۱۱-۱۳ دوره اول در تپه قبرستان در دشت قزوین<sup>۱</sup> همخوانی کامل داشته و به آن خانواده تعلق دارد. شاید بتوان ظرف ارائه شده در لوح ۴: ۷ را که نوع ساختار و به ویژه نقش ردیف متعدد خطوط شکسته آن همخوانی چندانی با سنت سفالگری در یان تپه ندارد به خانواده سفال آلبویی منتسب کرد.

گاهی در کنار تزیین سطح بیرون ظروف علایمی دیده می‌شود که به نظر می‌رسد امضای سفالگر باشد (۲، ۱، ۲۰: ۱۳؛ ۱۷: ۱۳؛ ۵، ۳، ۱۳؛ ۵، ۲، ۱۲). نبود امضاء در بسیاری از ظروف منقوش ممکن است دو دلیل احتمالی داشته باشد. اول اینکه سفالگران تنها پای نقاشیهای سطح بالای خود را امضاء می‌کردند. اما ظاهراً این احتمال درست به نظر نمی‌رسد، زیرا بسیاری از نقاشیهای زیبا فاقد امضاء هستند. دوم، امضاء کردن پای نقاشی به تازگی مرسوم شده و هنوز در بین همه سفالگران متداول نشده بود.

**جیران تپه: تسلسل سفال در دوره دوم (تصاویر ۱۳-۹)**  
به استثنای ظروف سفالی سالم و کامل حاصل از تدفین‌های پیش از تاریخی، تعداد ۴۹۹۸ قطعه سفال از دوره دوم به دست آمد که چند قطعه آنها انواع وارداتی از چشمه‌علی بود. تمامی این سفالها دست سازند و هیچ آثاری از کاربرد چرخ سفالگری بر

### لایه چهارم

در تزیین سفال لایه چهارم در مقایسه با لایه‌های ششم و پنجم تفاوت‌های محسوسی به چشم می‌خورد و آن پیدایش نقشمایه بز کوهی با شاخهای خمیده هلالی و نقش مرغ ماهیخوار به سبک چشمه‌علی با پاها و گردن بسیار ظریف، کشیده و قوسدار است. در این لایه همچنین نمونه‌هایی از سفال وارداتی چشمه‌علی با تزیین نقطه‌چین متراکم در ردیفهای موازی به رنگ قهوه‌ای تیره بر زمینه قهوه‌ای روشن و سطح صیقلی یافت شده است. از مجموع ۶۰۳ قطعه سفال به دست آمده از لایه چهارم ۳۲ قطعه با نقشمایه‌های بز کوهی و مرغ ماهیخوار به شیوه چشمه‌علی تزیین شده است. به استثنای ۱۰ قطعه لایه قرم‌دار و اندکی متمایل به خارج، لایه‌های به دست آمده از این دوره ساده و مستقیم بوده و ته بیشتر ظروف مقعر است. اما ته تعدادی از ظروف خشن و نیمه خشن تخت بوده و همه آنها بدون تزیین و خمیرشان آمیخته با کاه است. ظروف ساده با ته تخت در لایه‌های بالاتر پنجم و ششم ناشناخته است.

### لایه‌های سوم تا اول

نقشمایه بز کوهی در لایه‌های سوم تا اول متداول‌ترین تزیین جانوری بر روی سفال را به خود اختصاص داده است. از این سه لایه در مجموع ۵۶۹ قطعه سفال به دست آمد. لایه همه این نمونه‌ها ساده و مستقیم بوده و درصد کفهای تخت در آنها نسبت به لایه چهارم بیشتر است. تزیین برخی از سفالها را نقوش زیگزاگی و موجی افقی تشکیل می‌دهد، اما ضخامت خطوط نسبت به لایه چهارم بیشتر و در عوض تراکم نقوش در مقایسه با آن به گونه‌ای محسوس کمتر است.

سطح آنها دیده نمی‌شود. تمامی ظروف، درون گود و به شکل کاسه‌های ساده و گاهی پایه‌دار با لبه اکثراً ساده بوده و بدنه آنها گاهی با قوسی ملایم به سمت خارج متمایل است. قطعه‌ای از یک دسته مفتولی قوسی شکل نشان می‌دهد که برخی از کاسه‌ها دسته سبد مانند داشتند که در دو انتها به لبه ظرف متصل بود (لوح ۸: ۲۸). علاوه بر کاسه‌ها، خمره‌های بزرگ شکل دیگری از ظروف این دوره را تشکیل می‌داد که کاربرد آنها به احتمال فراوان برای نگاهداری آب و به ویژه غلات بوده است. کف ظروف غالباً اندکی مقعر ساخته شده است.

### لایه‌های ششم و پنجم

سفال لایه‌های ششم و پنجم از لحاظ شکل، نوع تزیین و تکنیک ساخت و پخت با یکدیگر هماهنگی و شباهت کامل دارد. از مجموع ۴۹۹۸ قطعه سفال مربوط به دوره فلات قدیم B ۳۸۶۳ قطعه (با احتساب سفالهای سطحی که حجم آن چشمگیر بود) به این دو لایه تعلق دارد. تزیین ۳۷۲۱ قطعه از این تعداد در زمره نقوش هندسی و تزیین ۱۴۲ قطعه شامل طرح‌های هندسی و جانوری است و نقشمایه‌ها با رنگ سیاه بر زمینه قرمز کار شده است.

بیشترین تعداد نمونه‌های به دست آمده به گروه سفال نیمه ظریف تعلق دارد و از میان ظروف بزرگ و قدحها بیشترین تعداد را نوع خشن در برمی‌گیرد. پخت سفالها معمولاً به خوبی انجام گرفته، اما سفال خشن عموماً پختی ناقص داشته و در نتیجه مغز آن خاکستری یا سیاه است. از این دو لایه در مجموع ۲۲ لایه قرم‌دار به دست آمد که همه آنها در دو گروه ظریف و نیمه ظریف جای می‌گیرد.

صرفاً به ارائه آمار بسنده کرده و در ادامه با توجه به تسلسل گاهنگاری به شرح سفال آلویی و سفالهای نوع سیلک IV و لبه واریخته می‌پردازیم.

### سفال مارال تپه: دوره I

سفال آلویی از عمق حدود ۴۲۰ سانتیمتری از نقطه ثابت به صورت قطعات کوچک آشکار گردید و تا خاک بکر ادامه یافت. با وجود آنکه این سفال به فرهنگ سفالی واحدی تعلق دارد، اما از عمق حدود ۵/۵۰ متری از نقطه ثابت تا خاک بکر دگرگونی‌هایی در جنس، ساختار و تزئین آن به وجود آمد. به این ترتیب که:

(۱) رنگ پوشش آن از آلویی به قرمز و قرمز تیره مایل به قهوه‌ای تغییر یافت؛

(۲) شاموت آن از الیاف درشت کاه به الیاف ریزتر تبدیل شده و با درصد نه چندان زیادی ماسه ریز در هم آمیخت؛

(۳) پوشش غلیظ جای خود را به پوششی رقیق و نازک داد؛

(۴) بر اثر کاهش در درصد کاه و افزوده شدن ماسه در شاموت، کیفیت ریزی خمیر سفال در کوره بالا رفت و در نتیجه استحکام و سختی سفال به نسبت افزایش یافت.

بنابراین، برای سفال متعلق به لایه‌های عمیق‌تر و کهن‌تر با شاموت ماسه، دوره I و برای سفال مربوط به لایه‌های جدیدتر و بالاتر با شاموت کاه، دوره II اختصاص داده شد.

در کاوشهای تپه قبرستان اطلاعات ما از لایه‌های متعلق به فرهنگ سفال آلویی، به ویژه از مرحله کهن‌تر مورد بحث آن در اینجا به دلیل کوچکی ابعاد گمانه‌پیشرو و به دنبال آن متوقف شدن کاوشها بر اثر تعطیلی دانشگاهها در سالهای

آغازین پیروزی انقلاب اسلامی صرفاً به قطعات سفالی، آن هم نه چندان زیاد، محدود شده و تحلیل ما از فرآیند سفال

آلویی تعلق هر دو مرحله قدیم‌تر و جدیدتر به یک فرهنگ واحد سفالی بود. اگرچه تعطیلی مشابهی، اما به دلایل دیگر

که شرح آن در مقدمه کتاب آمده است، منجر به متوقف شدن کاوش در محوطه از یکی گردید و در اینجا نیز اطلاعات ما از

مرحله کهن‌تر در آغاز از بررسی کوچک و در لایه‌های کهن‌تر از محدوده‌ای به ابعاد گمانه‌ای پیشرو به دست آمد، اما درصد

### ازبکی III: فلات میانه A

#### سفال آلویی در مارال تپه

یافته‌های سفالی از مارال تپه در پنج گروه سفالی قابل تعریف است: سفال نخودی و سفال خاکستری از نوع مادی، سفال

آلویی از نوع سفال دوره I در تپه قبرستان در دشت قزوین<sup>۱</sup>، سفال قرمز از نوع سفال فلات قدیم B در تپه‌های یان و

جبران، دو قطعه از یک کوزه کوچک دهان گشاد منقوش به رنگ نخودی سفال هزاره سوم از نوع سیلک IV، سفال

لبه واریخته و به احتمال سفال نوع گیان (برای مثال، تصویر ۱۴، ردیفهای اول و دوم، قطعات اول از سمت چپ و لوح

۳: ۵۱). این کوزه در قسمت شانه و شکم که بزرگترین قطر بدنه ظرف را تشکیل می‌دهد، به کمک دو زاویه مشخص

شده است. نوازی پهن و تزئینی حد فاصل میان این دو زاویه را پر کرده و چهار زائده کوچک با سوراخی در میان به‌طور

قربن بر زاویه شانه متصل شده است (لوح ۱: ۵۱).

از مجموع ۱۵۵۰۰ قطعه سفال به دست آمده از مارال تپه حدود ۷۳ درصد سفال آلویی، حدود ۱۶ درصد سفال مادی،

حدود ۴ درصد سفال قرمز منقوش فلات قدیم B، حدود ۱ درصد سفال نوع سیلک IV و حدود ۶ درصد سفال لبه

واریخته است. از میان سفال لبه واریخته ۲۱۰ قطعه مربوط به لبه ۳۱ تکه متعلق به کف و ۴۳۶ قطعه بقیه متعلق به بدنه بود

(تصویر ۱۵). سفالهای مادی و قرمز منقوش فلات قدیم B در بخشهای مربوط به خود با جزئیات توصیف شده و در اینجا

2. *Ibid.*, p. 4f.

1. *Ibid.*

و بقایای معماری به دست آمده از لایه‌های سه‌گانه همزمان و متعلق به فرهنگ سفال آلویی I در محوطه باستانی قمرود در برش ۴۰۰ متر مربعی آقای کابلی این کاستی و محدودیت در مدارک قبرستان و ازبکی را برطرف ساخته است و چاپ و انتشار مدارک ارزشمند به دست آمده از آن که بی‌تردید ارزشی بالاتر از مدارک مرتبط در چشمه‌علی دارد، می‌تواند در مطالعه و شناخت تاریخ سیاسی- اجتماعی پیش از تاریخ فلات مرکزی نقش بسیار مهم و کلیدی داشته باشد.

### شکل سفال

با وجود اندک بودن یافته‌های سفالی از دوره I می‌توان گفت که بیشترین تعداد ظروف را کاسه‌ها و درصد بسیار کوچکی را ظرفی شبیه دیگ و لگن با کفهای بزرگ تخت تشکیل می‌دهد (الواح ۴۳ و ۴۴). بیشترین تعداد کاسه‌ها از نوع گود هستند. بدنه آنها به سمت لبه یا کاملاً مستقیم و عمودی (لوح ۶، ۷، ۴۴)، یا اندکی مایل اما با قوسی ملایم به سمت خارج (لوح ۱۰، ۵، ۱۰، ۴۱) است. برخی بدنه‌ها اندکی متمایل به خارج (الواح ۱۳، ۴۲؛ ۱۴، ۱۲، ۸، ۴۱) بوده و بعضی حالتی محدب دارد که قوس آن اندکی به سمت داخل متمایل است (لوح ۳، ۴۲).

در نمونه‌ای شاهد کاسه بزرگ قدحمانندی با بدنه زاویه‌دار (لوح ۸، ۴۲) هستیم. کاسه‌های دهان باز کم عمق با بدنه مایل را می‌توان دومین نوع کاسه‌ها برشمرد (الواح ۵، ۴۲؛ ۱۱، ۹، ۳، ۴۱). ظرف بزرگی مانده به دیگ با بدنه مستقیم و متمایل به داخل با چهار دسته زایده مانند دو به دو رو به روی هم در میانه بدنه (لوح ۱۰، ۴۲) و ظرفی شبیه لگن با بدنه مستقیم متمایل به خارج (لوح ۹، ۴۲) شکلهای دیگری از ظروف این دوره را تشکیل می‌دهد.

به استثنای دو ظرف، لبه تمام ظروف در مسیر بدنه قرار دارد. یکی از آنها لگن یاد شده در لوح ۹، ۴۲ است که لبه آن بی‌آنکه نازک شود اندکی به بیرون خمیده است، و دیگری ظرف قابلمه مانندی است با بدنه متمایل به داخل که لبه ساده آن اندکی به سمت بیرون برگشته است (لوح ۷، ۴۲). در قطعه کوچکی از ظرفی دیگر اگرچه لبه ساده است اما بدنه پیش از

بالاتر یافته‌های سفالی در اینجا و با استفاده از مجموعه سفالهای به دست آمده از تپه قبرستان اجازه بازنگری درباره ارتباط سفال دو مرحله قدیمتر و جدیدتر و تعلق یا عدم تعلق به یک فرهنگ سفالی واحد را تا حدودی فراهم آورد. این بازنگری نشان داد که گل به خوبی ورز داده شده سفال دوره I معمولاً با ماسه نرم یا ماسه بادی آمیخته است. بدنه این سفال اغلب نازک بوده و پخت آن به خوبی انجام گرفته است به گونه‌ای که در مقطع سفال هیچ اثری از سیاهی دیده نمی‌شود. در نتیجه در مقایسه با سفال نرم و خرد شونده دوره II که شرح آن در ادامه خواهد آمد، بدنه‌ها تا حدود زیادی سخت‌تر و لبه شکستگی‌ها صافتر و مستقیم‌تر است.

شاخص‌ترین تفاوت ساختاری میان سفال دو مرحله پوشش ضخیم آلویی رنگی است که سطح سفال مرحله دوم را در درون و بیرون ظروف می‌پوشاند. در واقع بر اساس همین رنگ پوشش بود که ما با آشکار شدنش در لایه‌های بالاتر نام «سفال آلویی» را بر آن نهادیم. اما این نام به هیچوجه با رنگ قرمز و قرمز تیره مایل به قهوه‌ای سفال مرحله زیرین همخوانی ندارد. پوشش سطح نمونه‌ها در لایه‌های زیرین نزدیک به خاک بکر بسیار رقیق و در نتیجه بسیار نازک بوده و در لایه‌های بالاتر به تدریج غلیظ‌تر و ضخیم‌تر می‌شود. اگرچه تمامی نمونه‌های به دست آمده دست‌سازند، اما سطح بیرونی آنها پیش از افزودن پوشش به کمک وسیله‌ای ظریف صیقل شده است. آثار ابزار صیقل در مسبرهای عمده‌تأ افقی و گاه عمودی به خوبی مشهود است. رنگ خمیر سفال از نخودی مایل به قهوه‌ای تا قهوه‌ای مایل به قرمز متفاوت است. اما از سوی دیگر، در مورد تزئین سفال مدارک بیشتری از کاوش در مارال تپه به دست آمده است.

در کنار تفاوت‌های مشهودی که مؤید تعلق سفال هر یک از دو مرحله به دوره‌ای متفاوت و مستقل است، شاهد شباهتهایی انکارناپذیر و دال بر تعلق آنها به یک دوره و تداوم آن، همراه با تغییرات، از دوره اول به دوره دوم هستیم. اما همانگونه که گفته شد اگرچه دانش برداشت ما از دوره اول در هر دو محوطه ازبکی و قبرستان به برشهایی در ابعاد گمانه پیشرو منحصر می‌شود، خوشبختانه نمونه‌های فراوان سفالی

را مشاهده کرد. نمونه تزیینات پرکار را به ویژه در قطعه سفالی (لوح ۱: ۴۰) می‌توان دید که تزیین آن شباهتی فراوان به نوار پهن متشکل از ردیفهای متعدد و موازی خطوط شکسته در لوح ۱، ۲: ۴۵ با نوار افقی حاوی ردیف موازی خطوط کوتاه دارد. در نمونه‌ای دیگر (لوح ۲: ۴۰) مثلث هاشوردار یادآور مثلثهای واژگون هاشوردار (الواح ۵: ۴۷؛ ۱: ۴۶؛ ۱: ۴۵) است که از لبه به درون کاسه‌ها آویزانند، یا نمونه لوح ۱: ۴۰ که نقشمایه لوح ۱، ۲: ۴۳ را به یاد می‌آورد.

۳. نقشمایه‌های شبیه به تزیین سفال فلات میانه C. تفاوت چشمگیری میان نقشمایه‌های این گروه با دو گروه دیگر وجود دارد. در این گروه نقشمایه‌ها ظریفتر، فضای خالی میان آنها بیشتر و خطوط به مراتب نازکترند. به عکس نمونه‌های گروه ۱ در اینجا با وجود ابعاد کوچک قطعات، ظرافت خطوط اجازه دیدن شکل کلی طرحها را به ما می‌دهد. نزدیک به نود درصد عناصر تزیینی در این گروه از نقشمایه‌های زیر تشکیل می‌شود:

- ردیف عمودی خطوط جناغی بلند که از زیر لبه آغاز می‌شود (برای مثال لوح ۶، ۳: ۴۱).

- ردیف عمودی خطوط جناغی کوتاه که به استناد نمونه‌های موجود ردیفهای آن به صورت عمودی یکی بر بالای دیگری قرار می‌گیرد (الواح ۱۸: ۴۱؛ ۱۷: ۳۹).

- ردیف افقی خطوط جناغی کوتاه (لوح ۱۱: ۴۰).

- ردیف عمودی خطوط موجدار (لوح ۱۱، ۸، ۱۰، ۷، ۳۹) و

- دو خط عمودی و موازی موجدار که فاصله میان آنها را هاشور افقی پر کرده است (لوح ۱۰: ۴۰).

همه این نقشمایه‌ها از عناصر تزیینی شاخص در سفال فلات میانه C (= سیلک III) به شمار می‌رود. در مارال تپه به دلیل کوچکی قطعات شکل کامل نقشمایه ردیف عمودی خطوط جناغی بلند را که از زیر لبه آغاز می‌شود نمی‌توانیم ببینیم، اما طول بخش برجای مانده آنها نشان می‌دهد همانند نقشمایه مشابه در سفال فلات میانه C برای مثال در برش پله‌ای (لوح ۱۲، ۱۱، ۱۰: ۱۱۷) تا خط زمینه ادامه می‌یابد. نمونه‌های مشابه در برش پله‌ای از دوره فلات میانه C برای خطوط موج عمودی و افقی در الواح ۱۸

رسیدن به لبه در حرکتی تند و زاویه مانند حدود ۴۵ درجه به سمت بیرون خمیده است (لوح ۱۷: ۴۲). به عکس ظروف دوره فلات قدیم B در تپه‌های یان و جیران کف ظرفها اکثراً مسطح (الواح ۱۵، ۱۴، ۱۲، ۹، ۱۰، ۶، ۲: ۴۲) و در میان نمونه‌های موجود تنها در یک مورد مقعر است (لوح ۴: ۴۲). بعضی از کفها بیش از حد معمول کوچک و به اصطلاح دکمه‌ای است. بدنه دو عدد از نمونه‌ها محدب یا کروی (لوح ۱۵، ۱۴: ۴۲) و نمونه سوم مخروطی است (لوح ۱۲: ۴۲).

### تزیین سفال

بر خلاف تزیین ضابطه‌مند سفال در دوره فلات قدیم B، در این دوره در کارست آن قواعد و ضوابط تلاشی مشهود به چشم نمی‌خورد. شاید هم دلیل آن تعداد محدود نمونه‌های به دست آمده بوده باشد. اما همین تعداد اندک اطلاعات بسیار ارزشمندی را درباره خاستگاه پاره‌ای از نقشمایه‌های شاخص در دوره فلات میانه C در اختیار ما قرار می‌دهد. در واقع نقشمایه‌های این دوره در سه گروه مشخص قرار دارد:

۱. تزیین کاملاً نو و ناشناخته. شاخصه این تزیین، نوار بسیار پهنی است که در درون و بیرون ظرف (الواح ۱۲، ۸، ۷، ۵: ۴۱) و در نمونه‌هایی (لوح ۱۰، ۹، ۱: ۴۱) تنها در بیرون لبه و تا قسمتی از بدنه ظرف را تزیین می‌کند. این نوار علاوه بر لبه همچنین در تزیین سطح بیرونی بدنه به کار رفته است (الواح ۲۰، ۱۹، ۱۱، ۱۰: ۴۱؛ ۲۷، ۲۲، ۲۱، ۱۲، ۹، ۷، ۲، ۱: ۳۹). اما به دلیل کوچکی قطعات و پهنای زیاد نوار رنگ شکل تزیین بر ما مشخص نیست. در این تزیین به استثنای نوار پهن زیر لبه، درون همه ظروف ساده و بدون نقش است.

۲. نقشمایه‌های شبیه به تزیین سفال آلویی II در دوره فلات میانه B. در این تزیین پرکار که تقریباً تمامی سطح بیرونی ظروف را می‌پوشاند، چنانکه گویی هنرمند نقاش از فضای باز در چهارچوب نقاشی خود وحشت دارد و این ویژگی نقاشی روی سفال در دوره دوم یعنی سفال آلویی و در واقع هنر نقاشی ایران در تمامی طول تاریخ تمدن ایران بوده است، می‌توان مرحله کهن‌تری از نقشمایه‌های سفال آلویی متشکل از ردیفهای موازی خطوط فشرده به هم (لوح ۸، ۵، ۳-۱: ۴۰)

و دوره فلات میانه C اشاره بر نکات تا کنون ناشناخته و پیچیده‌تری در تحلیل سفال منطقه دارد. به احتمال فراوان ورود مهاجمان باعث مهاجرت تمامی ساکنان بومی نشده و بخشی از آنها با تازه‌واردان در آمیخته و نقشمایه‌های مشابه به آنان تعلق داشته و از طریق آنها به سفالگران دوره فلات میانه منتقل شده است. به عبارت دیگر، خاستگاه شماری از نقشمایه‌های متداول در دوره فلات میانه C نه دوره فلات قدیم B که سفال آلبویی I در دوره فلات میانه A بوده است.<sup>۳</sup>

۴۱؛ ۱۷؛ ۳۹ و برای دو خط عمودی و موازی موجدار هاشورداد در لوح ۱: ۱۱۷ دیده می‌شود.<sup>۱</sup> عدم تشابه میان نقشمایه‌ها در تزیین سفال فلات قدیم B در تپه‌های بان و جیران با سفال فلات میانه A در کنار شواهد و مدارک ارائه شده،<sup>۲</sup> دلیل آشکار دیگری است بر ورود مهاجمان تازه‌وارد به منطقه و جایگزینی آنها در نواحی متعلق به جامعه دوره فلات قدیم B در فلات مرکزی ایران. اما وجود نقشمایه‌های مشابه در این دوره

۱. برای نمونه‌های کامل از نقشمایه‌های مشابه در سفال فلات میانه C ر.ک.

Ghiresman, *Fouilles de Siak près de Kashan, I: Madjidzadeh, Excavations at Tepe Chabristan, Iran*, pp. 94-104, figs. 14-24.

2. Madjidzadeh, *Excavations at Tepe Chabristan, Iran*, pp. 69ff.

۳. جلد نخست کتاب حاضر، صص ۱۷۸-۱۶۱.

آن، پخت ناقص و درجه حرارت پایین تر از حد لازم برای فعل و انفعالات شیمیایی باعث تردی و شکنندگی سفال، کاسته شدن چشمگیر از تعداد ظروف سالم و نزول ظرافت آن شده است. به همین دلیل در میان نمونه‌های به دست آمده به ندرت سفال ظریف به چشم می‌خورد و می‌توان آنها را غالباً در دو گروه نیمه خشن و درصد کمتری خشن جای داد. دلیل دیگر در افت ظرافت سفال ورزیدگی اندک گِل آن و ایجاد خلل و قُرح زیاد در خمیره است که باعث می‌شود برخی از سفالها به دلیل ترکیب دانه‌های کوچک سنگ آهکی که با دانه‌های سیلیسی ماسه همراه شده آسیب ببینند. با وجود این، تعدادی از سفالها ساختی ظریف دارند و از لحاظ خمیر و پوشش نسبت به بقیه ظروف از زیبایی و استحکام خاصی برخوردارند.

مغز بیشتر سفالها بر اثر پخت ناکافی و کربن ایجاد شده به دلیل سوخت ناقص شاموت کاه، سیاه و دود زده است. پوشش غلیظی هر دو سطح داخلی و خارجی آنها را می‌پوشاند. رنگ پوشش گاهی قرمز مایل به قهوه‌ای، اما اغلب قرمز مایل به کبود است و به خاطر شباهت به رنگ آلو، «سفال آلویی» نامیده شده است. به دلیل درصد بیش از حد کاه آمیخته با خمیر سفال پوشش ضخیمی که بر سطح ظروف افزوده شده به اندازه کافی با بدنه ترکیب نشده و در نتیجه با گذشت زمان بخشهایی از آن از سطح سفال جدا شده است (تصویر ۱). این نوع سفال بدون استثناء با دست و بدون استفاده از چرخ سفالگری ساخته شده است. ویژگیهای ساختاری سفال آلویی به واقع تردی‌هایی را در تعلق سفال دوره‌های I و II به یک فرهنگ سفالی واحد همراه دارد. اما از سوی دیگر، بنا به توضیحاتی که در زیر آمده، شباهتهای میان نقشمایه‌های تزیینی در دو دوره، آنها را به یکدیگر منسوب می‌سازد. در هر حال، واقعیتها در تعلق هر دو دوره به مهاجمان و تازه‌واردان غیربومی به فلات مرکزی جای شکی باقی نمی‌گذارد.

### شکل سفال

سفال آلویی صرفاً به خمره‌های عمدتاً استوانه‌ای شکل و کاسه‌ها محدود می‌شود (لوح ۱: ۱۳). کاسه‌ها در دو نوع گود

## ازبکی IV: فلات میانه B

### سفال مارال تپه: دوره II

#### سفال آلویی

سفال آلویی نخستین بار در دشت قزوین در تپه قبرستان شناسایی شد. از لحاظ زمانی و جایگزینی سفال آلویی در گاهنگاری فلات مرکزی ایران مشکلی وجود ندارد، به ویژه آنکه گاهنگاری فرهنگهای پیش از تاریخ فلات مرکزی در تپه قبرستان<sup>۱</sup> و برش پله‌ای تپه ازبکی با یکدیگر مطابقت کامل دارد (جدول ۱). این سفال در هر دو محل در قدیمترین لایه‌ها بلافاصله در زیر لایه‌های متعلق به سفال فلات میانه C (قبرستان II و سیلک III) به دست آمده است. با این تفاوت که در تپه قبرستان به دلیل وسعت حفاری، مدارک سفالی از فلات میانه C بسیار زیاد است، اما به دلیل ابعاد گمانه گونه برش پله‌ای در عمق حاوی این نوع سفال و اینکه لایه‌های پیش از تاریخ در آن برش در فضای خارج از اسکانگاهها قرار دارد، به‌طور کلی یافته‌های سفالی در آن بسیار اندک و از سفال آلویی تنها چهار نمونه به دست آمده است (لوح ۱۱-۱۴: ۱۱۵).

این سفال از لحاظ رنگ خمیر در سه نوع قرمز جگری (حدود ۵۴ درصد)، قرمز آجری (حدود ۲۴ درصد) و نخودی (حدود ۲۲ درصد) قابل تقسیم است. شاموت به کار رفته در این سفال را در مجموع کاه فراوان همراه با درصد ناچیزی ماسه ریز تشکیل می‌دهد. وجود کاه فراوان در گِل سفال، ورز ناکافی

1. Madjidzadeh, *Excavations at Tepe Chabristan, Iran*, pp. 69ff.

2. *Ibid.*, p.23, Table 1.



گوناگون نیشگونی و فشرده نیز تزیین می‌کرده‌اند<sup>۱</sup> و گاهی مانند نمونه ما در لوح ۱: ۴۳ به زیر این نوارها با استفاده از رنگ نقشمایه‌های هندسی می‌افزودند. نقوش رنگی به نسبتی تقریباً برابر گاه سطح درونی، گاه سطح بیرونی و گاه نیز هر دو سطح را تزیین می‌کند.

می‌توان گفت که بیش از نود درصد تزیین سطح بیرونی سفال آلبویی را نوار پهنی از ردیفهای متعدد و موازی خطوط شکسته یا زیگزاگی تشکیل می‌دهد (تصاویر ۱۶ و ۱۷ و الواح ۹-۴، ۱: ۴۸؛ ۲: ۴۳). اما این نوار زیگزاگی در داخل ظرف جای خود را به نقشمایه تزیینی دیگری در شکل مثلثهای واژگون آویزان از لبه ظرف (لوح ۳، ۴: ۴۳) می‌دهد که در نمونه ارائه شده درون یکی از آنها را خطوط هاشوری آریب و دیگری را خطوط افقی پر کرده است. اگرچه هاشور متقاطع تنها بر دو تکه سفال کوچک (تصویر ۱۶، ردیف بالا، قطعه دوم از راست و لوح ۳: ۴۸؛ ۶: ۴۴) نقش بسته است، اما مثلثهای واژگون آویزان از لبه با هاشور عمودی در داخل ظروف بسیار متداول بوده است (لوح ۵: ۴۷).

تعدادی از خطوط عمودی میانی هاشورها در مثلثهای واژگون دزون یکی از کاسه‌ها (تصویر ۱۸ و لوح ۱: ۴۶) از محدوده رأس مثلث خارج شده و تا کف ظرف ادامه یافته است. علاوه بر این، فاصله خطوط از یکدیگر در مسیر حرکت به سمت کف کاسه به تدریج به‌طور شعاعی اندکی افزایش یافته و در نتیجه فضاهای خالی میان مثلثها به لوزیهای عمودی تبدیل شده است. سرانجام درون هر یک از لوزیها علامتی شبیه به‌علاوه را می‌بینیم. در کاسه‌های دیگر (لوح ۱: ۴۶) نحوه نقش مثلثها و پر کردن آنها با هاشور شیوه‌ای جالب، پُرکارتر و هماهنگ دارد. از این کاسه تنها بخشی به دست آمده و در آن دو مثلث کامل و قسمت کوچکی از سومین مثلث را می‌توان مشاهده کرد. در مثلث سمت راست خطوط هاشوری به صورت مایل و تقریباً به موازات ساق شرقی به ساق غربی عمود شده است. در حالیکه در مثلث میانی این خطوط عمود بر قاعده یعنی لبه ظرف هستند و در مثلث سمت چپ مانند مثلث سمت راست نمایی مایل دارد، اما به‌عکس آن، به موازات تقریبی ساق غربی به ساق شرقی عمود شده است. ساقهای مثلثهای شرقی و غربی

و دهان باز با بدنه مستقیم و اندکی متمایل به بیرون (الواح ۵: ۴۷؛ ۱: ۴۶؛ ۱: ۴۵) و در نوع کاسه‌های شکم‌دار ساخته شده است. ظروف شکم‌دار غالباً در اندازه‌های متوسط بوده و بزرگترین قطر آنها در میانه بدنه قرار دارد (الواح ۸، ۶، ۸: ۴۸؛ ۲: ۴۷؛ ۲: ۴۳). در این نقطه گاهی قوس بدنه به اندازه‌ای تند است که بیشتر به زاویه می‌ماند (لوح ۸: ۴۴)، اما در برخی از آنها قوس در واقع به زاویه تبدیل شده است (الواح ۲، ۸: ۴۴). لبه کاسه‌ها ساده، قطر دایره کف همیشه کوچکتر از قطر دهانه ظرف و ته آنها مقعر است (لوح ۹: ۴۸).

خمره‌ها شکل استوانه‌ای دارد و بدنه عمودی آنها به لبه ختم می‌شود (الواح ۱: ۴۷؛ ۲: ۴۵). در میان خمره‌ها یکی دو نمونه وجود دارد که دیواره استوانه‌ای بدنه پیش از رسیدن به لبه در زاویه‌ای ۹۰ درجه تشکیل شانه ظرف را می‌دهد. در این خمره‌ها قطر دهانه در حدود یک سوم قطر دایره بدنه است (لوح ۱: ۴۴). برخی از ظروف استوانه‌ای دو دسته زایده‌های کوتاه شبیه شاخ دارد (تصویر ۱۶، ردیف دوم، قطعه اول چپ و لوح ۱۴: ۴۶) و یک یا چند نوار فنیله‌ای افزوده به دور لبه و زیر آن حلقه زده است (تصویر ۱۷، ردیف اول و لوح ۱۳-۴: ۴۶).

### تزیین سفال

ظروف دهان بسته و خمره‌ها تنها در سطح بیرون، اما ظروف دهان باز، یعنی کاسه‌ها در هر دو سطح درون و بیرون با رنگ سیاه تزیین شده است (الواح ۴۸-۴۳). نقشمایه‌ها عمدتاً هندسی هستند و سطح ظروف را به ویژه در خارج می‌پوشانند.

با در نظر گرفتن نمونه‌های به دست آمده در محوطه ازبکی می‌دانیم که سفال آلبویی به دو شیوه افزوده و منقوش تزیین می‌شده است. تزیین متداول افزوده از یک یا چند نوار فنیله‌ای افزوده تشکیل شده که به دور لبه و زیر آن حلقه زده است (تصویر ۱۷ و لوح ۱۳-۴: ۴۶). در یک نمونه مقطع سه نوار برجسته موازی افزوده به زیر لبه تقریباً مثلثی است، اما از روی نمونه‌های متعدد از تپه قبرستان می‌دانیم که زیر لبه این نوع ظروف را علاوه بر طرح افزوده با طرحهای

عمودی نیز به کار رفته است (الواح ۸، ۹، ۶، ۵، ۴۸؛ ۴؛ ۴۷؛ ۸؛ ۴، ۲، ۴۴). سرانجام اینکه به عکس سطح بیرونی ظروف که تنها نیمه بالایی آنها تزیین شده است، این تزیین در درون ظرف تا کف ادامه می‌یابد. خطوط موازی تشکیل دهنده نوارهای زیگزاگی، جناغی یا مثلثی آن چنان نزدیک به هم کشیده شده است که اغلب به صورت نوار پهنی از رنگ یکپارچه به نظر می‌آید. دلیل دیگر بر نزدیکی این خطوط به یکدیگر تا حد ناپدید شدن فاصله میان خطوط نوع رنگی است که در تزیین به کار رفته است. این رنگ کاملاً سیاه به احتمال فراوان از نوعی دوده چرب ساخته شده است که بر اثر حرارت کوره، درست مانند نوشتن بر کاغذ نامرغوبی که اصطلاحاً جوهر را پس می‌دهد، اندکی پخش شده و با خطوط پخش شده مجاور درهم آمیخته است. تشخیص خطوط از یکدیگر تنها با قرار دادن آن در برابر نور و در مواردی از طریق مرطوب ساختن سطح رنگ امکانپذیر است. در این حالت رنگ خطوط سیاه و رنگ فاصله‌ها اندکی به خاکستری می‌زند.

ساده بوده و طبق معمول هر یک از آنها از یک خط، اما در مثلث میانی از سه خط تشکیل شده است. افزون بر آن، ادامه خطوط میانی هاشور به سمت کف ظرف در اینجا به صورت مستقل و جدا از مثلثا شکل دیگری یافته است. دیگر آنکه در فاصله قاعده هر دو مثلث طرح مثلثی یا بهتر است بگوییم دوازده شکلی متشکل از چند خط از لبه کاسه آویزان است و در پایان دایره‌های کوچک پولک مانند جایگزین علامتهای بعلاوه شده است. این پولکها به عنوان یکی از عناصر تزیینی در تزیین ظروف دیگر نقش دارد (الواح ۵؛ ۴۸؛ ۲؛ ۴۷؛ ۲؛ ۴۶؛ ۱؛ ۴۵؛ ۱؛ ۴۳؛ ۶). سطح بیرونی کاسه‌هایی که در داخل تزیین شده است اغلب بدون تزیین بوده (الواح ۷؛ ۴۷؛ ۱؛ ۴۵؛ ۴؛ ۴۳؛ ۳، ۴؛ ۴۳؛ ۵، ۶؛ ۴۳؛ ۵، ۶؛ ۴۶؛ ۱؛ ۴۷؛ ۵؛ ۴۷؛ ۱۹ و تصویر ۱۹ و الواح ۵؛ ۴۷؛ ۱؛ ۴۶؛ ۱؛ ۴۳؛ ۵، ۶؛ ۴۳؛ ۵، ۶). گاهی تداوم نوار متشکل از خطوط زیگزاگی که به دور بدنه خارجی ظرف حلقه می‌زند بریده شده و فضای خالی میان این بریدگی را نقشمایه دیگری پر کرده است (لوح ۷؛ ۴۸). این نوار همیشه به صورت افقی پیوسته به دور ظرف حلقه نمی‌زند، بلکه در ترکیبهای گوناگون در شکل نوارهای جناغی

نوع ماسه بادی، نرم‌ترین نوع ماسه، تشکیل شده است. با وجود آنکه پخت این سفال به خوبی انجام گرفته است، اما به دلیل پایین بودن دمای کوره درجه سختی آن از حد متعارف پایین‌تر بوده و درصدی از آنها به خوبی مغز پخت نشده است. در نتیجه مغز تعدادی از سفالها خاکستری است و لبه‌های شکسته آنها کاملاً صاف و یکنواخت نیست. گِل سفال ظریف به خوبی ورز داده شده و با چشم غیرمسلح خلل و فرجی در سطح بدنه دیده نمی‌شود.

### سفال نیمه ظریف

تفاوت‌های میان سفال نیمه ظریف و ظریف بسیار ناچیز و صرفاً در نوع شاموت و عمل آمدن خمیر آنهاست. چنانکه گفتیم شاموت سفال ظریف از نرم‌ترین نوع ماسه یعنی ماسه بادی است. حال آنکه شاموت سفال نیمه ظریف را ماسه نرم تشکیل می‌دهد که دانه‌های آن اندکی درشت‌تر از ماسه بادی است. افزون بر آن، ورز گِل سفال نیمه ظریف تا حدودی کمتر از ورزیدگی نوع ظریف است. تفاوت دیگر اینکه همه خمیرها در گروه نوع سفال نیمه ظریف جای دارد، اما این تفاوت در مورد کاسه‌ها چه از نوع پایه‌دار یا بدون پایه معتبر نیست، زیرا در میان آنها، بدون توجه به اندازه سفال هر دو نوع ظریف و نیمه ظریف دیده می‌شود.

### شکل سفال

به عکس تنوع فراوان در نقوش تزیینی، در مجموع شکل ظروف در این مرحله از فرهنگ سفالی فلات بسیار محدود است. اگرچه تا کنون هیچ‌ته ظرفی حتی به صورت قطعات کوچک از این مرحله در برش پله‌ای به دست نیامده است، به دلیل شباهت کامل آن چه از لحاظ ساخت و ساختار و چه به لحاظ شکل و تزیین با سفال همزمان در محوطه‌های سیلک، قبرستان و حصار می‌دانیم که ته اکثریت تقریباً قریب به اتفاق ظروف اندکی مقعر است. به دلیل آنکه بیش از نود درصد ته سفالهای به دست آمده متعلق به بدنه بوده و تنها ده درصد از آنها لبه است، تعیین اندازه ظروف به صورت آماری امکان ندارد، به ویژه آنکه تعدادی از لبه‌ها برای اندازه‌گیری قطر

کتابخانه ملی ایران  
 اداره اسناد و کتابخانه ملی  
 تهران  
 شماره ثبت: ۱۳۸۴۰۰۰۰۰۰۰۰  
 شماره ملی: ۱۳۸۴۰۰۰۰۰۰۰۰۰

### ازبکی ۷: سفال ازبکی در برش پله‌ای سفال قرمز (فلات میانه C)

سفال قرمز در برش پله‌ای از حدود ۳۱۰ سانتیمتری تا حدود ۴۱۰ سانتیمتری از نقطه ثابت به دست آمد. همه این سفالها بدون استثنا پوششی رقیق به رنگ خمیر سفال دارند که درصدی از آنها بر اثر توزیع ناهماتنگ اکسیژن و حرارت غیر یکنواخت کوره از نخودی به قرمز و یا از قرمز به نخودی تغییر رنگ داده است. دونالد مک کان در سال ۱۹۴۲م عنوان «سفال قرمز» را در برابر سفال روشن و نخودی رنگ جنوب ایران در شوش و باکون به این نوع سفال در فلات مرکزی ایران داد. در واقع، این عنوان کاملاً فراگیر نیست و صرفاً برای تمایز سفال شمال و جنوب ایران از یکدیگر به کار رفته است. برای مثال خمیر ۴۰ درصد از سفال به اصطلاح نوع قرمز از برش پله‌ای رنگ قرمز دارد و ۶۰ درصد بقیه نخودی است. البته این رنگ نخودی نسبت به رنگ نخودی سفال جنوب غرب ایران تا حدودی متفاوت، یعنی اندکی تیره‌تر بوده و متمایز از آن است. بر خلاف سفال آلبویی II تنها ۱۵ درصد از سفال قرمز دست‌ساز بوده و ۸۵ درصد باقیمانده به کمک چرخ سفالگری ساخته شده است. با توجه به گونه‌های به دست آمده، این سفال را می‌توان به دو گروه ظریف و نیمه ظریف تقسیم کرد.

### سفال ظریف

شاموت سفال ظریف از دانه‌های بسیار کوچک ماسه از

## خمیره‌ها

تمام خمیره‌ها دارای زاویه‌ای در اواسط نیمه زیرین بدنه هستند که از این نقطه بخش زیرین زاویه در خطی مایل و مستقیم یا اندکی محدب یا مقعر (لوح ۹: ۱۱۵) به ته ظرف منتهی می‌شود. در اینجا منظور از خمیره عمدتاً ظرف بزرگ تقریباً استوانه‌ای شکلی است که اغلب لبه آن در قوس نسبتاً تندی به خارج برگشته است (الواح ۱۳: ۱۱۷؛ ۱: ۱۱۶؛ ۸، ۹؛ ۳، ۴، ۵، ۱۱۵). اما تعداد کمتری از آنها شکل خمیره به معنی واقعی کلمه دارند و بدنه تخم مرغی شکل آنها در بالا به دهان تنگ ظرف منتهی می‌شود (لوح ۱۱: ۱۱۶). در این خمیره‌ها بزرگترین قطر بدنه در قسمت زاویه قرار دارد. در الواح ۱۹: ۱۱۶ و ۹: ۱۲۰ قوس نزدیک لبه حذف شده و به جای آن تمامی بدنه در خطی مستقیم، اما اندکی مقعر به سمت خارج متمایل شده است. نمونه‌های کامل این خمیره‌ها در حفاریات سیلک<sup>۱</sup> و قبرستان<sup>۲</sup> به دست آمده است.

## ظروف پایه‌دار

هیچ مدرک قاطعی دال بر وجود ظروف پایه‌دار از این مرحله در دست نیست. اما با توجه به یافته‌های سفالی در لایه‌های همزمان فلات میانه C در سیلک و قبرستان شاید بتوان دو پایه زنگی شکل را که در عمق بالاتر از ۱۸۰ سانتیمتری در میان خاکهای شسته و به پایین رانده شده از سطوح بالاتر تپه به دست آمده است (لوح ۵، ۷: ۱۲۲) به این مرحله از سفال قرمز متسبب کرد. زیرا پایه‌های زنگی شکل در این مرحله از فرهنگهای فلات مرکزی (سیلک III<sub>۱۰۵</sub> و قبرستان II<sub>۱۰۵</sub>) تا حدودی متفاوت از پایه‌ها در مرحله جدیدتر فلات جدید A (سیلک III<sub>۱۰۷</sub> و قبرستان IV<sub>۱۰۴</sub>) هستند. در پایه‌های جدیدتر (لوح ۱۳: ۱۲۲) پایه‌ها با ظرافت بیشتری ساخته شده و لبه آنها اندکی ضخیم‌تر و گرد شده است. افزون بر این دو پایه، به احتمال فراوان ظرفی که قسمتهایی از نیمه بالایی بدنه آن در لوح ۱: ۱۱۷ آمده و نیز تکه‌ای از لبه کاسه دهان باز کم عمقی که در داخل منقوش بوده و در لوح ۱: ۱۱۵ ارائه شده است به گروه ظروف پایه‌دار تعلق دارد. هر چند که نخستین

دهانه بیش از حد کوچک‌اند. با توجه به این نقص، ظروف این دوره را از لحاظ اندازه می‌توان به پنج گروه تقسیم کرد: پیاله‌ها با قطر دهانه ۱۴-۱۲ سانتیمتر (الواح ۱۸، ۱۶، ۱۳، ۷، ۱۱۸: ۱۵؛ ۱۱۷)، کاسه‌های کوچک با قطر دهانه ۲۲-۱۶ سانتیمتر (الواح ۲۱، ۲۳، ۲۶، ۲۰، ۱۰، ۴، ۱۱۸: ۹؛ ۱۱۶: ۱؛ ۱۱۵)، کاسه‌های متوسط با قطر دهانه ۳۰-۲۴ سانتیمتر (الواح ۱۲: ۱۱۸؛ ۱۴، ۱۶؛ ۱۱۷: ۱۲، ۵؛ ۱۱۶: ۳)، کاسه‌های بزرگ و خمیره‌های کوچک با قطر دهانه ۴۰-۳۲ سانتیمتر (الواح ۶: ۱۱۸؛ ۱۳: ۱۱۷؛ ۱۴، ۷، ۱۱۶: ۱؛ ۵، ۸: ۱۱۵)، و تگاره‌ها و خمیره‌های بزرگ با قطر دهانه از ۴۲ سانتیمتر به بالا (الواح ۳: ۱۱۷؛ ۱۹، ۱۸: ۱۱۶). یافته‌های سفالی از برش پله‌ای در این مرحله را می‌توان در سه گروه کاسه‌ها، خمیره‌ها و ظروف پایه‌دار جای داد.

## کاسه‌ها

کاسه‌ها بدون در نظر گرفتن اندازه قطر دهانه به شش گروه تقسیم می‌شوند:

۱. کاسه‌های گود با بدنه‌ای که نیمه بالایی آنها عمودی است (لوح ۱۶، ۱۴: ۱۱۷)؛
۲. کاسه‌های گود با بدنه‌ای که نیمه بالایی آنها مستقیم بوده و تمایل اندکی به سمت خارج دارد (الواح ۱۴، ۱۲، ۸، ۴: ۱۱۸؛ ۱۴، ۷، ۳: ۱۱۶؛ ۱۰: ۱۱۵)؛
۳. کاسه‌های گود با بدنه‌ای که نیمه بالایی آنها با قوس مقعر ملایمی تمایل اندکی به سمت خارج دارد (الواح ۲۳، ۱۳، ۱۰، ۶، ۱: ۱۱۸؛ ۱۵: ۱۱۷)؛
۴. کاسه‌های گود با بدنه‌ای که نیمه بالای عمودی آنها در نزدیکی لبه با قوسی ملایم متمایل به سمت خارج است (لوح ۲۰، ۷: ۱۱۸)؛
۵. کاسه‌های گود با بدنه‌ای که نیمه بالای آنها با قوس محدب ملایمی به سمت داخل متمایل است (الواح ۱۶: ۱۱۸؛ ۱۸: ۱۱۶)؛
۶. کاسه‌های گود با بدنه‌ای که نیمه بالایی آنها با قوس محدب ملایمی به سمت داخل متمایل است، اما این قوس در نزدیکی لبه به تدریج به قوس مقعر ملایمی تبدیل و به سمت خارج متمایل می‌شود (لوح ۲۱، ۳: ۱۱۸).

1. Ghirshman, *Fouilles de Stak*, I, PLLXVIII 1936, S 1967.

2. Madjidzadeh, *Excavations at Tepe Chabristan, Iran*, Figs. 20:1, 24:1, 2.

چسبیده و نقشمایه پروانه ماندی را به وجود آورده (الواح ۲۰: ۱۱۸؛ ۳: ۱۱۷). ردیف عمودی دو مثلثی که رأس آنها به هم چسبیده و نقشمایه پروانه ماندی را تشکیل داده (الواح ۴: ۱۱۷؛ ۷: ۱۱۵)، نوار افقی خط شکسته (لوح ۱۳، ۴: ۱۲۰)، نوار افقی ردیف خطوط پهن جناغی (لوح ۳: ۱۱۷)، ردیف خطوط جناغی افقی (الواح ۷، ۴، ۱: ۱۱۸؛ ۱۳، ۱۱، ۱۰: ۱۱۷)، ردیف خطوط مستقیم عمودی (لوح ۹: ۱۱۸)، ردیف خطوط عمودی با مثلثهای همراه (لوح ۱۰: ۱۲۰)، ردیف خطوط موجدار عمودی (الواح ۱۵: ۱۲۰؛ ۱۴، ۱۲، ۸، ۱۱۷: ۱۹؛ ۱۱۶: ۱۱۷)، ردیف خطوط گیس بافته عمودی (لوح ۲۵: ۱۱۸)، ردیف خطوط شکسته عمودی (لوح ۱۰، ۹، ۵، ۳: ۱۱۵)، ردیف خطوط توأمان عمودی شکسته و مستقیم (لوح ۶، ۲: ۱۱۵)، ردیف عمودی طرح شبیه عدد هفت (لوح ۱۰: ۱۲۰) و نقشمایه شانه‌ای (الواح ۱۰، ۹: ۱۱۸؛ ۴: ۱۱۵). به احتمال فراوان در لوح ۱۱۵ طرح‌های ۳، ۵، ۷، ۸، ۱۰ و در لوح ۱۲۰ طرح ۹ از نوع نقشمایه شانه‌ای هستند.

#### نقشمایه‌های جانوری

یافته‌های ما در برش پله‌ای از تزئین جانوری در مقایسه با دوره‌های همزمان در سیلک یا قبرستان انگشت‌شمار بوده و به بز کوهی (الواح ۷-۵: ۱۲۰؛ ۲۳: ۱۱۸)، پرنده (لوح ۲۴: ۱۱۸)، پلنگ (لوح ۲۶: ۱۱۸)، مار (الواح ۴: ۱۲۰؛ ۱۸-۱۲: ۱۱۸؛ ۸: ۱۱۸) و نرگاو (لوح ۲۱: ۱۱۸) محدود می‌شود. اگرچه نقش گاو در قطعه سفال کوچک پیشگفته کاملاً مشخص نیست، اما مقایسه آن با نقش نرگاوه‌ای به دست آمده از سیلک یا قبرستان تردیدی در شناسایی آن بر جای نمی‌گذارد. نقشمایه‌های جانوری به سه شیوه گوناگون سطح بیرونی ظروف را تزئین می‌کنند:

۱) نقش یک جانور یا تکرار آن به دور لبه یا بدنه ظرف (الواح ۴: ۱۲۰؛ ۱۸-۱۲: ۱۱۸؛ ۸: ۱۱۸). در لوح ۱۶: ۱۱۸ به جای یک مار دو مار به دور لبه ظرف حلقه زده است؛

۲) تکرار نقش یک جانور در ردیف عمودی (الواح ۲۶: ۱۱۸؛ ۱: ۱۱۷)؛

۳) و جانوری که به تنهایی ظاهر می‌شود (الواح ۶، ۵: ۱۲۰؛ ۲۳: ۱۱۸). این جانور بی‌شک بز کوهی است.

نمونه نسبت به ظروف مشابه از سیلک یا قبرستان تا حدودی بزرگتر است. این انتساب به دلیل آن است که کاسه همه ظروف پایه‌دار شناخته شده در فلات مرکزی در این دوره به همین دو صورت کم عمق دهان باز و بدنه زاویه‌دار ساخته می‌شد و تا کنون نوع بدون پایه آنها گزارش نشده و هیچ کاسه گود پایه‌داری به دست نیامده است.

#### تزئین سفال

در این دوره تنها نیمه بالایی ظروف تزئین شده و نیمه پایین همیشه ساده و بدون نقش است. اما اگر ظرف پایه‌دار باشد تزئین دیگری در قسمت پایه بر آن افزوده می‌شود. این تزئین با نوار پهن رنگی که در محل تغییر بدنه به پایه به دور ظرف حلقه زده است آغاز شده و از آن سه و گاهی چهار ردیف خطوط عمودی سه یا چهارتایی تا لبه پایه ادامه می‌یابد (لوح ۵: ۱۲۲). گاهی ردیفهای خطوط عمودی جای خود را به ردیف خطوط کوتاه افقی می‌دهد (لوح ۷: ۱۲۲). نقوش با رنگ قهوه‌ای تیره کشیده شده، اما این رنگ بر اثر دمای نابرابر کوره گاهی به سیاه یا قهوه‌ای مایل به قرمز تغییر یافته است. نقشمایه‌های تزئینی سفال به دست آمده از این دوره در برش پله‌ای را می‌توان به سه گروه تزئین هندسی، نقشمایه‌های جانوری و طبیعت مسبک تقسیم کرد (تصاویر ۲۰ و ۲۱).

#### تزئین هندسی

تزئین بیشترین تعداد ظروف را نقشمایه‌های هندسی تشکیل می‌دهد. این نقوش عبارتند از: نوار افقی شطرنجی (لوح ۱۱: ۱۱۷)، نوار افقی مستند خطوط هاشوری (الواح ۱۳، ۱۱: ۱۲۰؛ ۹: ۱۱۹؛ ۲۲، ۱۷، ۱۵: ۱۱۸؛ ۲: ۱۱۷)، نوار افقی کوتاه خطوط هاشوری (الواح ۲، ۱: ۱۲۰؛ ۳، ۵: ۱۱۸؛ ۱: ۱۱۷؛ ۱۴، ۱۳: ۱۱۷؛ ۴، ۶، ۱۱: ۱۱۶) نوار افقی هاشور متقاطع (الواح ۱۳، ۱۱: ۱۲۰؛ ۲۲: ۱۱۸؛ ۱۵، ۱۷: ۱۱۷)، نوار افقی هاشوری که یک یا دو خط افقی آنها را قطع کرده (الواح ۱۹: ۱۱۸؛ ۵: ۱۱۷)، ردیف نوارهای منفی درون نواری از رنگ (الواح ۸: ۱۱۸؛ ۷، ۲: ۱۱۷)، نوار افقی مثلثهای یک در میان سیاه و سفید معلق (الواح ۱۲: ۱۱۸؛ ۹: ۱۱۷)، ردیف افقی دو مثلثی که رأس آنها به هم

### طبیعت مسبک

اگرچه در لایه‌های ۴ و ۵ دوره سوم سیلک و لایه‌های ۱۰ و ۹ دوره دوم قبرستان گونه‌های متعددی از نقشمایه‌های قابل تعریف به عنوان طبیعت مسبک در دست است، اما در برش پله‌ای به دلیل کمبود تعداد یافته‌های سفالی تنها یک و احتمالاً دو نمونه آن به دست آمده است. یکی از آنها گیاه اسفند است که در فصل تابستان ساقه‌های آن به شکل پیچکهایی در

می‌آید. این نوع گیاه در سرتاسر فلات مرکزی می‌روید (الواح ۱۲۰: ۳، ۸؛ ۱۶، ۱۸؛ ۱۴-۱۶، ۱۸؛ ۱۱۶: ۲، ۳، ۵، ۷، ۸، ۹، ۱۰، ۱۴). اگرچه ما نوارهای افقی کوتاه خطوط هاشوری را در گروه نقشمایه‌های هندسی قرار داده‌ایم (الواح ۱۲۰: ۱، ۲؛ ۱۱۸: ۳، ۵؛ ۱۱۷: ۱؛ ۱۱۶: ۴، ۶، ۸، ۱۱، ۱۳، ۱۴، ۱۷؛ منظور نشان دادن زمین زیر کشت و محصول غله‌ای باشد که ساقه‌های آن بر اثر وزش باد به سویی متمایل شده است.

## ازبکی VI: سفال ازبکی در برش پله‌ای

### سفال خاکستری نوع قبرستان III<sub>g</sub>

گرچه در اینجا از سفال خاکستری تنها نمونه به دست آمده از گور کودک AX56: 203 را معرفی می‌کنیم (تصویر ۲۲ و لوح ۱۷-۱۲۰)، اما به دلیل آنکه این سفال معرف فرهنگ مستقلی در محوطه ازبکی است، برای آن شرح مستقلی اختصاص داده‌ایم. گل این سفال با شاموت خرد شده گاه و درصدهی ماسه زیر آمیخته است و به دلیل ورز اندک و ناکافی، خلل و فرج داشته و تا حدودی نرم است. این ظرف خاکستری ازبکی که شباهت کامل به ظروف مشابه در قبرستان III<sub>g</sub> دارد<sup>۱</sup> به شکل دیگی است که بدنه آن در خطی مستقیم اندکی

به سمت داخل متمایل بوده و ته آن اندکی مقعر است. دو دسته زائده مانند در فاصله اندکی از ته ظرف به بدنه چسبیده است. پوشش غلیظی سطح داخلی و خارجی این ظرف را پوشانده و داغدار شده است. با وجود آنکه قطعات چندی از این سفال در عمق ۲۸۰ تا ۳۱۰ سانتیمتری برش به دست آمده است، اما به دلیل ابعاد کوچکی که دارند به استثنای دسته‌های زائده‌ای، تعیین شکل آنها امکان‌ناپذیر است. رنگ پوشش این سفال گاهی بر اثر جذب بیش از حد اکسیژن در کوره به نخودی روشن و مایل به خاکستری تغییر یافته است.

1. Madjidzadeh, *Excavations at Tepe Chabristan, Iran*, p. 106, Fig. 28 : 2.

سفال طی غیبت چشمگیر جامعه دارنده فرهنگ سفال فرمز در فلات مرکزی بوده است.<sup>۱</sup>

### شکل سفال

به عکس سفال همزمان دوره فلات جدید A در محوطه‌های دیگر فلات مرکزی که در مقایسه با دوره پیشین فلات میانه C از لحاظ شکل بسیار متنوع است یافته‌های سفالی در برش پله‌ای عمدتاً به کاسه‌های گود محدود می‌شود که البته دلیل آن اندک بودن یافته‌های سفالی است.

### کاسه‌ها

کاسه‌ها را بر اساس جزئیات شکل بدنه می‌توان در چهار گروه قرار داد:

### ازبکی VII: سفال ازبکی در برش پله‌ای

#### سفال نخودی (فلات جدید A)

در لایه مربوط به فلات جدید A درصد کاملاً برابر سفال فرمز و سفال نخودی در مرحله پیشین فلات میانه C به ۷۵ درصد در برابر ۲۵ درصد به سود سفال نخودی بر هم خورده است، اما نسبت ۸۵ درصد سفال چرخ‌ساز به ۱۵ درصد سفال دست‌ساز همچنان به قوت خود باقی است. از آنجا که از این دو تکنیک در ساختن انواع سفال در اندازه‌های گوناگون به‌طور برابر استفاده شده، ظاهراً معلوم می‌شود که شیوه‌های گوناگون سنت‌گرایی در ایران امروز سابقه‌ای چندین هزار ساله دارد و برای مثال، درست مانند عصر حاضر که با وجود اختراع ماشینهای بسیار دقیق حساب و در عین حال بسیار ساده، کم بها و فراوان که در اقصا نقاط کشور در دسترس است شمار چشمگیری از کسبه، به ویژه بازاریان که معمولاً سنت‌گراتر از دیگرانند برای محاسبات خود همچنان از چرتکه استفاده می‌کنند، برخی از سفالگران باستان نیز به همانگونه با وجود گذشت صدها سال از اختراع چرخ سفالگری همچون گذشتگان خود تولیدات سفالی را با دست و بدون استفاده از چرخ می‌ساختند. از سوی دیگر، افزایش چشمگیر درصد سفال نخودی به هیچ وجه دلیل بر پدیدار شدن فرهنگ سفالی جدیدی در فلات مرکزی ایران نیست، بلکه این دگرگونی و دگرگونیهای ناگهانی دیگر در رنگ و تزیین سفال این مرحله بر اثر پیشرفت فن سفالگری و کوره‌های سفالپزی در فلات مرکزی و تطور هنر نقاشی بر

۱. اگرچه در گزارش حفاریات سیلک به از میان رفتن فرهنگ سیلک III<sub>۱</sub> بر اثر آتش‌سوزی مهیب (Ghirshman, *Fouilles de Stalk*, I, p. 42) و در حصار به وجود نیم متر خاک غیرباستان‌شناختی یا به عبارت بهتر نیم متر خلاء فرهنگی میان دو دوره حصار IB و IC اشاره شده و به راحتی از آن گذشته‌اند (Schmidt, *Excavations at Tepe Hissor*, p. 33) اما در تپه قبرستان شواهد انکارناپذیر نشان می‌دهد این آتش سوزی در سیلک و خلاء فرهنگی در حصار حاصل رویدادهای تاریخی و جابه‌جاییهای فرهنگی در طول هزاره‌های پنجم و چهارم ق م بوده است. مانند لایه III<sub>۱</sub> در سیلک، لایه II<sub>۱</sub> در تپه قبرستان نیز بر اثر آتش سوزی در بخشی از اسکلتگاه به پایان آمده است، اما ظهور ناگهانی سفالی خاکستری و کاملاً بیگانه در منطقه در بخش دیگری از همان اسکلتگاه که از آتش سوزی مصون مانده بود و سپس شامه آن در دو لایه پایینی قبرستان III<sub>۱</sub> به خوبی نشان می‌دهد که اسکلتگاههای فلات میانه C در اواخر هزاره پنجم بر اثر ورود اقوام مهاجم و تازه‌وارد با فرهنگ سفالی کاملاً متفاوت از میان رفته و در نتیجه سفال قرمز جای خود را به سفال خاکستری داده است. ولی ظهور ضعیف اما رو به افزایش سفال نخودی و در مقابل کاهش تدریجی سفال خاکستری در لایه III<sub>۱</sub> در اوایل هزاره چهارم و ناپدید شدن کامل آن در لایه IV<sub>۱</sub> بار دیگر ما را با جابه‌جاییهای جوامع و فرهنگها در فلات مرکزی رو به رو می‌سازد. اما این بار جا به جاییها به عکس ورود همراه با خشونت اقوام سفال خاکستری، با آرامش و تدریجی انجام گرفته است. در یک بازسازی فرهنگی - اجتماعی می‌توان گفت که ظاهراً جوامع قرمز که بر اثر ورود اقوام سفال خاکستری مجبور به ترک سرزمین ابتدایی خود شده و به نقطه‌ای دیگر - ظاهراً در مسیر غرب - مهاجرت کرده بودند به تدریج به وطن اصلی‌شان باز گشتند و اسکلتگاههای متعلق به لایه‌های سیلک III<sub>۱</sub> قبرستان IV<sub>۱</sub> و حصار IC را بنیان نهادند. از سوی دیگر، به نظر می‌رسد که وضعیت جغرافیایی و محیط زیست فلات مرکزی ظاهراً مقبول طبع مهاجمان سفال خاکستری نبوده و در نتیجه آنها نه تنها موانعی در راه این بازگشت به وجود نیاموردند، بلکه خود به تدریج به سرزمین اصلی‌شان باز گشتند و با به مناطق دیگری کوچ کردند. می‌دانیم که در هر مهاجرت تماس با جوامع دیگر و ایجاد دگرگونیها در فرهنگ و شیوه‌های زندگی اجتناب‌ناپذیر است. و ما گوشه‌ای از این دگرگونیها را می‌توانیم در شکل و رنگ و تزیین سفال قرمز فلات میانه C (سیلک III<sub>۱</sub> و قبرستان II<sub>۱</sub>) و تغییر آن به سفال نخودی جدید فلات جدید A (سیلک III<sub>۱</sub> و قبرستان IV<sub>۱</sub>) به خوبی مشاهده کنیم.



نسبت ظریف‌تر شده و سفالگر کوشیده به جای خطوط پهن و بعضاً زخم‌گذاشته تا حد امکان از خطوط باریک و در موارد بسیار ظریف‌تر استفاده کند. نگاهی بر تکه سفالهای متعلق به این دوره در (تصاویر ۲۳ و ۲۴) و مقایسه آنها با تکه سفالهای منقوش از دوره پیشین (تصاویر ۲۰ و ۲۱) این تفاوت فاحش را آشکارا نشان می‌دهد. تفاوت دیگر آنکه از نقشمایه ساقه اسفند با پیچکهای زیبای آن که از مشخص‌ترین ویژگیهای تزیین سفال در دوره پیشین بود هیچ اثری به چشم نمی‌خورد. بدون تردید تفاوت‌های بزرگ و مهمی میان سبک تزیین سفال دو دوره وجود دارد که بحث در باب آن در این گزارش نمی‌گنجد. تزیین سفال این دوره را می‌توان به دو گروه هندسی و نقشمایه‌های جانوری تقسیم کرد. تعجب‌آور اینکه از تنوع نقشمایه‌های جانوری در لایه‌های همزمان با محوطه‌های دیگر تنها پنج تکه سفال به دست آمد و بقیه سفالها مزین به نقوش هندسی هستند.

#### تزیین هندسی

نقوش هندسی عبارتند از: نوار افقی هاشوردار (لوح ۱۰، ۱۵، ۸، ۳، ۱۲۲)، نوار افقی هاشوردار که یک یا دو خط افقی هاشورها را قطع می‌کند (لوح ۹، ۲، ۱، ۱۲۲)، چهارخانه‌های دارای هاشور متقاطع (لوح ۱۱، ۱۲۲)، نوار هاشوردار متقاطع (لوح ۱۴، ۱۲۲)، نوار خطوط شکسته (لوح ۲۱، ۱۲۱)، تزیین شطرنجی (لوح ۱۱، ۱۲۲)، ردیف خطوط شکسته عمودی (لوح ۱۴، ۱۲، ۱۲۲)، تزیین عمودی شانه‌ای (لوح ۲۸، ۳، ۱۲۱)، طرح نردبانی (لوح ۲۹، ۱۲۱)، طرحهای شماره ۴، ۷، ۱۲، ۱۳، ۱۵، ۲۴ و ۲۶ در لوح ۱۲۱ به یکی از دو طرح شانه‌ای یا نردبانی تعلق دارند، ردیف عمودی خطوط کوتاه افقی و موازی (لوح ۶، ۱۲۱)، ردیف خطوط افقی که در قسمت شکم به دور بدنه ظرف حلقه می‌زند (لوح ۲۳، ۲۲، ۱۶-۱۴، ۱۱، ۱۰، ۱۲۱)، خطوط موجدار در زیر لبه که یادآور نقش مار در دوره پیشین است (لوح ۱۵، ۱۲۱)، یک خط موجدار در میان دو ردیف از خطوط افقی (لوح ۱۶، ۱۴، ۱۱، ۱۰، ۱۲۱)، خطوط شکسته منقطع در میان دو ردیف خطوط افقی (لوح ۱۱، ۱۲۱)، ردیف افقی نقطه‌ها در میان دو ردیف خطوط افقی (لوح ۲۲، ۱۶، ۱۲۱)، ردیف

۱. کاسه‌های گود با بدنه‌ای که نیمه بالای آن عمودی است (الواح ۱۲، ۸، ۱۲۲؛ ۲۸، ۲۰، ۱۲۱)؛
۲. کاسه‌های گود با بدنه‌ای که نیمه بالای آن مستقیم بوده و اندکی متمایل به خارج است (الواح ۲، ۱، ۱۲۲؛ ۲۸، ۲۳، ۱، ۲، ۶، ۷، ۱۲۱)؛
۳. کاسه‌های گود با بدنه‌ای که نیمه بالای آن با قوس مقعر ملایمی اندک تمایلی به خارج دارد (الواح ۱۱، ۶، ۱۲۲؛ ۳۱، ۹، ۱۲، ۱۲۱)؛
۴. کاسه‌های گود با بدنه‌ای که نیمه بالای آن با قوس محدب ملایمی اندکی به سمت داخل متمایل است (الواح ۲۷، ۱۲۱)؛

#### ظروف پایه‌دار

در دوره فلات جدید A و نیز با توجه به ظروف پایه‌دار همزمان از سیلک و قبرستان، می‌دانیم که تنها کاسه‌های کم عمق پایه‌دار هستند. بنابراین، کاسه‌هایی را که نیمه بالایی بدنه آنها مستقیم و عمودی بوده و به دلیل قوس بسیار تند زاویه مانند در قسمت شکم عمقشان کم است (الواح ۱۴، ۱۲۲؛ ۲، ۱۲۱) می‌توان بدون دغدغه به ظروف پایه‌دار نسبت داد، پایه‌ای زنگی شکل که یک نمونه از آن (لوح ۱۳، ۱۸) از این دوره در دست است.

#### تزیین سفال

در مقایسه با دوره پیشین (فلات میانه C) که در آن نیمه بالای بدنه سفال تزیین شده بود، در دوره فلات جدید A جز در موارد استثنایی نقوش تنها یک سوم از بدنه ظرف را می‌پوشاند. افزون بر آن، در دوره پیشین نقوش بسیار پُرکارتر بوده و تقریباً جایی خالی در سطح منقوش سفال وجود نداشت. چنان‌که گویی هنرمند سفالگر از خلاقیت و حس‌وحش داشته است، در حالی که در این دوره میان نقشمایه‌ها فضاهای خالی فراوان است. دو تفاوت کلی و چشمگیر دیگر میان سفال دو دوره وجود دارد. یکی اینکه درست مانند جنس و ساختار سفال که در این دوره ظریف‌تر از گذشته بوده و از ضخامت بدنه آن کاسته شده است، نقشها نیز به همان

### نقش‌های جانوری

در برش پله‌ای چهار تکه سفال با نقش جانور از دوره IV به دست آمد: ردیف پرندگان عمودی (لوح ۳: ۱۲۱)، نقش‌مایه پلنگ در زیر لبه (لوح ۲: ۱۲۱) و بز کوهی (لوح ۱، ۵: ۱۲۱).

عمودی خطوط کوتاه شکسته (لوح ۱۷، ۱۳، ۱: ۱۲۱)، خطوط مستقیم عمودی (لوح ۳۱، ۲۶، ۲۴، ۱۹، ۱۸، ۴: ۱۲۱)، خطوط موج عمودی (لوح ۳۲، ۳۰، ۲۷، ۲۵، ۲۰: ۱۲۱)، دایره‌ها با نقطه‌ای در مرکز (لوح ۲۳، ۱۶، ۹: ۱۲۱)، و خطوط عمودی کوتاه و پهن آویزان از لبه طرف (لوح ۲۰: ۱۲۱).

در حاشیه آن قرار گرفته است؟ تا اینکه سرانجام کاوشهای محوطه از یکی حضور تسلسل تمامی این فرهنگ بومی پیش از تاریخی فلات مرکزی را درون فلات آشکار ساخت.

اگرچه در محدوده حفريات هیأت از یکی آثار بسیار اندکی از دوره سیلک IV به دست آمد، اما وجود همین مقدار اندک، با توجه به وسعت محوطه و پراکندگی اسکانگاههای پیش از تاریخی در آن در مقایسه با تعداد انگشت شمار برشهای ما در سطح تپه‌های اقماری آنها در سمتهای غربی و جنوبی تپه مرتفع حضور جامعه دارنده آن در محوطه از یکی را به اثبات می‌رساند. بی‌تردید حفريات بیشتر در این محوطه با توجه به تعداد ۸۰۴ قطعه سفال لبه واریخته در یک نقطه (تصاویر ۱۵ و ۲۵ و لوح ۷-۳: ۵۲) به انضمام یک لوح همزمان آغاز ایلامی در مارال تپه اسکانگاه متعلق به فرهنگ این جامعه را آشکار خواهد ساخت.

نمونه‌های شاخص از سفال نوع سیلک IV قطعات منقوشی هستند با تزیین حلقه‌های موازی به دور گردن یا شکم ظرف (تصویر ۲۶). دو قطعه از این نمونه‌ها به کوزه دهان گشاد نخودی کوچک و منقوشی تعلق دارد (تصویر ۱۴، ردیفهای اول و دوم، قطعات اول از سمت چپ و لوح ۱: ۵۱) که در قسمت شانه و شکم که بزرگترین قطر بدنه ظرف را تشکیل می‌دهد، به کمک دو زاویه مشخص شده است. نواری پهن و تزیینی حد فاصل میان این دو زاویه را پر کرده و چهار زائده کوچک با سوراخی در میان به‌طور قرینه بر زاویه شانه متصل شده است. نمونه‌های دیگر تعدادی از خمره‌های مربوط به گورخمره‌ها را در برمی‌گیرد که از آن جمله می‌توان به تدفین AV46:215 اشاره کرد. رنگ این گورخمره نخودی، در قسمت گردن و شکم با خطوط موازی به رنگ اخرایی و در لبه با نقطه‌چینها تزیین شده بود (تصویر ۲۷، گورخمره AV46: 215 به رنگ نخودی).

دو عامل دیگر برای انتساب سفالها و تدفینهای یاد شده به فرهنگ نوع سیلک IV، یکی وجود لایه‌های دورریز کوره‌ها بود که شواهد نشان می‌داد در دوره‌ای پس از تدفینها و پیش از دوره ماد در آنجا ریخته شده بود و دیگری وجود گورخمره‌ای که رنگ خمیر آن در داخل سیاه و در خارج

## از یکی VIII: هزاره سوم قم

### سفال نوع سیلک IV و کاسه‌های لبه واریخته

در دوره III در مارال تپه علاوه بر سفال لبه واریخته تعدادی سفال از نوع سیلک IV نیز به دست آمد. اگرچه این سفال از لحاظ تعداد در مقایسه با سفال مادی و به ویژه سفال آئویی بسیار ناچیز می‌نماید، اما از بابت اینکه حضور این فرهنگ را در محوطه‌ای در قلب فلات مرکزی نشان می‌دهد از اهمیت فراوان برخوردار است. زیرا تا پیش از کاوشهای از یکی هرچند دوره‌هایی از فرهنگ معروف به سیلک در سرتاسر فلات مرکزی در چشمه‌علی در نزدیکی تهران، قره تپه شهریار، قمرود در نزدیکی شهر قم، تپه‌های زاغه<sup>۱</sup> و قبرستان<sup>۲</sup> در دشت قزوین در جنوب شهر قزوین، تپه حصار دامغان<sup>۳</sup>، آق تپه در استان گلستان<sup>۴</sup> و تعدادی محوطه دیگر شناسایی شده بود، سیلک کاشان تنها محوطه‌ای بود که چهار دوره از کهن‌ترین فرهنگ فلات مرکزی ایران، سیلک I-IV را در برداشت. این وضعیت همیشه برای برخی از باستان‌شناسان پرمشهایی را در مورد خاستگاه این فرهنگ مطرح می‌ساخت. از جمله اینکه اگر خاستگاه فرهنگ سیلک فلات مرکزی است به چه دلیل شکل کامل و گسترده آن و به عبارت دیگر، محوطه شاخص آن به جای قلب فلات

1. Brown, "Excavations in Shahriyar, Iran".

2. McCown, *Talli Bakou A*.

3. Malek Shahrizadi, "Tepe Zagheh: A Sixth Millennium BC Village".

4. Madjidzadeh, *Excavations at Tepe Chabristan, Iran*.

5. Schmidt, *Excavations at Tepe Hissar*.

نخودی بود و از این لحاظ شباهت کامل به گورخمره‌های به دست آمده از دورهٔ سیلک IV در سیلک داشت (تصاویر ۲۸ و ۲۹).

### کاسه‌های لبه واریختهٔ خام

در مارال تپه در عمق ۱۹۰ سانتیمتری از نقطهٔ ثابت، در بخش غربی چهارخانهٔ AT47 توده‌ای از ظروف گلی خام آشکار گردید که احتمالاً پیش از قرار دادن در کوره شکسته و به صورت ضایعات دور ریخته شده بود. در میان این قطعات خام تعدادی متعلق به کاسه‌های مشهور به لبه واریخته بود که از میان آنها یک کاسهٔ تقریباً سالم به دست آمد. این یافته‌ها از اهمیت بسیار زیادی برخوردارند، زیرا در طول نیمهٔ دوم هزارهٔ چهارم در هر نقطه‌ای از خاورمیانه وجود کاسه‌های لبه واریخته به معنی ارتباط و گسترش تجاری مراکز فرهنگی اوروک و جمعدت نصر در بین‌النهرین و یا آغاز ایلامی در جنوب غرب ایران بوده است. در حالی که این یافته‌ها نشان می‌دهد که

حضور صرف کاسه‌های لبه واریخته را الزاماً نمی‌توان به معنی ارتباط تجاری با جنوب بین‌النهرین و یا جنوب غرب ایران به حساب آورد. این امکان نیز وجود داشت که این سفال خاص، همانگونه که در مارال تپه شاهد هستیم، اگر نه در همه جا، در بسیاری از محوطه‌هایی که گزارش شده، در محل تولید می‌شده است. به ویژه آنکه نتیجهٔ مطالعات آزمایشگاهی در محوطهٔ ازبکی نشان داده که کاسه‌های لبه واریخته از مارال تپه در محل ساخته شده است، زیرا خاک رس محوطهٔ ازبکی که درصد ماسهٔ آن بیش از اندازهٔ متعارف است، شباهت کامل به ترکیب گِل این ظروف خام دارد. به این ترتیب می‌توان گفت اگر سفالگران ساوجبلاغ قادر به تولید محلی کاسه‌های لبه واریخته بوده‌اند، باید پذیرفت که سفالگران سرتاسر فلات مرکزی از قم و کاشان گرفته تا دشت قزوین و ری و دامغان این سفال را در محل تولید می‌کرده‌اند و بنابراین وجود سفال لبه واریخته الزاماً ارتباطی با گسترش تجاری فرهنگ‌های دشت خوزستان با این مراکز فرهنگی ندارد.

مجموعه یافته‌های سفالی از دوشان تپه را می‌توان بر اساس رنگ خمیر به چهار گروه خاکستری، نخودی، قرمز و آشپزخانه‌ای تقسیم کرد. سفال آشپزخانه‌ای در واقع درصدی از سفالهای نوع قرمز و نخودی را در برمی‌گیرد. نسبت عددی این سفالها به شرح زیر است. از تعداد کل ۳۱۱۸۲ قطعه سفال: حدود ۳۹ درصد خاکستری، متشکل از حدود ۹۰ درصد سفال ظریف و حدود ۱۰ درصد سفال خشن؛ در میان گروه ظریف ۵۸ قطعه در ارتباط با دسته، ۲ قطعه متعلق به لوله و ۵ قطعه مربوط به پایه و در میان نمونه‌های خشن ۱ قطعه مربوط به دسته بود.

حدود ۴۵ درصد نخودی، متشکل از حدود ۳۴ درصد سفال ظریف و حدود ۶۶ درصد سفال خشن؛ در میان گروه ظریف ۴۱ قطعه در ارتباط با دسته، ۲ قطعه متعلق به پایه و ۳ قطعه مربوط به درپوش؛ و در میان نمونه‌های خشن ۴۱ قطعه مربوط به دسته، ۱ قطعه در ارتباط با لوله و ۷ قطعه مربوط به درپوش بود.

حدود ۶ درصد سفال آشپزخانه‌ای، متشکل از حدود ۱۵ درصد سفال نیمه خشن و حدود ۸۵ درصد سفال خشن؛ در میان گروه نیمه خشن ۳ قطعه متعلق به لوله و ۱ قطعه مربوط به درپوش؛ و در میان نمونه‌های خشن ۱۷ قطعه مربوط به دسته، ۲ قطعه در ارتباط با لوله و ۳ قطعه مربوط به پایه بود. در واقع حدود ۱۰ درصد سفال آشپزخانه‌ای به گروه نخودی و ۶ درصد بقیه به گروه خاکستری تعلق داشت.

### سفال گمانه لایه‌نگاری

از مجموع تعداد ۴۰۲ قطعه سفال به دست آمده در فصل ششم از گمانه ایجاد شده در دوشان تپه تعداد ۴۴ قطعه سفال با خمیر نخودی و پوشش قرمز، تعداد ۷۶ قطعه سفال با خمیر قرمز آجری و پوشش نخودی، تعداد ۴۲ قطعه سفال با خمیر و پوشش نخودی، تعداد ۵ قطعه سفال با خمیر خاکستری و پوشش خاکستری متماثل به سبز، تعداد ۱۰۰ قطعه سفال با خمیر خاکستری و پوشش خاکستری تیره، تعداد ۱۰۹ قطعه سفال با خمیر خاکستری و پوشش خاکستری روشن و تعداد ۹ قطعه سفال منقوش مربوط به دوره فرهنگی فلات

### ازبکی IX: سفال عصر آهن

#### سفال عصر آهن در دوشان تپه: برشهای I و VIII

متأسفانه دوشان تپه با وجود ارائه معماری بی‌نظیر و یکپارچه از دوره یا دوره‌های کهن‌تر عصر آهن، از لحاظ طبقه‌بندی سفال نتوانست کمک زیادی را ارائه کند، زیرا ظاهراً در همان دوران از ویرانه‌های بناهای یاد شده به عنوان زیاله‌دانی استفاده شده بود. به همین دلیل در چهارمین فصل کاوش با هدف کسب اطلاعات بیشتر اقدام به باز کردن برش VIII در بخش جنوبی دوشان تپه کردیم. هرچند این برش جزئیات بیشتری از آنچه را که برش I از سفال عصر آهن ارائه کرده بود، در اختیار ما قرار داد، اما بر اثر تعطیلی زود هنگام کاوشها در محوطه ازبکی به دلایلی که در مقدمه کتاب آمده است موفق به انجام این مهم در تاریخ کشورمان نشدیم.

سفالهای به دست آمده از برشهای I و VIII در دوشان تپه و مقایسه آنها با سفال دژ مادی ما را در تفکیک روشن‌تر سفال مادی عصر آهن III از سفال عصر آهن II و I در محوطه ازبکی یاری کرد. به کمک یافته‌های سفالی از این دو برش توانستیم سفال آهن II و I را به گونه‌ای شفاف‌تر و در جزئیات دقیق‌تر تعریف کرده و آنها را از سفال مادی متمایز سازیم. اما متأسفانه وجود لایه‌های خاکستر و گودالهای دورریز در این برشها انجام تحلیل کاملاً درستی از تفکیک سفال آهن II و I را از ما سلب کرد. آنچه را که کوشیده‌ایم در اینجا انجام دهیم تفکیک درست سفال مادی از سفال دوره‌های دوم و اول عصر آهن و تعریف و توصیف درست‌تری از سفال این دو دوره بوده است.

تیم قوسی از لبه به بدنه وصل می‌شود. بخش فوقانی دسته‌های عمودی معمولاً به لبه پیوسته، اما در مواردی نه به خود لبه، بلکه به زیر آن متصل می‌شود (الواح ۲۳-۲۰؛ ۶۷؛ ۱۸؛ ۲؛ ۶۲؛ ۴؛ ۵۵). در قطعه‌ای از یک ظرف خمیرهای برجستگی کوچکی به حالت افقی با سوراخی عمودی در میان روی شانه ظرف (لوح ۱۵؛ ۵۵) و در قطعه‌ای دیگر، به احتمال متعلق به کاسه‌ای در زیر لبه با دو سوراخ عمودی (لوح ۳۰؛ ۶۷) افزوده شده است که به نظر می‌رسد برای گذراندن زیسمان از حفره میان این برجستگیها برای آویختن ظرف استفاده می‌شده است. نوع دیگر دسته‌ها متعلق به درپوشهای سفالی است. دستگیره این درپوشها که بی‌شبهت به دستگیره‌های درپوش برخی از قابلمه‌های امروزی نیست، از یک قطعه سفال ضخیم به نسبت تخت و تقریباً چهارگوش با اضلاع قوسدار و زوایای برآمده تشکیل شده است و به‌طور عمودی به قسمت میانی صفحه مدور درپوش می‌پیوندد (لوح ۹؛ ۶۷).

از دیگر شکلهای سفال نخودی باید به لاوکها اشاره کرد که یکی دیگر از شکلهای متداول در این گروه را تشکیل می‌دهد. رنگ گل این لاوکها آجری، ساخت آنها خشن و شاموت‌شان خرده سفال است. به نظر می‌رسد که لاوکها و درپوشهای مدور تنها به گروه سفال نخودی تعلق دارد.

### سفال خاکستری

نمونه‌های سفال خاکستری دوره اول که از زیر کف فضای معماری AF28: 317 به دست آمده است به رنگهای روشن، تیره و سیاه بوده و عموماً به نوع ظریف با شاموت ماسه بادی تعلق دارد. با وجود اندک بودن نمونه‌های موجود، قطعات به دست آمده از این سفال بر تنوع ظروف خاکستری و وجود کاسه‌های کوچک و بزرگ با کف تخت، ظروف لوله‌دار و ظروف دسته‌دار دلالت می‌کند (تصویر ۳۰). لبه‌ها در سه شکل خمیده به داخل، برگشته به خارج و مستقیم در امتداد بدنه ساخته شده است.

سطح ظروف در این گروه با سه نوع طرحهای کنده، داغدار و افزوده تزیین شده است. نقشمایه‌های کنده اغلب از خطوط موازی تشکیل شده که بخش قوسی شکل اتصال به

قدیم B از یک چاله زباله به دست آمد. از این رقم بالاترین تعداد (۲۰۶ قطعه برابر ۵۳/۲۳ درصد) را سفال خاکستری و پایین‌ترین تعداد (۹ قطعه برابر ۲/۲۳ درصد) را سفال نوع فلات قدیم B تشکیل می‌دهد. تمامی قطعات با پوشش و خمیر به رنگهای خاکستری، نخودی و قرمز، ساده و همگی از نوع ظریف هستند. حرارت برای پخت آنها کافی بوده و شاموت بیشتر قطعات ماسه بادی است.

### دوره ۱

قدیم‌ترین سفال عصر آهن از عمق ۳۲۰ تا ۴۲۰ سانتیمتری از نقطه ثابت به دست آمد. مجموع تعداد نمونه‌های گردآوری شده ۶۳۰ قطعه بود. از این تعداد حدود ۵۶ درصد به خانواده سفال نخودی و حدود ۴۴ درصد به گروه سفال خاکستری تعلق داشت.

### سفال نخودی

سفال نخودی به لحاظ رنگ در طیفی از رنگهای نخودی، کرم و آجری قرار دارد. جنس نزدیک به ۹۰ درصد این سفالها خشن، گاهی دست‌ساز و خمیر آنها با ماسه ریز و خرده کاه آمیخته است. در میان نمونه‌های یافت شده ظروف بزرگ ساده، کاسه‌های با کف تخت، ظروف دسته‌دار، خمیره‌ها، لاوکها و درپوشها را می‌توان تشخیص داد. سطح برخی از لبه‌ها تخت بوده و با اتحنای ملایمی به سمت خارج ظرف متمایل می‌شوند. برخی دیگر از لبه‌ها در امتداد بدنه مستقیم و به ندرت به سمت درون ظرف متمایل‌اند. در نمونه‌های معدود نقوش کنده‌ای زیر لبه ظرف را تزیین می‌کند. سطح تعدادی از قطعات بدنه و حتی دسته ظروف آثار دود زدگی و سیاه شدگی دیده می‌شود. این دودزدگی‌ها اشاره بر کاربرد ظروف و به احتمال قریب به یقین تعلق آنها به گروه سفالهای آشپزخانه‌ای دارد.

دسته‌ها به اشکال گوناگون مفتولی و نواری در دو حالت افقی یا عمودی به ظرف متصل می‌شوند. دسته‌های افقی صرفاً از نوع مفتولی است و به دو صورت افقی (لوح ۲۷؛ ۶۷) یا اریب (لوح ۱۶؛ ۶۷) در دو انتها به لبه می‌پیوندد. دسته‌های عمودی، به‌عکس در انواع نواری و مفتولی با مقطع گرد یا چهارگوش یا

این نسبت ۲۱ درصد ظریف و ۷۹ درصد خشن بوده و تنها ۹ قطعه به دسته تعلق دارد. یادآور می‌شود که در میان سفالهای خشن گروه نخودی نیز نمونه‌هایی وجود دارد که می‌توان آنها را در گروه نیمه خشن طبقه‌بندی کرد.

### سفال نخودی

سفال نخودی اعم از دست‌ساز یا چرخ‌ساز از نظر رنگ خمیر و پوشش متنوع است و طیفهایی از نخودی، گرم و آجری تا قرمز را در برمی‌گیرد. عواملی مانند حرارت در مرحله پخت و عوارض آتش در مرحله کاربرد موجب سیاه شدگی نمای برخی از سفالهای نخودی شده است. در میان سفالهای خشن شاید بتوان نمونه‌هایی را نیمه خشن به شمار آورد. این نمونه‌ها پوششی به رنگ قرمز یا گرم دارند. خمیره‌ای از دوشان تپه، برش ۱ فضای معماری AF29: 503، با خمیر نخودی و پوشش قرمز (تصویر ۳۳ و لوح ۱۴: ۵۵) کامل‌ترین سفال نخودی در نوع خود و نمونه یگانه‌ای است از یک ظرف کامل بزرگ با دهانه باز، لبه به خارج خمیده. قوس محدب شکم در قسمت شانه در شکستگی ملایمی به قوسی مقعر تبدیل می‌شود و تا لبه ادامه می‌یابد. کف تخت این خمیره در مقایسه با حجم آن تا حدودی کوچک است. در میان قطعات سفال نخودی نمونه‌های مشابه با این خمیره از لحاظ رنگ خمیره و پوشش، و از نظر شکل لبه و تکه‌های بزرگ بدنه وجود دارد. با توجه به قرار داشتن این خمیره در زیر کف فضای معماری AF29: 503 و وجود خشتهای قدیمتر در اطراف این فضا تعلق آن به دوره II<sub>۱</sub> از عصر آهن محقق است. با وجود آثاری از پخت ناکافی در تعدادی از نمونه‌های متعلق به ظروف بزرگ با بدنه ضخیم، پخت سفال کامل است.

### شکل سفال

به استثنای قطعات ضخیم و درشت ظروف بزرگ که تشخیص شکل آنها ممکن نیست، سفالهای نخودی را می‌توان به گروه خمیره‌ها، ظروف دسته‌دار، ظروف لوله‌دار، صافیهای سفالی، پیه‌سوزها، لاوکها و درپوشها تقسیم کرد. قطعات مربوط به این ظروف غالباً ساده و بدون تزئین بوده

کف تخت را تزئین می‌کند (لوح ۱۱: ۵۵). بارزترین نمونه نقش داغدار طرحی شبیه اسکلت ماهی است. این طرح در واقع خط افقی پهنی است که حلقه‌وار به دور بدنه ظرف کشیده شده و از طرفین آن خطوط نازک مایل منشعب می‌شود (تصویر ۳۰، ردیف دوم از پایین، قطعه سوم از راست). طرح دیگر تزئین داغدار خطوط متقاطع و هاشورهای محدود در میان دو خط افقی است که بر سطح برخی از قطعات ظاهر می‌شود. همچنین در چند نمونه از سفال خاکستری به نقوش ترکیبی شامل خطوط موازی افقی کنده و طرحهای داغدار هاشوری بر می‌خوریم (تصویر ۳۱ و لوح ۲۱، ۸، ۶، ۴، ۲: ۶۷).

تزئین افزوده معمولاً از برجستگیهای کوچک و مدور قبه مانند تشکیل شده است که بر کناره بیرونی لبه ظروف افزوده می‌شود (تصویر ۳۲ ردیف بالا). این تزئین در واقع به شکل خاصی از ظروف خاکستری تعلق دارد، و آن کاسه چرخ‌ساز با اندازه متوسطی است به رنگ خاکستری تیره تا سیاه در انواع نیمه خشن تا ظریف. سطح بیرونی برخی از این کاسه‌ها بر اثر صیقل دهی زیاد براق شده است. لبه کاسه‌ها اغلب تخت بوده و بر حاشیه خارجی آن شیار کنده‌ای به دور دهانه ظرف ایجاد کرده‌اند. در شماری از کاسه‌های به دست آمده یک یا دو برجستگی مدور قبه مانند روی این شیار افزوده شده است. چنین ویژگیهایی از لحاظ ساختار و تزئین شناسایی نوع خاصی از ظروف خاکستری را امکانپذیر می‌سازد.

### دوره II<sub>۱</sub>

از مجموع ۱۰۹۳۴ قطعه سفال به دست آمده از دوره II<sub>۱</sub> حدود ۵۱ درصد را سفال نخودی، حدود ۴۴ درصد را سفال خاکستری و حدود ۵ درصد را سفال قرمز در برمی‌گیرد. نسبت درصدی سفال ظریف به خشن در گروه سفال خاکستری ۴۹ به ۵۱ و تقریباً برابر است، در حالیکه در گروه سفال نخودی تنها حدود ۳ درصد ظریف و ۹۷ درصد باقیمانده را سفال خشن (۶۷ درصد) و نیمه خشن (حدود ۳۰ درصد) تشکیل می‌دهد. از کل مجموعه سفال خاکستری ۴۸ قطعه به دسته ۴ و ۱ قطعه به دسته ۱ و در گروه سفال نخودی ۴۴ قطعه به دسته ۱ و ۱ قطعه متعلق به لوله است. سرانجام اینکه در گروه سفال قرمز

کنده، افزوده و فشاری و ترکیبی از آنها وجود دارد. نقوش کنده به شکل خطوط کوتاه مایل و تزیین افزوده به صورت برجستگیهای مدور بر روی بدنه و یا کناره لبه ظرف اعمال شده است. نقوش دیگر عبارتند از: طرحهای طنابی افزوده، حلقه‌های گرد فشاری محصور در قابهای مثلثی، و حلقه‌های افقی که ظاهراً با فشار انگشت ایجاد شده است (تصویر ۳۷).

### سفال خاکستری

سفال خاکستری در سه طیف رنگی روشن، تیره و سیاه ظاهر می‌شود (تصویر ۳۱). اما در میان آنها رنگ خاکستری برخی قطعات به نوعی آبی روشن می‌ماند. سفال خاکستری روشن و تیره را اغلب ظروف ظریف با شاموت ماسه بادی تشکیل می‌دهد، حال آنکه سفال خاکستری سیاه جنسی نیمه خشن دارد و شاموت آن ماسه نرم است.

### شکل سفال

سفالهای خاکستری از لحاظ شکل متنوع‌اند. با توجه به قطعات به دست آمده در میان آنها می‌توان ظروف بزرگ با کف تخت به رنگ خاکستری روشن، کاسه‌های کوچک ظریف با تزیین خطوط کنده، کاسه‌های بزرگ ساده و گاهی با تزیین کنده در زیر لبه، خمیره‌های کوچک و بزرگ، ظروف پایه‌دار و سفالهای دسته‌دار را تشخیص داد. لبه سفالهای خاکستری در سه شکل خمیده به خارج، متمایل به داخل و در امتداد بدنه ساخته شده است. قطعات بدنه که ضخامتشان گاهی به یک سانتیمتر می‌رسد، سطوح صاف و عمودی و بدون حالت و شکل خاص بوده و گاهی سطح آنها با نقشهای ساده‌ای متشکل از خطوط کنده موازی تزیین شده است. در چند نمونه معدود از سفالهای خاکستری تیره و خشن شکستگی محسوس و به عبارت بهتر زاویه‌ای در امتداد بدنه ظرف به سمت کف ایجاد شده است. بخشهای زیرین و کف ظروف خاکستری در سه حالت گوناگون ساخته شده است:

(۱) کف تختی که با انحنایی به سمت داخل به بدنه

می‌پیوندد.

(۲) کف مسطحی که در محل اتصال به بدنه مانند نوع اول با انحنایی به سمت داخل باریکتر از کف شده و با خطوط

و لبه‌ها با سطحی تخت، انحنای ملایمی به داخل یا خارج ظرف دارند. شکستگی در انحنای قطعات متعلق به بدنه اشاره بر وجود ظروف با بدنه زاویه‌دار دارد. وجود ظروف دسته‌دار با توجه به قطعات شکسته و جدا شده دسته‌های مفتولی و نواری شکل و آثار محل اتصال آنها بر بدنه تعدادی از ظروف یا برجای مانده بخشی از دسته بر روی سفال تأیید می‌شود (تصویر ۳۴). دسته‌ها عموماً با نیم قوسی از روی بدنه و شانه ظرف به لبه متصل شده‌اند. در چند نمونه قوس دسته از روی بدنه آغاز و با فاصله اندکی از لبه به زیر آن می‌پیوندد.

سطح بیرونی پیسوزهای سفالی به شکل قطعات کوچک نخودی و آجری یا قبه‌های مخروطی کوچک افزوده تزیین شده است (تصویر ۳۵). اما کامل‌ترین پیسوز در دوشان تپه، از برش I در فضای معماری AF29: 404 به دست آمد (تصویر ۳۶). این پیسوز از یک کاسه دهان باز کامل و سالم با سه پایه پهن نواری تشکیل شده است. اگرچه بخشی از انتهای شکسته آن با وجود دقت فراوان در حمل خاک به دست نیامد، اما با توجه به یکی از دو پایه کامل که قبل از آن یافت شده بود، نیز با توجه به ابعاد تقریباً برابر پیسوزها می‌توان بلندی هر یک از پایه‌ها را بین ۱۰ تا ۱۲ سانتیمتر در نظر گرفت. نحوه قرار گرفتن قبه‌های تزیینی مخروطی شکل در سطح بدنه و لبه ظرف متفاوت از یکدیگر است. در قسمت لبه برجستگیها همانند مهره‌های گردبند دور تا دور بیرونی لبه را در برمی‌گیرد. در قسمت بدنه برجستگیها در قالب طرحهای مثلثی شکل در کنار هم قرار گرفته‌اند. محل افتادگی شماری از مخروطهای تزیینی افزوده در چند نقطه بدنه ظرف کاملاً مشخص است. بر جداره داخلی کاسه پیسوز آثار دود زدگی و سیاه شدگی به چشم می‌خورد. قطعات لبه و کف متعلق به لاوکها جنسی خشن و شاموتی آمیخته با خرده سفال و مقدار اندکی کاه دارد. درپوشها قطعات مدور نخودی رنگی هستند به ضخامت ۳/۵-۱/۵ سانتیمتر که از لحاظ ساختار مانند لاوکها به گروه سفال خشن تعلق دارد.

### تزیین سفال

در میان قطعات به دست آمده از نوع سفال نخودی انواع ساده و بدون تزیین، و نمونه‌های تزیین شده با طرحهای



مایلی منشعب از آن بر می‌خوریم (تصویر ۳۰، ردیف دوم از پایین، قطعه سوم از راست). همچنین در یک قطعه سفال خاکستری ظریف نقشی ترکیبی مشتمل بر خطوط موازی کنده و خطوط نازک مایل به صورت داغدار بدنه ظرف را تزئین می‌کند (تصویر ۳۰، ردیف اول از پایین، قطعه دوم از راست). تزئین افزوده به شکل نوارهای پهن افقی یا موج بر روی برخی قطعات بدنه نمایان است. در نمونه‌هایی این نوارهای افزوده باریکتر بوده و با کمک خطوط مایل فشاری یا کنده، ظاهری شبیه طناب یافته است (تصویر ۳۰، قطعات اول و دوم از راست در ردیفهای دوم و سوم از بالا).

## دوره II<sub>۲</sub>

سفال دوره II<sub>۲</sub> نیز در سه گروه خاکستری و نخودی و قرمز جای می‌گیرد. از مجموع ۱۰۳۵۳ قطعه سفال به دست آمده از دوره II<sub>۲</sub> حدود ۴۲ درصد را سفال نخودی، حدود ۵۸ درصد را سفال خاکستری و حدود ۱۰ درصد را سفال قرمز در برمی‌گیرد. نسبت درصدی سفال ظریف به خشن در گروه سفال خاکستری ۷۱ به ۲۹، اما در گروه سفال نخودی حدود ۹ به ۹۱ و در گروه سفال قرمز ۱۴ به ۸۶ است. از مجموع سفال خاکستری ۷۶ قطعه به دسته و ۶ قطعه به لوله تعلق دارد، در گروه سفال نخودی ۵۸ قطعه به دسته و ۲ قطعه متعلق به لوله است و در گروه سفال قرمز ۱۸ قطعه به دسته تعلق دارد.

از میان گروه خاکستری ۶۹ درصد چرخ‌ساز است، حال آنکه ۱۷ درصد از سفال نخودی را سفال چرخ‌ساز تشکیل می‌دهد. ۷۲ درصد از سفال خاکستری از نوع ظریف، ۲۸ درصد از نوع نیمه خشن بوده و هیچیک از آنها خشن نیست، در حالی که تنها ۹ درصد از سفال نخودی از نوع ظریف بوده و در عوض ۸۵ درصد نیمه خشن و ۶ درصد از نوع خشن است. در واقع چنین استنباط می‌شود که استفاده از سفال نخودی عمدتاً برای مصارف آشپزخانه‌ای بوده است. این نظر را شکل ظروف نخودی که بخش بزرگی از آنها را کوزه‌های دهان گشاد و یا به عبارت بهتر دیزیه‌های دسته‌دار تشکیل می‌دهد تأیید می‌کند. در واقع آثار سیاهی حاصل از دود آتش یا لکه‌هایی از تغییر رنگ از نخودی به آجری بر اثر

موازی کنده حلقوی تزئین شده است. این حالت در واقع شکل پایه را به کف مسطح داده است (لوح ۱۱: ۵۵).  
(۳) کلهای اندکی مقعر.

## تزئین سفال

سفال خاکستری به سه شیوه کنده، داغدار و افزوده تزئین شده است. تزئین کنده از خطوط ساده با تعداد، جهات و زمینه‌های گوناگون تشکیل می‌شود. ساده‌ترین آنها تک خط افقی است بر کناره لبه چند قطعه سفال خاکستری روشن و تیره که از این لحاظ شباهتهایی با سفالهای به دست آمده از دوره I در زیر کف فضای معماری AG28: 317 دارد (لوح ۶: ۵۵). تزئین دیگر از چند خط کنده موازی تشکیل شده که روی بدنه (لوح ۳: ۵۵) و پایه ظرف (تصویر ۳۸ و لوح ۱۱: ۵۵) کار شده است. در موازی بودن این خطوط به ویژه در مورد کاسه‌های به نسبت کوچک و ظریف دقت فراوان به کار رفته، اما در ظروف بزرگ توجه چندانی به نظم آنها نشده است. نوع سوم تزئین کنده خطوط زیگزاگ محصور در میان دو خط افقی است که اغلب بر سطح بدنه سفالهای خاکستری تیره و سیاه نقش شده است.

نمونه‌ای جالب قطعه سفالی است متعلق به دسته ظرفی به رنگ خاکستری تیره (تصویر ۳۹ و لوح ۴: ۵۵). این قطعه بخشی از لبه، گردن و شانه ظرف و شکل کامل دسته را در برمی‌گیرد. روی دسته با خطوط متعدد کنده به صورت افقی در طرفین یک خط مرکزی عمودی و در میان آنها با دو خط زیگزاگ افقی، یکی در محل اتصال دسته به لبه و دیگری در نزدیکی محل اتصال به بدنه تزئین شده است. شانه ظرف را نوار پهنی متشکل از دو خط کنده موازی حلقه‌وار در میان گرفته و درون آن با خطوط عمودی کنده کوتاه هاشور شده است. به نظر می‌رسد دسته ظروف سفالی خاکستری و سیاهی که تزئینی اینچنین دارند پهن بوده و متمایز از دسته‌های دیگر است. سطح ظروف خاکستری روشن و تیره، تزئینی داغدار به شکل خطوط موج و طرحهای هاشوری دارد. در چند نمونه از سفال خاکستری ظریف به طرحی شبیه اسکلت ماهی به صورت یک خط افقی مستقیم با خطوط نازک و

حرارت از نوع رنگ آجری دیواره اجاقها و تنورها بر سطح سفال نخودی، به ویژه دیزبها مشاهده می‌شود.

### شکل سفال

مطالعه آماری دیگر نشان می‌دهد که در حدود ۵۲ درصد از سفال خاکستری و ۵۳ درصد از سفال نخودی را ظروف دسته‌دار تشکیل می‌دهد. دسته‌ها عمدتاً نواری، اما به ندرت مفتولی بوده و بر فنجانها، تنگهای کوچک، دیزبها و خمره‌های بزرگ افزوده شده است (لوح ۶۲). ته ظروف بدون استثناء مسطح بوده (الواح ۱۱، ۱۰، ۶-۳، ۶۱؛ ۲۷، ۲۵، ۲۲، ۱۹، ۱۲، ۶، ۲، ۵۷) و به ندرت پایه دارند (لوح ۲۹، ۱۳، ۶۲). در این میان پایه طرح ۲۹ در لوح ۶۲ بسیار جالب توجه و در نوع خود بی‌نظیر است. این ظرف کاسه‌ای است از نوع ظروف سه‌پایه، اما به هر یک از پایه‌ها یک دسته مفتولی افزوده شده است. به عکس دژ مادی که در آن تعدادی ظرف لوله‌دار، به ویژه از نوع ناودانی یافت شده است، در دوشان تپه ظروف لوله‌دار بسیار اندک بوده و در یکی از نمونه‌های به دست آمده طرز قرار گرفتن لوله بر شانه ظرف به شیوه‌ای خاص و یگانه در فرهنگ سفال خاکستری به شمار می‌رود (لوح ۱۸: ۶۷).

### تزئین سفال

سفالها در این دوره، به ویژه نوع خاکستری آن از لحاظ گل، ساخت، پخت و تزئین چه از نوع برشی یا داغدار شباهت فراوان به خانواده سفال نوع مادی دارد، اما بی‌تردید به زمانی اندک کهن‌تر در اواخر هزاره دوم و اوایل هزاره اول متعلق‌اند. تزئین شاخصی در این دوره در کاسه ظریفی از نوع خاکستری نشان داده شده است. این تزئین به صورت قبطان افزوده زیگزاگ مانند به دور بدنه حلقه زده و در زیر، نیز در نزدیکی پایه با تزئین برشی همراه شده است (تصویر ۴۰ و لوح ۲: ۵۶). تزئین افزوده دیگری در مورد کاسه کوچکی با سه پایه به صورت قبه‌های کوچک مخروطی شکل به کار بسته شده است (لوح ۱۸: ۵۶). با توجه به آثار رنگ سیاه حاصل از سوخت ماده‌ای چرب که بر سطح داخلی بدنه تمامی نمونه‌های به دست آمده بر جای مانده است، در

پیه‌سوز بودن آنها جای هیچ گونه تردیدی وجود ندارد.

### تفکیک سفال مادی از سفال عصر آهن II و I

تفاوت فاحش در نوع و ترکیب شاموت، میزان وزیدگی خمیر سفال، استفاده یا عدم استفاده از چرخ سفالگری، میزان حرارت، رنگ خمیره و پوشش، شکل ظروف در بدنه، پایه، لبه، دسته، نقشمايه‌ها و تکنیک پیاده کردن نقوش بر سطح بدنه، تفکیک دو دوره ماد و عصر آهن را از یکدیگر به راحتی امکانپذیر می‌سازد. جزئیات این تفاوتها در هر دو نوع سفال نخودی و خاکستری به شرح زیر است:

#### سفال نخودی

گل سفال نخودی عصر آهن با ماسه نرم، اما اغلب همراه با خرده کاه و گاهی خرده سفال آمیخته است. بیشتر آنها دست ساز بوده و به ندرت نمونه‌ای با چرخ سفالگری ساخته شده است. خمیر این سفال به خوبی خمیر سفال مادی ورز داده نشده و بیشتر ظروف از نوع نیمه ظریف‌اند. لبه‌ها ساده و اندکی به بیرون متمایل‌اند (تصویر ۴۲). شکم برخی از ظروف دهان بسته زاویه‌دار است (تصویر ۴۲ راست و لوح ۲۰، ۱۶، ۱۵: ۶۲) که نوع ظریف‌تر و متناسب‌تر آن در دوره مادها تولید می‌شد. نوع دیگر دیزبهایی است با لبه ساده و اندکی به بیرون برگشته (تصویر ۴۳ و لوح ۲۵: ۶۲ ظریفی با سه دسته و یک لوله). ته ظروف در این مرحله همگی مسطح و بدون پایه است. دسته‌ها از نوع نواری با مقطع بیضی بوده و همه آنها به صورت عمودی از لبه آغاز و به بدنه پایان می‌پذیرد. به این گروه باید درپوشها را نیز افزود (تصویر ۴۴ و لوح ۹: ۶۷).

#### سفال خاکستری

اگرچه گل سفال خاکستری عصر آهن با ماسه نرم آمیخته است، اما در مقایسه با سفال مادی به خمیر آنها به اندازه کافی ورز داده نشده است. همچنین، به عکس سفال مادی بیشتر آنها دست‌ساز بوده و در میانشان درصد اندکی چرخ‌ساز است. هر دو خمیر و پوشش سفالها در این دوره نسبت به سفال مادی تیره‌تر بوده و گاهی این تیرگی متمایل به سیاه

دال بر تعلق آنها به دو دوره را ارائه نمی‌کند. برش VIII در بخش جنوبی دوشان تپه نیز با وجود ارائه مدارک روشن‌تری از جزئیات تفکیک سفال عصر آهن از سفال مادی، به همین ترتیب نتوانست مدارکی هرچند ناچیز از وجود دو دوره متمایز عصر آهن I و II در اختیار ما قرار دهد.

تصاویر ۴۹ و ۵۰ به ترتیب نمونه‌هایی از سفال به دست آمده از گمانه‌لایه‌نگاری از عمق ۴ تا ۶۲۵ متر از نقطه ثابت، یعنی تا خاک بکر را ارائه می‌کند. در این نمونه‌ها به استثنای دو قطعه سفال منقوش قرمز، هیچ تفاوتی میان جنس، ساخت یا شکل آنها از یک سو، و سفال خاکستری لایه‌های مقدم بر دوران ماد در تمامی دوشان تپه به چشم نمی‌خورد، به گونه‌ای که تمامی آنها را به راحتی می‌توان به یک دوره واحد نسبت داد. در این صورت، با توجه به تقسیم‌بندی عصر آهن مقدم بر دوره مادها به دو دوره آهن I و II، باید پذیرفت که ورود مردمان دارنده سفال خاکستری به دشت ساوجبلاغ و در سطحی گسترده‌تر به فلات مرکزی<sup>۱</sup> در عصر آهن II انجام گرفته است. در حالیکه با معیارهای باستان‌شناختی انتساب سه مرحله معماری به ارتفاع بیش از ۳/۵ متر به اضافه حدود ۲/۵ متر بقایای فرهنگی فاقد معماری به یک دوره ۳۰۰ تا ۴۰۰ ساله منطقی به نظر نمی‌رسد و اشاره بر طول زمان بیشتری دارد.

بنابراین، به نظر می‌رسد که سفال عصر آهن مقدم بر دوران هخامنشیان تنها از دو دوره سفالی تشکیل شده بود. همانگونه که بخش سفال قبور عصر آهن از جیران تپه اشاره شده است، به نظر می‌رسد که بخش عمده‌ای از تفاوت‌های موجود در سفال خاکستری که کایلر پانگ و دیگران را به تقسیم‌بندی‌های یاد شده واداشت، از یک سو ویژگی‌های محلی و از سوی دیگر نادیده گرفتن تفاوت‌های فاحش میان سفال کاربردی و سفال تدفینی بوده است.

بنابراین، محوطه ازبکی که در آن با قرار گرفتن بقایای استقرار مانند آثار معماری بی‌نظیر مردمان عصر آهن در دوشان تپه و در کنار آن گورستان متعلق به همان جامعه که تنوع عظیمی از سفال کاربردی و سفال تدفینی همزمان را عرضه می‌دارد، تجدید نظر کلی و همه جانبه در مورد

است. سطح برخی از ظروف آنچنان براق است که بیشتر به ظروف آهنی می‌ماند تا سفالی (تصویر ۴۵). لیه‌ها تنوع زیادی دارد و نوع بسیار متداول آن لیه ضخیم شده قیطانی است. اما برخی از لیه‌ها ساده‌اند (تصویر ۴۶). از لحاظ تزیین بدنه ظروف منقوش با خطوط کنده، افزوده یا داغدار تزیین شده است. نقشمایه‌های داغدار به صورت هاشور ساده یا متقاطع و نقوش کنده عمدتاً شیارهایی هستند که به دور بدنه ظرف حلقه زده است (تصویر ۴۷). ته این دسته از ظروف مسطح است و نوع پایه‌دار آن سه پایه کوتاهی است که در دوره ماد منسوخ می‌شود. دسته‌ها نیز مانند دسته‌های ظروف مادی مفتولی و نواری است و نوع مفتولی آن گاهی به حالت افقی به لبه یا زیر آن متصل می‌شود (تصویر ۴۸).

### ارزیابی دوره‌بندی سفال عصر آهن

در مورد طبقه‌بندی سفال خاکستری عصر آهن در ایران و تقسیم آن به دوره‌های گوناگون اختلاف نظرهای چشمگیری وجود داشته و همچنان به صورت یکی از موضوعهای بحث‌انگیز در باستان‌شناسی ایران باقی مانده است. حفریات ازبکی به دلیل موقعیت ویژه‌ای که دارد و قادر است اطلاعات و مدارک بسیار ارزشمندی را در مطالعه دقیق‌تر جایگاه این سفال در گاهنگاری ایران در اختیار محققان قرار دهد، تردیدها در مورد درستی یا نادرستی دیدگاه‌های ارائه شده درباره این فرهنگ سفالی را بیش از پیش افزایش داده است. اگرچه ما در طول شش فصل کاوش اطلاعات بسیار ارزشمندی را در مطالعه درست‌تر این سفال به دست آورده‌ایم، با وجود این، هنوز راه درازی برای تقسیم‌بندی درست سفال خاکستری در پیش روست. ما نتوانسته‌ایم مدارک فراوانی را در شناخت دقیق‌تر سفال دوره مادها گردآوری کنیم، و تا حدود زیادی سفال دوره‌های کهن‌تر آهن I و II را (اگر چنانچه وجود این دو دوره دست‌کم در فلات مرکزی آنچنان که گفته می‌شود درست باشد) از سفال مادی تشخیص دهیم، اما مدارک سفالی متعلق به عصر آهن مقدم به دوره مادها در برش A در دوشان تپه با وجود ارائه چهار متر بقایای معماری بی‌نظیر و یکپارچه از سه مرحله معماری از دوره‌های کهن‌تر عصر آهن و پنج متر بقایای فرهنگی متعلق به سفال خاکستری شواهدی

۱. انضمام فلات مرکزی به این تصویر به دلیل آن است که در هیچیک از سفالهای منتشر شده در این منطقه پهناور سفال مشخصی که بتوان آن را به دوره کهن‌تری منتسب کرد دیده نشده است.

تقسیم‌بندی این سفال به دوره‌های سه گانه آهن I-III را الزام آور ساخته است. زیرا مطالعه یافته‌های سفالی دوشان تپه به احتمال فراوان ما را قادر خواهد کرد تا تقسیم‌بندی صحیح‌تر و منطقی‌تری را دست‌کم برای سفال خاکستری فلات مرکزی ایران ارائه کنیم.

نکته مهم دیگری که یافته‌های سفالی از گمانه کوچک در دوشان تپه می‌آموزیم حضور دو تکه سفال قرمز منقوش در

عمق ۶/۱۳ متری از نقطه ثابت، یعنی روی خاک بکر در کنار چند قطعه سفال خاکستری است. این نشان می‌دهد که پس از فرهنگ فلات قدیم B دامنه هیچیک از فرهنگهای مقدم بر سفال خاکستری مانند فرهنگ سفال آلویی و یا فلات میانه و جدید که حضورشان در این محوطه تأیید شده است، تا دوشان تپه کشیده نشده است.

انضمام یکی دو نمونه از ظروف نیمه خشن مخلوطی از ماسه و گاه و در نمونه‌های معدودی از سفال خشن صرفاً گاه است. بخش عمده سفالها چرخ‌ساز و حدود ۲۰ درصد آنها دست سازند که از این تعداد حدود ۵۰ درصد سفال خشن، ۱۵ درصد سفال نیمه خشن و ۱۰ درصد را سفال ظریف تشکیل می‌دهد. بیشتر سفال دست‌ساز در دو گروه خشن و نیمه‌خشن از نوع قرمز قرار می‌گیرد و نسبت آن به سفال نخودی به ترتیب ۸۵ به ۱۵ و ۸۳ به ۱۷ است. اما به‌عکس، بیشتر سفالهای دست‌ساز ظریف از نوع نخودی است و نسبت آن به سفال قرمز ۷۰ به ۳۰ است. پخت سفالها در مجموع به خوبی انجام گرفته و رنگ سطح آنها به استثنای موارد انگشت شمار یکدست است و تنها ۹ درصد آنها بر اثر حرارت کم به خوبی پخته نشده و لایه‌ای از مغز آنها خاکستری و در مواردی سیاه است. بیشتر سفالهایی که پخت آنها به خوبی انجام نشده است از نوع ظروف خشن بوده و ۲۶ درصد این نوع سفال را تشکیل می‌دهند. در حالی که این تعداد در میان سفال نیمه خشن ۱۰ درصد و در مورد سفال ظریف ۳ درصد است.

گروهی از سفالهای این دوره را به دلیل ساختار ویژه‌ای که دارد سفال «آشپزخانه» نام نهادیم. رنگ پوشش این نوع سفال که عمدتاً در میان ظروف خشن یافت می‌شود معمولاً در داخل و گاهی نیز در داخل و خارج از غوانی بوده و سطح خارجی تعدادی از آنها دود زده و سیاه است.

### شکل سفال

سفال دوران مادی را می‌توان از لحاظ شکل به دو گروه ظروف دهان بسته و ظروف دهان باز تقسیم کرد. گروه نخست خمزه‌ها، کوزه‌ها، پارچها و فنجانها را در برمی‌گیرد، و گروه دوم بشقابها و کاسه‌ها را شامل می‌شود.

خمزه‌ها در سه زیر گروه بدون گردن، گردن کوتاه و گردن بلند جای می‌گیرند. شکل بدنه خمزه‌ها در مجموع کروی یا اندکی بیضوی بوده و بدون زاویه است. در خمزه‌های بدون گردن (الواح ۵-۱: ۹۱، ۹۳) شانه بلافاصله به لبه تبدیل می‌شود، در حالی که در خمزه‌های گردن کوتاه،

### آزبکی X: سفال مادی

#### الف. سفال مادی در دژ

سفال تپه ازبکی در سه گروه نخودی، قرمز روشن و خاکستری جای می‌گیرد. از مجموع ۷۴۵۸ قطعه سفال به دست آمده ۴۰ درصد نخودی، چهل درصد قرمز روشن، ۱۸ درصد خاکستری و ۲ درصد سفال پیش از تاریخی است که در میان مصالح معماری مانند خشت و گِل از پایین تپه به بالا راه یافته است. سفال نخودی معمولاً ظروف در اندازه‌های کوچک و متوسط به پایین را شامل می‌شود و سفال قرمز که عمدتاً پوششی به رنگ نخودی دارد بیشتر ظروف در اندازه‌های متوسط به بالا و بزرگ را در برمی‌گیرد. در میان سفال قرمز می‌توان طیفی از رنگهای آجری روشن تا قهوه‌ای روشن و صورتی تا نارنجی را تشخیص داد. این هر دو گروه را می‌توان از لحاظ جنس به سه گروه ظریف، نیمه خشن و خشن تقسیم کرد.

به استثنای درصد بسیار کمی، گِل هر سه نوع سفال به خوبی ورز داده شده و تنها تفاوت آنها در ریزی و درشتی شاموت است. این ماده در سفال ظریف ماسه بادی از نوع بسیار نرم که تشخیص دانه‌های آن با چشم غیرمسلح کار آسانی نیست؛ در سفال نیمه خشن ماسه نرم که دانه‌های آن اندکی درشت‌تر از نوع ماسه بادی است و در سفال خشن ماسه ریز است که دانه‌های آن در مورد برخی از ظروف بزرگ خمزه‌ای به‌طور غیر متعارف درشت‌تر است. افزون بر آن، ماده چسباننده حدود نیم درصد از ظروف خشن به

۸۲: ۷، ۲، ۸۱: ۶، ۴-۱: ۷۸) و شش عدد دیگر از نوع ناودانی است (الواح ۹: ۸۲؛ ۱۲-۱۰، ۷، ۵: ۷۸). این واقعیت نشان می‌دهد که در این زمان دست کم در فلات مرکزی ظروف لوله‌دار کاربرد چندانی نداشته است.

درصد پارچها نیز نسبت به انواع دیگر ظروف بسیار اندک است. یادآور می‌شود که پارچ در معنی ظرف کوزه ماندنی است که لبه آن برای ریختن آسان‌تر مایعات در نقطه مقابل دسته به شکل ناودانی است. حال آنکه ظروف این زیر گروه به استثنای یک نمونه (لوح ۱۳: ۸۱) فاقد چنان لبه‌ای هستند و ما این نام را صرفاً به خاطر اندازه و شباهتی که در ظاهر به چنان ظروفی دارد پارچ نامیده‌ایم. این پارچها (لوح ۳، ۱: ۸۱) گردن بلندی دارد که به سمت لبه به تدریج در قوسی به بیرون متمایل می‌شود.

کوزه‌ها را می‌توان از لحاظ ساختار شکل دیگری از خمره‌ها به حساب آورد، با این تفاوت که ابعاد و دهانه کوزه‌ها کوچک و تنگ‌تر است. همه کوزه‌ها بدون دسته‌اند و در مقایسه با تعداد چشمگیر قطعات متعلق به لبه و گردن، هیچ دسته‌ای را که بتوان از لحاظ ساختار و اندازه به کوزه‌ها نسبت داد یافت نشده است. این ظروف را از لحاظ شکل گردن و لبه می‌توان در دو زیر گروه قرار داد. کوزه‌ها با گردن ساده که تعدادشان اندک است (برای مثال، الواح ۲۲، ۱۳، ۱۱، ۱۰، ۶، ۳، ۱: ۸۵) و کوزه‌ها با گردن تزیینی که در اکثریت‌اند (لوح ۱۳-۸، ۶، ۲: ۸۷). لبه کوزه‌ها در گروه اول بیشتر ساده اما گاهی به اشکال گوناگون ضخیم شده است (برای مثال، لوح ۱۳، ۱۰، ۸۵). گردن نمونه‌هایی از کوزه‌ها در این گروه در خطی مستقیم و با زاویه‌ای تقریباً ۴۵ درجه به خارج برگشته و از این لحاظ ممکن است که به گروه دیگری از ظروف تعلق داشته باشد (لوح ۲، ۱: ۸۷).

گردن تزیینی در همه کوزه‌ها عمودی است، اما در نزدیکی لبه یک باز با قوسی ملایم به خارج متمایل شده و پس از ایجاد شکستگی یا زاویه‌ای کوچک با قوسی مشابه به مسیر عمودی باز می‌گردد و سپس با قوس ملایم یا تند دیگری به لبه پایان می‌پذیرد (لوح ۱۰، ۶، ۴: ۸۷). گاهی این شکستگی با زاویه صرفاً در سطح بیرونی گردن ایجاد شده است (لوح

گردن به صورت قوس ملایم (برای مثال، الواح ۱۳، ۱۲، ۸۸: ۱۰؛ ۷۴: ۷) یا قوس تندی (برای مثال، لوح ۵: ۸۸) ظاهر می‌شود که میان شانه ظرف و لبه قرار می‌گیرد. لبه‌ها در خمره‌های بدون گردن معمولاً ضخیم شده (لوح ۹۳)، اما در برخی دیگر به صورت افقی به سمت خارج کشیده شده است (لوح ۵-۲: ۹۱). حال آنکه در خمره‌های گردن کوتاه لبه‌ها عمدتاً ساده بوده و در مواردی گردی آنها پخ شده است (الواح ۵: ۹۳؛ ۱: ۹۲). در نوع دیگری از خمره‌های بدون گردن لبه به صورت دو شاخه در آمده و از این بابت شباهت به دهانه قوریهای چینی امروزی دارد. به این ترتیب حاشیه‌ای در درون برای نهادن درپوش بر روی ظرف به وجود آمده است.

در خمره‌های گردن بلند گردنها معمولاً با قوسی ملایم به سمت خارج متمایل می‌شود (لوح ۱۳، ۱۲، ۷، ۴، ۳: ۹۰)، اما در برخی مستقیم و اندکی مایل به سمت خارج (لوح ۱۴، ۵، ۳: ۹۰) و یا در خطی مستقیم نخست به سمت داخل متمایل شده و پس از تشکیل زاویه‌ای در میانه گردن به سمت خارج تغییر مسیر می‌دهد (لوح ۲: ۹۰). لبه‌ها در این زیر گروه از خمره‌ها یا ساده‌اند و یا اندکی ضخیم شده‌اند. لبه‌های ساده معمولاً پخ (لوح ۱۴، ۱۳، ۷: ۹۵) و گاهی گرد (لوح ۱۲، ۸، ۴، ۱: ۹۰) هستند. بیشتر خمره‌های گردن بلند در قسمتهای لبه، گردن و یا در انتهای شانه، جایی که شانه به گردن تبدیل می‌شود، با نقش کنده تزیین شده و در برخی از آنها در خط کناره‌ساز بیرونی گردن دو قوس ملایم و معقر در محل اتصال خود زاویه یا شکستگی کوچکی را به وجود آورده است (لوح ۱۴، ۱۳، ۱۱، ۷، ۶: ۹۰). نمونه‌های فراوان از بدنه سفالها نشان می‌دهد که علاوه بر گردن و لبه دست‌کم نیمه بالایی بدنه و شانه ظروف خمره‌ای نیز به شیوه‌ای مشابه به کمک خطوط کنده (الواح ۶: ۹۱؛ ۲: ۸۸؛ ۷: ۷۹) و گاهی کنده و فشاری (تصویر ۵۱ و لوح ۷: ۷۹) تزیین می‌شود.

در میان ظروف کامل برای طراحی ظرفی است لوله‌دار و به شکل قوری، اما در ابعاد بسیار بزرگتر که از این بابت به خمره‌ها شباهت دارد (لوح ۷: ۸۱). در طول شش فصل کاوش در مجموع ۱۴ لوله متعلق به ظروف لوله‌دار از محدوده دژ به دست آمد. هشت عدد از این لوله‌ها معمولی (الواح ۸

در مواردی به جای شکستگی زائده‌ای شبیه گره شاخ بز کوهی به آن افزوده شده است (لوح ۲۰: ۷۲) و در نمونه‌ای هم بدنه در محل شکستگی اندکی به داخل نشسته و در نتیجه از قطر دایره آن اندکی کاسته شده است (لوح ۷: ۷۴). تزیین لبه‌ها در این کاسه‌ها به شرح زیر متنوع است:

۱. لبه‌هایی که به سمت خارج روی بدنه تا شده و لبه ضخیم شده جدیدی به وجود آورده است (لوح ۱۳، ۱۱، ۹، ۷: ۷۲):

۲. لبه‌هایی که در خطی افقی به سمت خارج پیچیده است (لوح ۱۸: ۷۲):

۳. کاسه‌هایی که لبه آنها همانند مفتول گرد شده است (لوح ۲۱، ۱۹، ۵، ۱: ۷۲):

۴. سرانجام کاسه‌هایی که لبه آنها به سمت داخل به صورت مثلثی وارونه ضخیم شده است (لوح ۱۵، ۱۳، ۱۱، ۹، ۶: ۷۴):

تعدادی از کاسه‌ها را به دلیل دسته‌ای که به آنها افزوده شده است می‌توان در زیر گروه دیگری تحت عنوان «کاسه‌های دسته‌دار» طبقه‌بندی کرد. این دسته‌ها گاهی به صورت افقی در زیر لبه و تقریباً به موازات آن به بدنه متصل شده‌اند (لوح ۳-۱: ۷۷) و در برخی دیگر اتصال آنها به بدنه به حالت عمودی است (لوح ۵: ۷۷).

ته تمامی ظروف بدون استثناء کاملاً مسطح بوده و شمار ظروف پایه‌دار اندک است. ظروف پایه‌دار از هر نوع حلقوی یا بسیار کوتاه شبیه حلقوی تقریباً متداول است، اما نوع دیگر که از شکلهای شاخص در دوران ماد به شمار می‌رود کاسه‌های کم عمق یا لاوک مانند ایستاده بر سه پایه است. شمار این نوع ظروف اگرچه در مقایسه با بیش از ده هزار قطعه سفال به دست آمده از دوره ماد از تعداد انگشتان یک دست فراتر نمی‌رود، به نظر می‌آید ظروف متداول بوده باشد. زیرا علاوه بر مجموعه بنای دژ (الواح ۲۸: ۸۲؛ ۱۵، ۱۴، ۱۲، ۷۱: ۷۷)، از برش VIII (الواح ۴۰-۳۶: ۱۰۵؛ ۱۹: ۱۰۲)، از برش X (لوح ۲۱: ۱۱۰)، از گورستان عصر آهن در جبران تپه در شکل لاوکهای بزرگ خاکستری روشن (تصویر ۵۲ و لوح ۱۰، ۷، ۵-۱: ۳۱) و از دوشان تپه در شکل کاسه‌های

۱۳، ۱۱: ۸۷). در هر دو مورد لبه‌ها گاهی به حالت گرد (لوح ۱۳، ۸، ۶: ۸۷) اما بیشتر مثلثی (برای مثال لوح ۱۴، ۱۱-۹، ۸۷) ضخیم شده است.

شکل دیگر، ظروفی هستند شبیه فنجان که بدنه آنها شبکه‌ای با لبه متمایل به داخل (لوح ۹: ۸۱)، به خارج (لوح ۵: ۸۱)، یا زنگی شکل با لبه متمایل به خارج است (لوح ۴: ۸۱).

بشقابها نخستین زیرگروه از ظروف دهان باز را تشکیل می‌دهد (لوح ۸، ۲: ۷۵؛ ۴: ۷۴). باید توجه داشت که انتساب دو نمونه در لوح ۷۹ به زیر گروه بشقابها با تردیدهایی همراه است، زیرا امکان دارد هر دوی آنها پایه ظرف باشد، هرچند که هیچ نشانه‌ای از ظروف پایه‌دار از نوع مورد بحث در دست نیست. به یکی از آنها در قسمت لبه زائده‌هایی افزوده شده است که احتمال دارد در اصل به عنوان عامل تزیینی در فواصل مساوی به دور تمامی لبه ظرف تکرار می‌شده است.

در زیر گروه کاسه‌ها با دو نوع کاسه دهان بسته و دهان باز رو به رو هستیم. عمق کاسه‌های دهان بسته اندک است. در این ظروف بدنه با قوس ملایمی از پایه آغاز شده و با قوس نسبتاً تندتری در جهت داخل به لبه پایان می‌پذیرد. لبه این کاسه‌ها ساده بوده و اندکی ضخیم و گرد شده است (لوح ۱۵، ۱۳، ۱۱، ۱۰، ۶، ۷، ۸، ۴، ۲: ۷۲). در مواردی چهار خط کننده موازی بدنه را در زیر لبه تزیین می‌کند (برای مثال، لوح ۸: ۷۲). بدنه کاسه‌های دهان باز در اشکال گوناگون ساخته شده است:

نخست آنهایی که در قوسی ملایم و اریب از پایه آغاز شده و بدون تغییر به لبه ساده گرد پایان می‌پذیرد (لوح ۱۸، ۱۷، ۵: ۷۴).

دوم بدنه‌هایی که قوس آنها در نزدیکیهای لبه به گونه‌ای ملایم به خط مستقیم و تقریباً عمودی (لوح ۲۰، ۱۴، ۱۲، ۴: ۷۲) یا متمایل به داخل (لوح ۱۵، ۸، ۷، ۲: ۷۲) تبدیل می‌شود.

سوم کاسه‌هایی که قوس بدنه آنها در نزدیکیهای لبه شکسته و با ایجاد زاویه در خطی عمودی (لوح ۱۷: ۷۲) یا اندکی متمایل به داخل (لوح ۱۵، ۵: ۷۲) به لبه می‌انجامد.

به دست آمد (لوح ۶: ۷۹).

استفاده از دسته برای ظروف در دوره ماد بسیار متداول بود. بیشتر دسته‌ها مفتولی اما شمار دسته‌های نواری نیز چشمگیر است. به استثنای کاسه‌های کوچک کم عمق با لبه اندکی ضخیم شده و متمایل به داخل (تصاویر ۵۷ و ۵۸ و لوح ۳: ۸۲) و احتمالاً فنجانها که در نمونه ارائه شده (لوح ۲: ۸۰) شکل دایره دهانه بر اثر فشار وارده در کوره قبل از پخت به بیضی تبدیل شده، تنها ظروف دهان تنگ مانند پارچها، تنگها، کوزه‌ها و خمره‌ها دسته دارد (الواح ۸۰ و ۸۱). به استثنای کاسه‌های پاد شده که در آنها دسته‌ها به‌طور افقی در سطح لبه یا اندکی پایین‌تر به بدنه متصل شده است، بقیه دسته‌ها عمودی است. دسته افقی کاسه‌ها و تمامی دسته‌های عمودی ظروف کوچک و سبک مفتولی بوده و ظروف بزرگتر و سنگین‌تر دسته پهن نواری دارد (تصاویر ۵۹ و ۶۰).

گرچه نمونه کاملی از ظروف بزرگ در اختیار نداریم، اما به دلیل حجم بزرگ آنها به نظر می‌رسد که می‌بایست دو دسته داشته باشند. در یک مورد خاص یک دسته کوچکتر به زیر دسته بزرگتر افزوده شده که احتمال جنبه تزئینی آن بعید نیست (لوح ۱۳: ۸۲) و تصویر ۶۱ ردیف دوم از پایین، قطعه سفال سوم از سمت راست که اشتباهاً وارونه قرار گرفته است). سرانجام اینکه در یک دسته مفتولی بسیار بزرگ که بی‌تردید به خمره حجیمی تعلق داشته، نحوه اتصال دسته‌ها به ظروف بزرگ را به خوبی مشاهده می‌کنیم. برای نصب این دسته به بدنه بر خلاف معمول در محل اتصال سوراخهایی در بدنه ظرف ایجاد کرده و پس از گذراندن دو سر دسته از سوراخها، آنها را در سمت داخل پرچ کرده‌اند. به این ترتیب اتصال دسته‌ها به بدنه به مراتب محکم‌تر از نصب دسته‌های معمولی است (تصویر ۵۱، ردیف پایین، دسته دوم از سمت چپ و لوح ۱۴: ۸۲).

برخی از دسته‌ها در بالا تزئینات افزوده‌ای مانند دکمه (تصویر ۶۱، ردیف دوم، دسته سوم از سمت چپ و ردیف آخر، دسته چهارم از هر دو سمت)، کوهان (تصویر ۶۱، ردیف سوم، دسته اول از سمت راست و ردیف آخر، دسته‌های دوم و سوم از سمت راست) و شاید جانوران (لوح ۱۳: ۸۰) دارد. اگرچه تمامی ظرف در این طرح بازسازی است، اما قویاً

کوچک نخودی که تمامی بدنه خارجی آنها با مخروطهای افزوده تزئین شده (تصویر ۵۳ و الواح ۲۰-۱۸: ۵۶؛ ۲: ۵۵) به دست آمده است. اما تعداد انگشت‌شمار آنها شاید به دلیل کاربرد غیر روزمره آنها، برای مثال در میهمانیها و رویدادهای خاص بوده است.

سه ظرف پایه‌دار به دست آمده از دژ که هر سه به گروه کاسه‌های کم عمق تعلق دارد در نوع خود در منطقه بی‌نظیر است. پایه‌های دو عدد از این کاسه‌ها از لبه ظرف آغاز می‌شود (لوح ۱۲، ۱۵: ۷۱). در هر دو ظرف پایه‌ها توخالی هستند، اما مقطع شماره ۱۵ حلقوی و مقطع شماره ۱۲ راستگوشه است. هر یک از پایه‌های راستگوشه با سه سوراخ گرد و میخی شکل تزئین شده است که شباهتی به چشمها و بینی دارند. پایه‌ها در کاسه سوم به صورت دسته‌های مفتولی شبیه دسته کوزه لوله‌دار در لوح ۱۴: ۸۰ ساخته شده و به نیمه پایین بدنه نصب شده است (لوح ۱۴: ۷۱). تنها یک ظرف قندان مانند با پایه بسیار بلند (تصویر ۵۴ و لوح ۱۴: ۷۶) و یک پایه به شکل پای انسان (تصویر ۵۵) از این حفاریات به دست آمده است. اگرچه کاسه‌های سه پایه‌ای دوشان تپه با تزئین افزوده قبه‌ای از لحاظ رنگ خمیر، رنگ پوشش و ساخت شباهت کامل به گروه ظروف خشن مادی از نوع «سفال آشپزخانه» دارد، آنها را در عمق حدود دو متری از نقطه ثابت در لایه II مربوط به عصر آهن II به دست آورده‌ایم و بنابراین، در انتسابشان به دوره ماد باید جانب احتیاط را رعایت کرد. به دلیل آثار دود زدگی و سیاهی درون نمونه‌های دوشان تپه، به ویژه در نزدیکی لبه، و تزئین خاص بدنه و پایه تصور می‌شود که کاربرد آنها به صورت پیه‌سوز بوده است. اما یک پیه‌سوز در لوح ۱۴: ۷۷ در نوع خود کاملاً یگانه است. این پیه‌سوز سفالی صلیب شکل یک حفره بزرگ در مرکز و چهار حفره کوچکتر هم اندازه در انتهای هر یک از بازوهای صلیب برای ریختن روغن دارد و در واقع پیه‌سوزی پنج شعله بوده است. از دیگر یافته‌های سفالی قمقمه‌های تقریباً بیضی شکلی است که نمونه کامل آن از لایه کاوش در چهارخانه AT59 (تصویر ۵۶ و لوح ۱۵: ۸۰) و نمونه‌ای ناقص نیز از قمقمه دایره شکل از لایه سطحی در چهارخانه AT56 در بالای تپه



تاریخی به کمک خطوط کنده کوتاه و به نسبت کمتر به شیوه فشاری انجام می‌گرفت. خطوط کنده تزیینی به صورت مایل در ردیفهای افقی به دور گردن (تصویر ۶۷، چپ، قطعه میانی و الواح ۹۰؛ ۹؛ ۸۳)، شانه (الواح ۶؛ ۹۱؛ ۲؛ ۱؛ ۹۴) و نیمه بالایی شکم ظرف (لوح ۲؛ ۸۸) کشیده شده است. این ردیفها از یک تا چهار متفاوت است. هنگامی که ردیفها بیش از یکی باشد جهت خطوط مایل در هر ردیف در جهت مخالف خطوط مایل در ردیفهای بالایی و پایینی است. در نتیجه در ردیفهای دو تایی خطوط حالت جناغی دارد (الواح ۶؛ ۹۳؛ ۶؛ ۹۱؛ ۱۴؛ ۶؛ ۲؛ ۹۰). تزیین دیگر از نوع مشابه به صورت ردیف خطوط شکسته ظاهر می‌شود (لوح ۱۲، ۸، ۷؛ ۹۰). گاهی خطوط کنده بلندتر بوده و به صورت هاشور متقاطع یکدیگر را قطع می‌کنند (الواح ۱؛ ۹۴؛ ۴؛ ۹۰). در یک تکه سفال خطوط کنده به حالت افقی روی هم قرار گرفته است (لوح ۲؛ ۹۴).

تزیین فشاری که معمولاً شانه ظروف خمراهی را تزیین می‌کند به کمک فشار مقطع عرضی چیزی شبیه نی یا لوله فلزی ایجاد می‌شد (تصویر ۵۱ و لوح ۷، ۵-۳؛ ۷۹).

### سفال خاکستری

خمیر سفال خاکستری کاملاً ورز داده شده و شاموت آن مانند سفال نخودی ماسه بادی است. بجز استثناهایی، سفال خاکستری در این دوره تماماً چرخ‌ساز بوده و پخت آنها به خوبی انجام گرفته است. حدود ۹۰ درصد آنها به گروه ظروف ظریف تعلق داشته و همه آنها پوشش دارد. رنگ پوشش همیشه به رنگ خمیر سفال بوده و پخت آنها به خوبی انجام گرفته است. لبه ظروف در این گروه به اشکال گوناگون شکل گرفته و این یکی از ویژگیهای شاخص سفال این دوره به شمار می‌رود. ته ظروف همانند ظروف نخودی بیشتر مسطح یا مقعر است، اما گاهی سه پایه‌ای به شکلهای گوناگون دارد.

دسته‌ها نیز همانگونه که در ظروف نخودی مفتولی و نواری بوده و نوع مفتولی آن گاهی به حالت افقی به لبه یا زیر آن متصل می‌شود. افزون بر آن، تزیین دکمه‌ای بر روی قوس

احساس می‌شود که این سر پرنده متعلق به تزیین دسته ظرفی بوده است. دلایل چنین برداشتی عبارتند از:

۱. سه عدد از پارچه‌های به دست آمده (تصویر ۶۲ و لوح ۱۶، ۱۰، ۵، ۸۰) شباهتی فراوان به ظروف فلزی هخامنشی دارد و از طرفی سر پرنده از لحاظ جنس، ساختار، اندازه و ظرافت به این سه ظرف نزدیک است (تصویر ۵۵، دوم از سمت راست).

۲. ظروف سفالی با تزیین سر جانور به شیوه‌ای مشابه در دیگر محوطه‌های متعلق به هزاره اول گزارش شده است. با وجود این، به دلیل وجود لوله‌های ناودانی با تزیین سر جانور (الواح ۱۱، ۵، ۷۸؛ ۶، ۴، ۷۷) بازسازی دیگری از این سر پرنده به عنوان تزیین لوله ناودانی به عمل آمده است (لوح ۱۰؛ ۷۸).

لوله‌ها از هر دو نوع معمولی و ناودانی به دست آمده است. لوله‌های معمولی (تصاویر ۵۹ و ۶۰) به حالت مایل و رو به بالا بوده و اندازه آنها نسبت به لوله‌های ناودانی کوتاهتر است. اگرچه چندین نمونه از لوله‌های ناودانی یافت شده است، هیچیک از آنها همراه با ظرف به دست نیامده و هیچ کدام از آنها کامل نیست. تنها دو قطعه از این لوله‌ها با قسمت کوچکی از بدنه همراه هستند که یکی از آنها با دو شاخ و دیگری با سر بز کوهی تزیین شده است (تصویر ۶۳ و لوح ۷؛ ۷۸). به کمک لوله با تزیین سر بز و با در نظر گرفتن ظروف مشابه از حفاریات سیلک بازسازی لوح ۵؛ ۷۸ به عمل آمده است. افزون بر آن، از حفاریات دژ سر تزیینی سه جانور دیگر شامل بز، پرنده عقاب مانند و اسب کشف شده که سر بز و سر اسب، همانگونه که در بازسازیهای لوح ۱۲، ۱۱، ۷۸ نشان داده شده، بی‌تردید زمانی لوله‌های ناودانی را تزیین می‌کرده است. در مورد سر پرنده در سطور بالا صحبت شد.

### تزیین سفال

ظروف کوچک و پایین‌تر از متوسط جز در موارد خاص ساده و بدون تزیین بوده (تصاویر ۶۶-۶۴)، حال آنکه ظروف در اندازه‌های متوسط به بالا تزیین افزوده، کنده، فشاری و برشی دارد (تصاویر ۵۱ و ۶۷). تزیین ظروف سفالین در دوران

وجود قطعاتی از ته ظروف از هر دو نوع خمیره‌ها و کاسه‌ها نشان می‌دهد که ته بیشتر آنها تخت (لوح ۳۱-۲۹، ۲۶، ۲۴، ۸۲) و شمار کمتری مقعرند (لوح ۲۳: ۸۲). نوع دیگری از ته ظروف که نخستین بار در این دوره پدیدار می‌گردد افزودن حلقه‌ای از گل به محیط دایره ته ظرف است که اصطلاحاً آن را پایه حلقوی می‌نامند (لوح ۲۵: ۸۲).

تزیین ظروف خاکستری در ازبکی به دو شیوه کهنه و داغدار انجام گرفته است، اما تعداد ظروف تزیینی بسیار اندک است. کاسه شماره ۱۷ در لوح ۷۵ با دو خط افقی کهنه در زیر لبه، و در زیر آن با هاشور متقاطع به شیوه داغدار تزیین شده است. این نوار تزیینی داغدار به احتمال فراوان در پایین نیز متقابلاً به کمک دو خط موازی کهنه محدود می‌شده است. تزیین تعداد دیگری از ظروف (لوح ۱۳، ۱۱، ۶، ۳: ۷۵) به کمک چند خط کهنه موازی انجام گرفته است. تزیینی مرکب از سه ردیف خطوط کهنه موازی و دو ردیف خطوط مواج موازی به صورت یک در میان گردن و شانه خمیره بزرگی را تزیین می‌کند (لوح ۲: ۸۸).

### ب. سفال مادی در منطقه شهر

سفال مادی به استثنای یان تپه در فاصله ۷۰۰ متری از تپه مرتفع، در تمامی برشهای ایجاد شده در منطقه شهر در اطراف دژ به دست آمد. در تمامی این برشها یافته‌های سفالی در لایه سطحی ترکیبی بود از سفال مادی و مجموعه‌ای از سفال پیش از تاریخ موجود در محوطه و بلافاصله در زیر این لایه کاملاً مضطرب بر اثر تیغه گاواهنهای سنتی و تراکتورهای امروزی، به سفال متعلق به لایه مادی برخوردیم. اما ما مطالعه خود را تنها به یافته‌های سفالی از برشهای VII، IX و X محدود کرده‌ایم، زیرا لایه‌های مادی در مارال تپه آنگونه که در گزارش مربوط به حفاری آمده است، بر اثر خاکبرداریهای گسترده کاملاً مضطرب بود، و در هر دو برش I و VIII سفال مادی بلافاصله روی سفال عصر آهن II قرار داشت و بنابراین، به دلیل شباهتهای گاه بسیار نزدیک میان سفال دو دوره احتمال اشتباه در شناخت صحیح سفال مادی و تمیز آن از سفال عصر آهن را امکانپذیر می‌ساخت.

بالایی دسته‌های مفتولی از ویژگیهای سفال خاکستری است. از دیگر ویژگیهای سفال خاکستری وجود لوله‌های ناودانی با تزیین افزوده جانوری بر بالای آن و لوله‌های معمولی با شیبی اندک رو به بالاست. یادآور می‌شود که بیش از هشتاد درصد سفال خاکستری از قطعات کوچکی تشکیل شده است که در لا به لای خشت و گل به بالای تپه راه یافته و تقریباً همه آنها به ظروف کوچک با ضخامت اندک تعلق دارد.

به استثنای یک بشقاب با لبه کاملاً به خارج برگشته (لوح ۲: ۷۵)، ظروف این دوره را می‌توان در دو گروه خمیره‌ها و کاسه‌ها جای داد. خمیره‌ها خود به دو زیر گروه بدون گردن و گردن کوتاه تقسیم می‌شود. لبه خمیره‌های بدون گردن معمولاً به سمت خارج ضخیم و گرد شده است (لوح ۱۸، ۱۷، ۸: ۷۸)، و خمیره‌های گردن کوتاه شباهت زیادی به خمیره‌ها از نوع مشابه نخودی دارند که در آنها قوس کوتاه و تند میان شانه و لبه تشکیل گردن ظرف را می‌دهد. لبه این نوع خمیره‌ها را از لحاظ شکل می‌توان در سه گروه قرار داد: لبه‌های ضخیم شده و بدون شکل خاص، لبه‌های مفتولی، و لبه‌هایی که شکل دالبری دارند. تنها ظرف دسته‌دار، با لبه دالبری (اما به رنگ نخودی)، کوزه یا پارچی است که لبه آن ساده و دسته عمودی آن مفتولی است (لوح ۱: ۸۱). در لبه یکی از خمیره‌های بزرگ ضخیم‌سازی با تا کردن لبه ظرف به خوبی مشهود است. شکل کاسه‌ها را می‌توان در انواع زیر گروه‌بندی کرد:

۱. کاسه‌های گود که شکل نیم کروی دارند و قوس بدنه در نزدیکی لبه عمودی یا تقریباً عمودی است (لوح ۱۹-۱۱: ۷۵)؛
۲. کاسه‌ها با بدنه اریب که قوس ملایم آن به گونه‌ای یکنواخت تا لبه ادامه می‌یابد (لوح ۱۲، ۴، ۲: ۷۲). گودی این کاسه‌ها به نسبت کاسه‌های نوع پیشین کمتر است؛
۳. کاسه‌ها با بدنه مستقیم و اریب (لوح ۶، ۵: ۷۵) که در برخی از آنها گودی کاسه بسیار اندک است (لوح ۸: ۷۵)؛
۴. کاسه‌ها با بدنه‌ای اندک مقعر در پایین که در نزدیکی لبه با قوس تندی حالت عمودی به خود می‌گیرد (لوح ۳: ۷۵)؛
۵. و سرانجام کاسه‌های گودی که بخش عمده‌ای از بدنه آنها به سمت لبه عمودی و مستقیم است (لوح ۹: ۷۵).

تاریخ در محوطه ازبکی زیباترین و متنوع‌ترین لبه‌ها به سفال خاکستری مادی تعلق دارد و این یکی از ویژگیهای سفال خاکستری است (تصویر ۶۹). تمامی دسته‌ها مفتولی بوده و به دو شیوه عمودی یا افقی به بدنه ظرف متصل شده است. دسته‌های افقی همیشه ساده است، اما دسته‌های عمودی گاه مانند دسته‌های سفال نخودی، تزئین کوچک قبه مانند بر بالای قوس تند خود دارد (برای مثال، تصویر ۷۰، ردیف پایین، قطعه دوم چپ و الواح ۹۸، ۱۰۹ و ۱۱۴).

ته همه ظروف تخت بوده و گاهی در محل اتصال بدنه به کف یک یا چند خط با نوار افقی کنده آن را تزئین می‌کند. اما در یکی از آنها خطوط کنده جای خود را به طرح تزئینی فشرده بسیار زیبا و یگانه‌ای متشکل از ردیف افقی مثلتهای سریالا - سرباین در یک نوار افقی پهن داده‌اند (لوح ۱۴: ۹۶). لوله‌ها از نوع ناودانی است و در بالای ناودان سر و گردن جانوری به آن افزوده شده است (تصویر ۷۰، ردیف بالا، قطعه اول راست و لوح ۶: ۹۸) پایه‌های ظروف سه‌پایه‌ای از تنوع خوبی برخوردارند، اما بیشتر این نوع پایه به سفال قرمز آجری و نخودی تعلق دارد. از دیگر ویژگیهای سفال خاکستری کفهای ته دگمه‌ای است (تصویر ۷۱، ردیف سوم از بالا، قطعه هفتم از چپ و تصویر ۷۲، ردیفهای دوم و سوم از بالا، قطعات دوم و چهارم از چپ، و الواح ۱۳، ۱۹، ۱۱۳: ۳۶، ۳۴: ۱۰۸)

تزئین سفال خاکستری را می‌توان در چهار گروه کننده، فشاری یا استامپی، داغدار و افزوده جای داد. تزئین کننده بیشتر به صورت ردیف حلقه‌های افقی نزدیک به هم، نواری متشکل از خطوط موج، و طرحهای طنابی ظاهر می‌شود. تزئین فشرده بیشتر به کمک ردیف فشار انگشت دست در یک خط افقی به دور ظرف ظاهر می‌شود و تزئین استامپی با فشار وسیله‌ای بر سطح ظرف انجام گرفته است. در یک نمونه این وسیله مثلثی شکل است و از ردیف مثلتهای سر بالا و سر پایین ایجاد شده است (لوح ۱۴: ۹۶). سرانجام اینکه تزئین افزوده را معمولاً دایره‌های عدسی شکل تشکیل می‌دهد.

ظروف خاکستری در سه اندازه کوچک، متوسط و بزرگ یافت شده است. ظروف ظریف قنجانهای دسته‌دار، آبخورها، کاسه‌های کم عمق پایه‌دار و کاسه‌های کوچک ته

مجموعه ۳۹۳۳۰ قطعه سفال به دست آمده از لایه‌های مادی در منطقه شهر را می‌توان بر اساس رنگ خمیر به چهار گروه خاکستری (حدود ۳۳ درصد)، نخودی (حدود ۳۶ درصد)، قرمز (حدود ۱۴ درصد)، آشپزخانه‌ای (حدود ۱۲ درصد) و حدود ۵ درصد سفال پیش از تاریخ، آمیخته‌ای از قطعات کوچک متعلق به دوره‌های فلات قدیم A، فلات قدیم B، سفال آلویی فلات میانه B و فلات میانه C تقسیم کرد.

### سفال پیش از تاریخ

نمونه‌های سفال پیش از تاریخ به دست آمده از برش VII در منطقه شهر در لوح ۹۹ ارائه شده است. در میان این نمونه‌ها قطعه سفالی از نوع سفال فلات قدیم A از لبه کاسه‌ای (تصویر ۶۸، ردیف بالا، قطعه اول از راست و لوح ۱۲: ۹۹) که در داخل و خارج با نقشمایه نردبانی تزئین شده است از اهمیتی خاص برخوردار است. در این تزئین نقشمایه لوزی هاشوردار شاخکداری را می‌بینیم در مطالعه فرهنگ سفالی فرهنگهای پیش از تاریخ فلات مرکزی اهمیت بسیار زیادی دارد و نظیر آن در هیچ جایی دیده نشده است.<sup>۱</sup> اهمیت این تکه سفال در آن است که در کنار ردیفهای موازی نقشمایه نردبانی که شاخص‌ترین نقشمایه تزئینی در دوران فلات قدیم A به شمار می‌رود، نقشمایه ردیف عمودی لوزیهای شاخکدار، از شاخص‌ترین نقشمایه‌های تزئینی فلات میانه A-B (سیلک III<sub>۱۰</sub>) قرار گرفته است.

### سفال مادی

سفال مادی بدون استثناء چرخ‌ساز بوده، شاموت آن ماسه بادی، رنگ خمیر به خوبی ورز داده شده آن خاکستری روشن و رنگ پوشش هر دو سطح آن خاکستری است و از این بابت از سفال خاکستری تیره دوره‌های کهن‌تر عصر آهن در برشهای I و VIII در دوشان تپه کاملاً متمایز است. در میان تمامی سفالهای به دست آمده از دوره‌های پیش از

۱. شاید بهتر باشد بگوییم در هیچ نوشتاری گزارش نشده است. زیرا ممکن است مشابه آن را باستان‌شناسان ایرانی در حفاریاتی که در سالهای پس از انقلاب اسلامی در محوطه‌های پیش از تاریخی فلات مرکزی انجام داده‌اند، یافته باشند اما به ندرت گزارشی از نتیجه حفاریات آنها منتشر شده است.

به خمیره‌ای خشن با نقوش کنده هندسی تزیین شده است (تصویر ۷۴، ردیف پایین، قطعه میانی و لوح ۹: ۱۱۴). بر بالای قوس دسته‌های مفتولی عمودی نیز تزیینات افزوده‌ای مانند سر جانوران، قبه‌ها، تکه‌های گرد عدسی شکل اضافه شده است. لوله‌ها در دو نوع معمولی و ناودانی بر شانه برخی کوزه‌ها افزوده شده است (لوح ۲۰-۱۷: ۱۱۴؛ ۹، ۱۰؛ ۱۰۹: ۸، ۶، ۴: ۹۸) که گاهی نوع ناودانی آن را افزوده‌هایی مانند قبه‌ها یا دو زایده شبیه شاخ تزیین می‌کند (لوح ۴: ۹۸). سطح بیرونی این گروه از سفالها بیشتر ساده، اما گاهی به دو شیوه کنده و افزوده تزیین شده است. تزیین کنده شامل طرحهای طنابی، ماریجی، ضربدری، هلالی، ردیف افقی دایره‌ها یا ردیف خطوط افقی موازی است که به دور بدنه، شانه یا گردن ظرف حلقه زده است، و تزیین افزوده را دکمه‌های کوچک عدسی افزوده، نوارهای موج افقی و مانند آن تشکیل داده است. در نمونه‌هایی دکمه‌های افزوده و استامپی زیر لبه ظرف یا اندکی پایین‌تر از آن را تزیین می‌کند (لوح ۸: ۱۰۸).

شکل ظروف در این گروه را کاسه‌های بسیار کم عمق و تقریباً شبیه بشقابهای خورش‌خوری فاقد لبه، ظروف بسیار خشن شبیه سینی‌های پوست‌کنی، کوزه‌های کوچک با دسته قوسی مانند دسته سید (تصویر ۷۵، ردیف بالا، قطعه اول چپ)، پیاله‌ها، فنجانها با دسته مفتولی عمودی (لوح ۱۱۱ و ۹۵)، ظروف گلدانی شکل، کوزه‌های کوچک با لبه و کف ساده، ظروف سه‌پایه‌ای، کوزه‌ها و خمیره‌های دسته‌دار یا بی‌دسته در اندازه‌های متفاوت، ظروف شبیه قوری (تصویر ۷۶) که در نمونه ما لوله آن شکسته است و قمقمه‌ها تشکیل می‌دهد. ظروف ساخته شده به روش فنیله‌ای، شیوه دیگری از فن سفال‌سازی است که نمونه‌ای از آن به شکل سه‌پایه‌ای مثلثی از کف تالار ستوندار BC51:403 به دست آمد (تصاویر ۷۷ و ۷۸ و لوح ۲۷: ۱۰۹).

#### سفال آشپزخانه‌ای

ظروف آشپزخانه‌ای خمیره‌ای قرمز دارد که گاه بر اثر پخت ناقص مغزشان سیاه است. شاموت این سفالها از ماسه فراوان، کاه فراوان و یا مخلوطی از این دو تشکیل شده است. دسته‌ها

دکمه‌ای را در برمی‌گیرد. سفال متوسط از تنگهای دسته‌دار با دسته‌های عمودی، ظروف لوله‌دار، کوزه‌ها با بدنه کروی و ظروف گلدانی شکل با ته تخت تشکیل شده است که بدنه‌ای عمود یا مایل بر کف دارد و در برخی نمونه‌ها در محل برخورد کف با بدنه یک یا چند خط کنده افقی آنها را تزیین می‌کند. ظروف بزرگ به خمیره‌هایی با بدنه‌ای به ضخامت حدود ۳ سانتیمتر و کاسه‌های کم‌عمق عمدتاً سه پایه‌ای محدود می‌شود. گفتنی در مورد ظروف بزرگ خمیره‌ای به دست آمده در شهر اینکه در برشهای IX و X درصد آنها نسبت به ظروف مشابه در دژ به گونه‌ای چشمگیر اندک است. به عبارت دیگر به نظر می‌رسد که مواد ذخیره‌ای در دژ نسبت به ساکنان شهر به مراتب بیشتر بوده است. با وجود این، درصد آنها در میان یافته‌های سفالی در برش X در مقایسه با دو برش یاد شده تا حدودی بیشتر است که دلیل آن به احتمال فراوان نوع و کاربرد یافته‌های معماری، یعنی سکوی خشتی و تأسیسات حرارتی در آن بوده است.

#### سفال قرمز آجری و نخودی

بیشترین تعداد یافته‌های سفالی از برشها در سطح شهر را با مجموع ۵۰ درصد سفالهای نخودی و آجری به خود اختصاص داده است و اگر سفال آشپزخانه‌ای را نیز به آن بیفزاییم درصد آن به ۶۲ می‌رسد. شاموت این سفالها از ماسه نرم، ماسه ریز، خرده سفال و در مواردی میزان بسیار اندکی ذرات ریز میکا تشکیل شده است. بیشترین تعداد سفال نخودی از نوع ظریف بوده و در عوض، بخش عمده سفال قرمز آجری را نوع خشن و نیمه خشن تشکیل می‌دهد. پوشش سفال نخودی به همان رنگ خمیر نخودی است، در حالی که پوشش سفال قرمز گاهی به همان رنگ خمیر سفال اما اغلب به رنگ نخودی است. بیشتر سفالها در این گروه چرخ‌ساز، اما درصدی دست‌سازند و لبه بیشتر آنها ساده است.

دسته‌ها را می‌توان در دو گروه مفتولی و نواری جای داد. دسته‌های نواری همیشه به حالت عمودی، اما دسته‌های افقی مفتولی و تعداد آنها بسیار کمتر است (تصویر ۷۳). دسته‌های نواری معمولاً ساده هستند، اما سطح یک دسته نواری متعلق

شخم تکه سفالهای ظاهر شده در سطح زمینهای اطراف تپه را بر سطح آن پرتاب کرده باشند. نکته قابل یادآوری اینکه هیچ یک از این ۱۰۴۸ تکه سفال با یکدیگر قابل وصلی نبودند.

سفالهای به دست آمده از گورها با یافته‌های سفالی از لایه‌های باستان‌شناختی با کاربرد روزمره از لحاظ ساخت و شکل تعاونهای فراوان دارد. در واقع به نظر می‌رسد سفالگران در این دوره دو نوع سفال متمایز از یکدیگر با دو کاربرد متفاوت تولید می‌کردند. یکی «کاربردی» برای زندگی روزمره و دیگری «تدفینی» برای دنیای پس از مرگ که همراه با مرده در گور نهاده می‌شد. بدیهی است که چنین روندی فراگیر نبوده و بی‌تردید استثناهایی هم وجود داشته است. برای مثال، در مورد گورخمره‌ها در مارال تپه می‌دانیم که برای تدفین گاهی خمره‌هایی را به کار می‌بردند که پیش از آن اصطلاحاً از نوع سفال آشپزخانه‌ای بوده و از آن در پخت و پز استفاده می‌شده است. بنابراین، سفالهای تدفینی باید جدا و مستقل از دیگر سفالها که کاربرد روزمره داشته است مطالعه و طبقه‌بندی شود.

سفال تدفینی جیران تپه از لحاظ رنگ در چهار گروه خاکستری، سیاه، نخودی و قرمز جای می‌گیرد. در مجموع شاید بتوان گفت که رنگ سفال خاکستری تدفینی نسبت به سفال خاکستری با مصرف روزمره به گونه‌ای چشمگیر تیره‌تر است. سفالهای نخودی و قرمز بدون استثناء ساده و فاقد تزیین هستند. اما سطح بیرونی سفال خاکستری به سه شیوه صیقل، داغدار و کنده تزیین شده است. تزیین صیقل سرتاسر سطح ظرف را شامل می‌شود، اما تزیین داغدار به صورت نوار پهنی زیر لبه کاسه‌ها و یا شانه کوزه‌ها را در برمی‌گیرد. عمل داغدار کردن گاه به صورت نوارهای پهن یکپارچه ظاهر شده، اما بیشتر به شکل هاشور و هاشور متقاطع جلوه‌گر می‌شود. اگرچه اکثر سفالها چرخ‌سازند، اما در میان آنها ظروف دست‌ساز نیز وجود دارد. از لحاظ نوع شاموت این سفالها در دو گروه ظریف و نیمه خشن قرار می‌گیرند. شاموت سفال ظریف ماسه بادی و شاموت سفال نیمه خشن ماسه نرم است. سفالهای نخودی و قرمز عموماً خشن و نیمه خشن، همراه با شاموت فراوان ماسه ریز و الیاف گیاهی، به‌طور ویژه

در سفال آشپزخانه‌ای نواری است که معمولاً به حالت عمودی از لبه و یا زیر لبه آغاز شده و به بدنه ظرف متصل است. اما گاهی در حالت افقی رو به بالا قرار گرفته است. در میان سفال آشپزخانه‌ای قطعاتی متعلق به درپوش وجود دارد که با دایره‌های فشاری تزیین شده است (تصویر ۷۹).

### سفال گورستان عصر آهن در جیران تپه: سفال «کاربردی» و سفال «تدفینی»

بخش عمده سفالهای خاکستری در جیران تپه از درون گورها به صورت ظروف سالم و کامل و تعداد ۱۰۴۸ قطعه در خارج از گورها گردآوری شد. تعدادی از قطعات خارج از گورها از سطح مضطرب برش تا عمق ۲۰ سانتیمتری، تعداد کمتری تا عمق ۳۵ تا ۴۰ سانتیمتری از سطح تپه، اما بخش عمده آنها سطحی بوده و هنگام پاکسازی سطح تپه از وجود برته‌های گیاهی برای حفاری و ایجاد زمین سفال جمع‌آوری شده است. بنابراین، انتساب آنها به لایه یا لایه‌ها کاری عیب و گمراه کننده خواهد بود. آنچه در مورد این دسته از سفالهای خاکستری می‌توان ابراز داشت شباهت فراوان آنها به سفالهای به دست آمده از دوره‌های سه‌گانه معماری در دوشان تپه است. اما در مورد حضور آنها در جیران تپه که در آن زمان گورستان بوده است، با توجه به مدارک موجود پاسخ شایسته‌ای نمی‌توان ارائه داشت.

وجود سه تکه دیوار با مصالح نوع به کار رفته در دوشان تپه دلیل محکم و کافی برای وجود یک استقرار در عصر آهن در این تپه را ارائه نمی‌کند، اما آن را هم نمی‌توان از نظر دور داشت. باید در نظر داشت که سفال خاکستری‌ها نه تنها در دوشان تپه بلکه در منطقه‌ای به وسعت یک کیلومتر مربع اسکان داشتند و دوشان تپه تنها بخشی از آن بوده است. در چنین منطقه گسترده‌ای گورستان جیران تپه در حاشیه و یا حتی در داخل این اسکانگاه قرار داشته و تکه‌های سفال خاکستری درست مانند بقیه محوطه در سطح آن نیز پراکنده شده بود. اما دلیل حضور این تعداد سفال در سطح تپه ممکن است نتیجه فعالیت‌های کشاورزی و باغداری در اطراف جیران تپه بوده باشد. به این معنی که ممکن است کشاورزان به هنگام

کاه خرد شده، بوده و پخت‌شان ناقص است. در زیر مجموعه سفال نخودی گروه سفالهای با خمیر آجری رنگ و پوشش نخودی جای دارد که عمدتاً نیمه ظریف بوده، شاموت آنها ماسه نرم و پخت‌شان کامل است. در زیر مجموعه سفال قرمز گروه سفالهای با خمیر قهوه‌ای روشن قرار دارد که از لحاظ ساخت نیمه ظریف بوده و شاموت‌شان ماسه نرم، پخت‌شان کامل است و سطح بیرونی آنها صیقل شده است.

اگرچه برخی از تدفینهای عصر آهن در کنار تدفینها ظروف قرمز و نخودی به دست آمده، این ظروف کاملاً کاربردی و از نوع غیر تدفینی است، زیرا عموماً شکسته، مستعمل و دود زده‌اند. اما شواهد نشان می‌دهد که این قبور فقیرترین تدفینهای عصر آهن را در خود جای داده و در این مورد می‌توان به‌طور مثال به تدفین BV30: 407 اشاره کرد.

بخش بزرگ سفالهای غیرتدفینی به دو گروه خاکستری و سیاه تعلق دارد و سفال این هر دو گروه از لحاظ شکل لبه، شکل کف، نوع و شیوه تزیین با سفالهای لایه‌های دوم و سوم معماری در دوشان تپه کاملاً شبیه است. این شباهتها به اندازه‌ای است که به واقع تمیز آنها از یکدیگر تقریباً ناممکن می‌نماید. لبه‌های متمایل به بیرون یا کاملاً برگشته به بیرون، نوارهای برجسته و شیارهای کمربندی به زیر لبه و شانه و شکم ظروف، کفهای ضخیم پایه مانند با تزیین نوارها یا شیارهای کمربندی، نیز کاربرد تزیین افزوده دکمه‌ای، نقوش کنده یا داغدار هندسی به صورت خطوط موازی، هاشور متقاطع یا لوزیها بر لبه یا شانه ظروف، و عموماً بدنه‌های صیقل شده براق یا داغدار از ویژگیهای بارز گروه سفالهای غیرتدفینی کاربردی عصر آهن در جیران تپه است.

## کتاب‌شناسی

### الف. فارسی

- کابلی، میرعابدین، ۱۳۷۸،  
بررسی‌های باستان‌شناسی قمرود، ج ۱، تهران، سازمان میراث فرهنگی کشور (پژوهشگاه)، پژوهشکده باستان‌شناسی.  
گیرشمن، رومن، ۱۳۷۹،  
سیلک کاشان، ترجمه اصغر کریمی، ج ۱، ج ۱، تهران، سازمان میراث فرهنگی کشور (پژوهشگاه).  
مجیدزاده، یوسف، ۲۵۳۶ [۱۳۵۶]،  
«حفریات در تپه قبرستان سگزآباد»، مارلیک، نشریه گروه باستان‌شناسی و تاریخ هنر، ضمیمه مجله دانشکده ادبیات و علوم انسانی دانشگاه تهران، ش دوم، صص ۷۳-۵۳.  
مجیدزاده، یوسف، ۱۳۸۲،  
«سیر فرهنگهای پیش از تاریخ فلات مرکزی ایران با مقایسه دوران سیلک III و تسلسل سفالگری در تپه قبرستان»، ترجمه فرشید مصدقی امینی، مجله باستان‌شناسی و تاریخ، س ۱۸، ش ۱، پیاپی ۳۵، صص ۶۰-۵۵.  
ملک شه میرزادی، صادق و جبرئیل نوکنده، ۱۳۷۹،  
آق تپه، سازمان میراث فرهنگی کشور، تهران.

### ب. غیر فارسی

- Brown, T., Burton, 1962,  
"Excavations at Shahriyar, Iran", *Archaeology* 15, pp. 27-31.  
Dyson, R. H., Jr., 1963,  
"Archaeological Scrap: Glimpses of History at Ziwiye", *Expedition* 5 (Spring), pp. 32-37  
Ghirshman, R., 1938,  
*Fouilles de Sialk près de Kashan*, 1933, 1934, 1937 I, Musée du Louvre, Département des Antiquités Orientales, Série Archéologique, vol. IV, Paris: Paul Geuthner.  
Ghirshman, R., 1939,  
*Fouilles de Sialk près de Kashan*, II, Musée du Louvre, Département des Antiquités Orientales, Série Archéologique, vol. V, Paris: Paul Geuthner.  
Godard, A., 1950,  
*Le Trésor de Ziwiyé (Kurdistan)*, (Publication of the Archaeological Service of Iran), Haarlem.

- Goff, C., 1978,  
 "Excavations at Bābā Jān: Pottery and Metal from Levels III and II", *Iran* 16, pp. 29-65.
- Levine, L. D. and C. Hamlin, 1974,  
 "The Godin Project: Seh Gabi", *Iran* 12, pp. 211-13.
- Madjidzadeh, Y., 1977,  
 "The Excavations in Tepe Ghabristan, The First Two Seasons, 1970-71", *Marlik* 2, pp. 45-61.
- Madjidzadeh, Y., 1978,  
 "Correction of the Internal Chronology for the Sialk III Period on the Basis of the Pottery Sequence at Tepe Ghabristan", *Iran* 16, pp. 93-101.
- Madjidzadeh, Y., 1981,  
 "Sialk III and the Pottery Sequence at Tepe Ghabristan: The Coherence of the Cultures of the Central Plateau of Iran", *Iran* 19, pp. 141-146.
- Madjidzadeh, Y., 2008,  
*Excavations at Tepe Chabristan, Iran*. IsMEO, Rome.
- Malek Shahmirzadi, S., 1977,  
*Tepe Zagheh. A Sixth Millennium B.C. Village in the Qazvin Plain of the Central Iranian Plateau*, unpublished doctoral dissertation, University of Pennsylvania.
- McCown, D. E., 1942a,  
*The Comparative Stratigraphy of Early Iran*, (Studies in Ancient Oriental Civilization, 23), Chicago.
- McCown, D. E., 1942b,  
*Tall-i-Bakun A: Season of 1932*, Chicago University, Oriental Institute Publications LIX. Chicago: University of Chicago Press.
- Schmidt, E. F., 1937,  
*Excavations at Tepe Hissar, Damghan*, Philadelphia: University of Pennsylvania Press.
- Stronach, D., M. Roaf, R. Stronach and S. Bökönyi, 1978,  
 "Excavations at Tepe Nush-i Jan. Part 1. A Third Interim Report. Part 2. Median Pottery from the Fallen Floor in the Fort. Part 3. The Animal Remains, a Preliminary Report, 1973 and 1974", *Iran* 16, pp. 1-28.
- Young, T. C., Jr., 1963,  
*Proto-Historic Western Iran: an Archaeological and Historical Review. Problems and Possible Interpretations*, (Phd. Dissertation, University of Pennsylvania; University Microfilms, Inc.), Ann Arbor, Michigan, pp. 50-52.
- Young, T. C., Jr., 1969,  
*Excavations of the Godin Tepe: First Progress Report*, Royal Ontario Museum, Art and Archaeology Division, Occasional Paper 2. Toronto.
- Young, T. C., Jr., 1974,  
 "Excavations at Godin Tappeh, 1973", *Proceedings of the 11th Annual Symposium on Archaeological Research in Iran*. Tehran: Iranian Center of Archaeological Research, pp. 80-90.
- Young, T. C., Jr., and L. D. Levine, 1974,  
*Excavations of the Godin Project: Second Progress Report*, Royal Ontario Museum, Art and Archaeology Occasional Paper 26. Toronto.



## گاهنگاری نسبی فلات مرکزی ایران در دوران پیش از تاریخ

تاریخ تقریبی (م.ق)	دوره	حصار	سیلک	مرتضی گرد و چشمه علی	قبرستان و زاغه	محوطه ازبکی	قره تپه	تپه محمودیه	اسماعیل آباد	قمرود
هزاره چهارم	فلات جدید	IC	وقفه	مرتضی گرد و چشمه علی	ق 1-3 IV	ازبکی VIII (له واریخته)				؟
			III 6-7b			ازبکی VII (سفال نخودی)				
	وقفه	وقفه	ازبکی VI (سفال خاکستری)			ق 7-8 III				
هزاره پنجم	فلات	IA	III 4-5	چشمه علی IB X	ق 9-10 II	ازبکی V (سفال قرمز)	سفال آلویی	سفال آلویی	سفال آلویی	سفال آلویی
			III 2-3			ازبکی IV (مارال تپه، سفال آلویی II)				
	III 1	ازبکی III (مارال تپه، سفال آلویی I)		سفال آلویی 19-14 A						
		میانه	A	سفال آلویی	A					
هزاره ششم	فلات قدیم	B A	II	چشمه علی فوقانی IA	چشمه علی جدید	ازبکی II (یان تپه و جیران تپه)	X	X	X	X
			I	چشمه علی تحتانی IA	چشمه علی قدیم	ازبکی (یان تپه)				
هزاره هفتم	فلات عتیق				سفال زاغه					
			؟							

• این جدول بر اساس گاهنگاری پیشنهادی ام (Majidzadeh, 1981) و مطابق با ترجمه فارسی آن (مجیدزاده، ۱۳۸۲) با لحاظ دوره بندی محوطه باستانی ازبکی در ستون پنجم بازنگری و ویرایش شده است.

طرح‌های سفال

## لوح ۱. محوطه ازبکی، بان تپه، سفال متفوش فلات قدیم A

ردیف	رنگ خمیر	رنگ پوشش	جنس سفال	شاموت	ساخت	پخت	نوع تزیین	رنگ تزیین	مکان	عمق	قطر دهانه	شماره حفار
۱	نخودی	قرمز	نیچه خشن	ماسه ریزه، گاه	دست‌ساز	کامل	هندسی	سیاه	AD33: 600	۲۸۰-۳۱۵	۱۶	۲۲۴
۲	قرمز	قرمز	نیچه ظریف	گاه، ماسه نرم	دست‌ساز	کامل	هندسی	سیاه	BV30: 549	۱۹۵		۲۶۶
۳	نخودی / قرمز	قرمز	نیچه خشن	ماسه ریزه، گاه	دست‌ساز	ناقص	هندسی	سیاه	AD33: 600	۴۰۵	۲۲	۲۲۶
۴	نخودی آجری	نخودی آجری	خشن	ماسه ریزه، گاه	دست‌ساز	کامل	هندسی	سیاه	BV29: 525	۲۱۰-۲۲۰	۱۸	۱۲۰
۵	نخودی آجری	نخودی آجری	خشن	گاه	دست‌ساز	ناقص	هندسی	سیاه	BV30: 551	۱۹۰	۱۸	۱۰۱
۶	نخودی آجری	نخودی آجری	خشن	گاه	دست‌ساز	ناقص	هندسی	سیاه	BV29: 536	۳۲۰		۱۰۲
۷	قرمز	قرمز	خشن	ماسه ریزه و گاه	دست‌ساز	کامل	هندسی	قهوه‌ای تیره	AC33: 200	۱۲۵-۱۵۰	۵	۵
۸	صورتی	نخودی	خشن	ماسه ریزه و گاه	دست‌ساز	ناقص	هندسی	قهوه‌ای تیره	AC33: 200	۱۵۰-۱۸۵	۲۳	۱۲
۹	نخودی آجری	نخودی آجری	نیچه خشن	ماسه ریزه، گاه	دست‌ساز	ناقص	هندسی	قهوه‌ای	BV29: 535	۲۳۰	۱۸	۱۱۹
۱۰	قرمز روشن	صورتی قرمز	خشن	ماسه ریزه، گاه	دست‌ساز	کامل	هندسی	قهوه‌ای تیره	AC33: 200	۲۱۵-۲۳۰		۵۲
۱۱	نخودی	نخودی	نیچه ظریف	ماسه نرم و گاه	دست‌ساز	کامل	هندسی	قهوه‌ای تیره	AC33: 200	۱۶-۱۷۵		۵۴
۱۲	صورتی	صورتی	نیچه ظریف	ماسه نرم و گاه	دست‌ساز	ناقص	هندسی	قرمز	AC33: 200	۱۸۰-۲۱۵	۳۲	۱
۱۳	نخودی	نخودی	نیچه ظریف	ماسه بادی، گاه	دست‌ساز	کامل	هندسی	قهوه‌ای تیره	AC33: 200	سطحی		۷

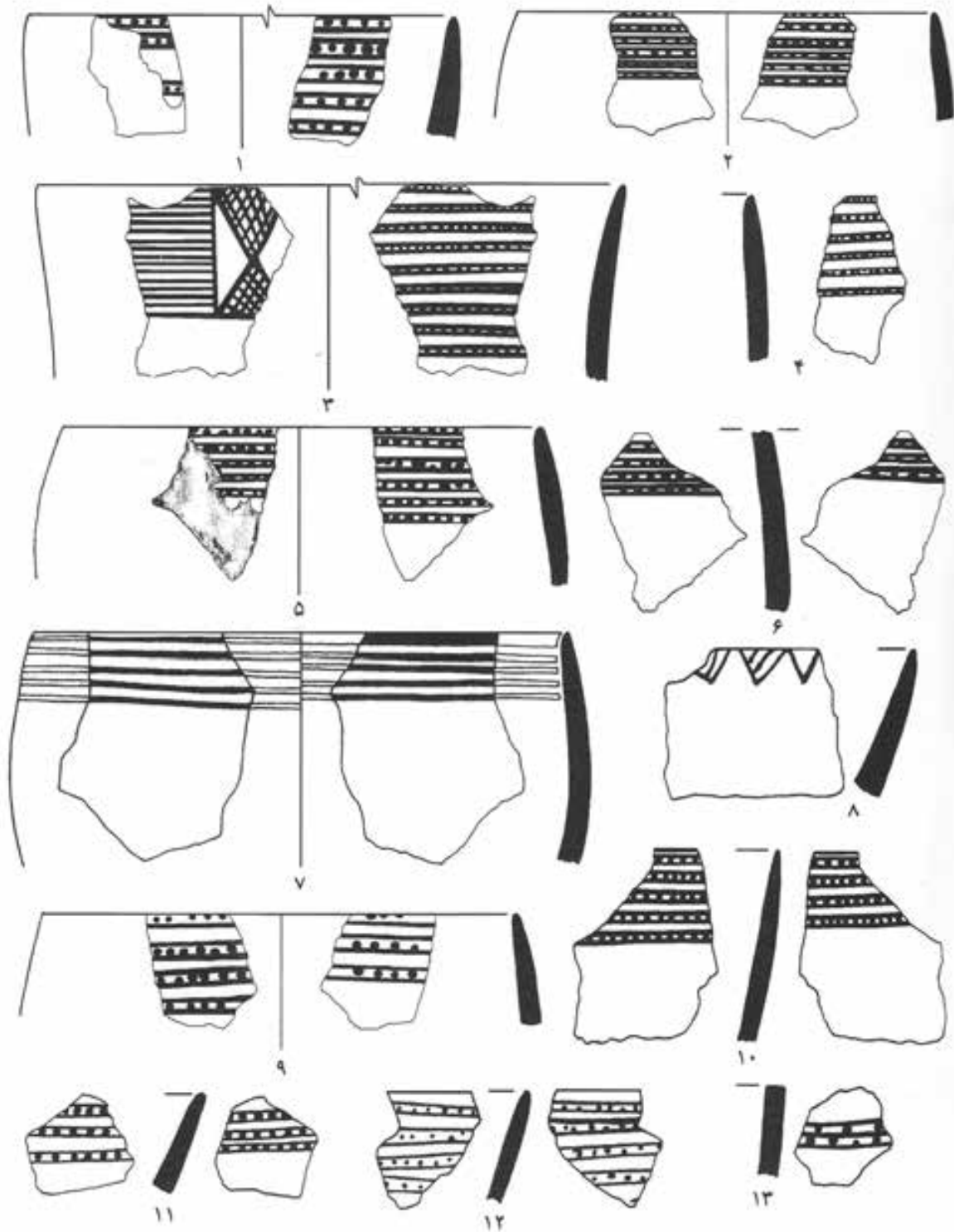

## لوح ۲. محوطه ازبکی، یان تپه، سفال ساده و منقوش فلات قدیم A

ردیف	رنگ خمیر	رنگ پوشش	جنس سفال	شاموت	ساخت	پخت	نوع تزیین	رنگ تزیین	مکان	عصق	قطر دهانه	شماره حفار
۱.	قرمز	قرمز	خشن	ماسه ریز	دستساز ناقص	ساده	ساده	ساده	AD33: 600	۲۰۵-۲۲۵	۲۴۲	۲۳۰
۲.	قرمز	قرمز	خشن	ماسه ریز	دستساز ناقص	ساده	ساده	ساده	AD33: 600	۲۰۵-۲۲۵	۳۰	۲۲۹
۳.	قرمز	قرمز	خشن	ماسه ریز	دستساز ناقص	ساده	ساده	ساده	AD33: 600	۲۱۵-۲۲۵	۱۸	۲۳۱
۴.	قرمز آجری	قرمز آجری	خشن	کاه	دستساز ناقص	ساده	ساده	ساده	AD33: 600	۲۰۵-۲۱۵	۳۶	۲۰۱
۵.	سیاه	سیاه	نیچه ظریف	کاه، ماسه نرم	دستساز کامل	ساده	ساده	ساده	AD33: 600	۱۸۰-۱۹۰	۲۰	۲۴۹
۶.	نخودی	نخودی	خشن	کاه	دستساز ناقص	ساده	ساده	ساده	AD33: 616	۲۱۵-۲۲۵	۱۴	۵۱
۷.	خاکستری	خاکستری	ظریف	ماسه بادی	دستساز کامل	ساده	ساده	ساده	AD33: 600	۱۸۰-۱۹۰	۲۴	۲۵۲
۸.	قرمز آجری	قرمز آجری	خشن	کاه	دستساز ناقص	ساده	ساده	ساده	AD33: 600	۲۸۰-۳۱۵	۳۲	۲۰۲
۹.	قرمز آجری	قرمز آجری	خشن	کاه	دستساز ناقص	ساده	ساده	ساده	AD33: 600	۲۸۰-۳۱۵	۱۸	۲۰۳
۱۰.	قرمز	قرمز	نیچه خشن	ماسه نرم و کاه	دستساز کامل	ساده	ساده	ساده	AC33: 200	۱۵۵-۱۸۵		۱۰۶
۱۱.	قرمز	قرمز	خشن	کاه	دستساز ناقص	ساده	ساده	ساده	AD33: 621	۲۸۰-۳۱۵		۸۱
۱۲.	نخودی	نخودی	نیچه ظریف	کاه، ماسه نرم	دستساز کامل	ساده	ساده	ساده	AD33: 600	۱۸۰-۱۹۰	۲۲	۲۱۷
۱۳.	نخودی	نخودی	خشن	کاه	دستساز ناقص	ساده	ساده	ساده	AD33: 600	۳۰۵-۳۱۵		۲۰۴
۱۴.	سیاه	سیاه	نیچه ظریف	کاه، ماسه نرم	دستساز کامل	ساده	ساده	ساده	AD33: 600	۱۸۰-۱۹۰	۲۴	۲۴۶
۱۵.	قرمز روشن	قرمز روشن	خشن	ماسه ریز و کاه	دستساز کامل	ساده	ساده	ساده	AC33: 200	۱۲۵-۱۵۵		۷۶
۱۶.	نخودی	نخودی	خشن	ماسه ریز و کاه	دستساز کامل	ساده	ساده	ساده	AC33: 200	۱۸۰-۲۱۵		۷۴
۱۷.	قرمز	نخودی	خشن	کاه	دستساز ناقص	ساده	ساده	ساده	AD33: 600	۲۲۵-۲۴۰	۲۴	۲۰۵
۱۸.	خاکستری	خاکستری	نیچه ظریف	کاه، ماسه نرم	دستساز کامل	ساده	ساده	ساده	AD33: 600	۱۸۰-۱۹۰	۲۰	۲۴۸
۱۹.	نخودی	نخودی	خشن	ماسه ریز	دستساز کامل	ساده	ساده	ساده	AD33: 600	۳۷۵-۴۰۰	۳۲	۲۳۳
۲۰.	قرمز	قرمز	خشن	ماسه ریز	دستساز ناقص	ساده	ساده	ساده	AD33: 600	۳۸۵-۳۹۵	۸	۲۳۲
۲۱.	نخودی	نخودی	خشن	کاه	دستساز ناقص	ساده	ساده	ساده	AD33: 621	۲۱۵-۲۲۵		۸۸
۲۲.	نخودی	قرمز	نیچه خشن	ماسه نرم	دستساز ناقص	ساده	ساده	ساده	AD33: 621	۲۱۵-۲۲۵	۱۲	۸۹
۲۳.	نخودی	قرمز	خشن	کاه	دستساز ناقص	ساده	ساده	ساده	AD33: 621	۳۰۵-۳۱۵	۱۴	۸۵
۲۴.	قرمز	نخودی	نیچه خشن	کاه	دستساز ناقص	ساده	ساده	ساده	AD33: 621	۳۰۵-۳۱۵	۱۰	۸۶

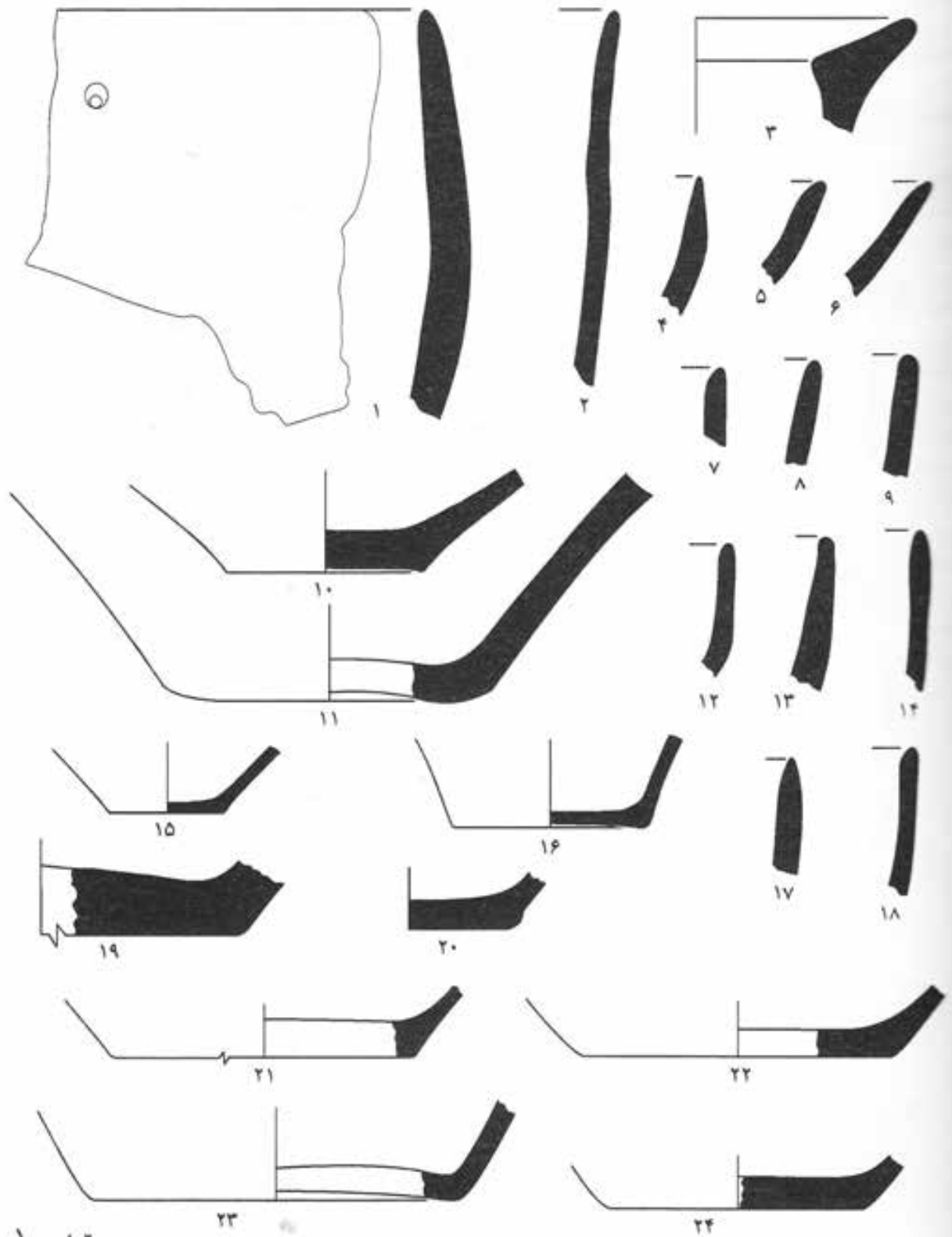

## لوح ۳. محوطه ازبکی، یان تپه، سفال متفوش فلات قدیم B

ردیف	رنگ خمیر	رنگ پوشش	جنس سفال	شاموت	ساخت	پخت	نوع تزیین	رنگ تزیین	مکان	عمق	قطر دهانه	شماره
۱.	قرمز	قرمز	نیمه ظریف	ماسه بادی، کاه	دستساز	کامل	هند - جا	سیاه	AD33: 300	۲۰-۳۰	۲۰	۳۳۹۷
۲.	قرمز	قرمز	نیمه خشن	ماسه نرم و کاه	دستساز	ناقص	هندسی	قهوه‌ای	AD33: 300	سطحی		۳۶۱۴
۳.	قرمز	قرمز	ظریف	ماسه بادی، کاه	دستساز	کامل	جانوری	قهوه‌ای	AD33: 301	۱۰-۲۰		۳۳۲۳
۴.	قرمز	قرمز روشن	ظریف	ماسه بادی، کاه	دستساز	کامل	هندسی	قهوه‌ای	AD33: 326	۱۰۰-۱۱۰		۳۳۲۱
۵.	قرمز	قهوه‌ای روشن	ظریف	ماسه بادی، کاه	دستساز	کامل	جانوری	سیاه	AD33: 326	۱۳۰-۱۴۰		۳۳۹۹
۶.	قرمز	قرمز	نیمه ظریف	ماسه بادی، کاه	دستساز	کامل	هندسی	سیاه	AD33: 304	۵۹-۶۱		۳۶۳۰
۷.	قرمز	قرمز	نیمه ظریف	ماسه بادی، کاه	دستساز	ناقص	هندسی	سیاه	AD33: 300	۲۵-۳۵	۱۸	۳۰۵۸
۸.	نخودی تیره	قهوه‌ای روشن	نیمه ظریف	ماسه نرم و کاه	دستساز	کامل	هندسی	سیاه	AD33: 300	۲۰-۳۰	۳۴	۳۳۹۸
۹.	قهوه‌ای روشن	نخودی	ظریف	ماسه بادی، کاه	دستساز	کامل	هندسی	قهوه‌ای	AD33: 300	۱۰۰-۱۰۸		۳۰۸۴
۱۰.	قرمز	قرمز	نیمه ظریف	ماسه بادی، کاه	دستساز	کامل	هند - جا	سیاه	AD33: 300	۲۰-۳۰	۱۶	۳۳۹۶
۱۱.	قرمز	قرمز	نیمه ظریف	ماسه بادی، کاه	دستساز	کامل	هندسی	قهوه‌ای تیره	AD33: 307	۷۵-۸۱		۳۳۷۶
۱۲.	قرمز	نخودی روشن	ظریف	ماسه بادی، کاه	دستساز	کامل	جانوری	سیاه	AD33: 326	۱۸۰-۱۹۰	۲۴	۳۶۰۰
۱۳.	نخودی	نخودی	ظریف	ماسه بادی، کاه	دستساز	ناقص	هندسی	قهوه‌ای روشن	AD33: 300	۱۰۵-۱۱۰		۳۳۳۳
۱۴.	قرمز	قرمز	ظریف	ماسه بادی، کاه	دستساز	کامل	هندسی	قهوه‌ای	AD33: 300	۶۰-۶۵		۳۰۳۲
۱۵.	قهوه‌ای روشن	قهوه‌ای روشن	ظریف	ماسه بادی، کاه	دستساز	کامل	هندسی	سیاه	AD33: 300	۰-۳۰	۱۸	۳۰۶۰
۱۶.	قرمز	نخودی روشن	نیمه ظریف	ماسه بادی، کاه	دستساز	کامل	هندسی	قهوه‌ای	AD33: 300	۱۳۵-۱۴۵		۳۳۷۲
۱۷.	نخودی	نخودی	ظریف	ماسه بادی، کاه	دستساز	کامل	هندسی	قهوه‌ای	AD33: 326	۱۰۵-۱۱۰	۳۰	۳۰۸۹
۱۸.	قرمز روشن	قرمز	ظریف	ماسه بادی، کاه	دستساز	کامل	جانوری	سیاه	AD33: 300	۹۰-۹۸		۳۳۶۰
۱۹.	قهوه‌ای روشن	نخودی روشن	ظریف	ماسه بادی، کاه	دستساز	کامل	جانوری	سیاه	AD33: 356	۱۵۰-۱۵۵	۲۴	۳۴۰۱
۲۰.	قرمز روشن	قهوه‌ای روشن	ظریف	ماسه بادی، کاه	دستساز	کامل	هندسی	قهوه‌ای تیره	AD33: 300	۷۵-۸۱	۱۸	۳۰۷۵

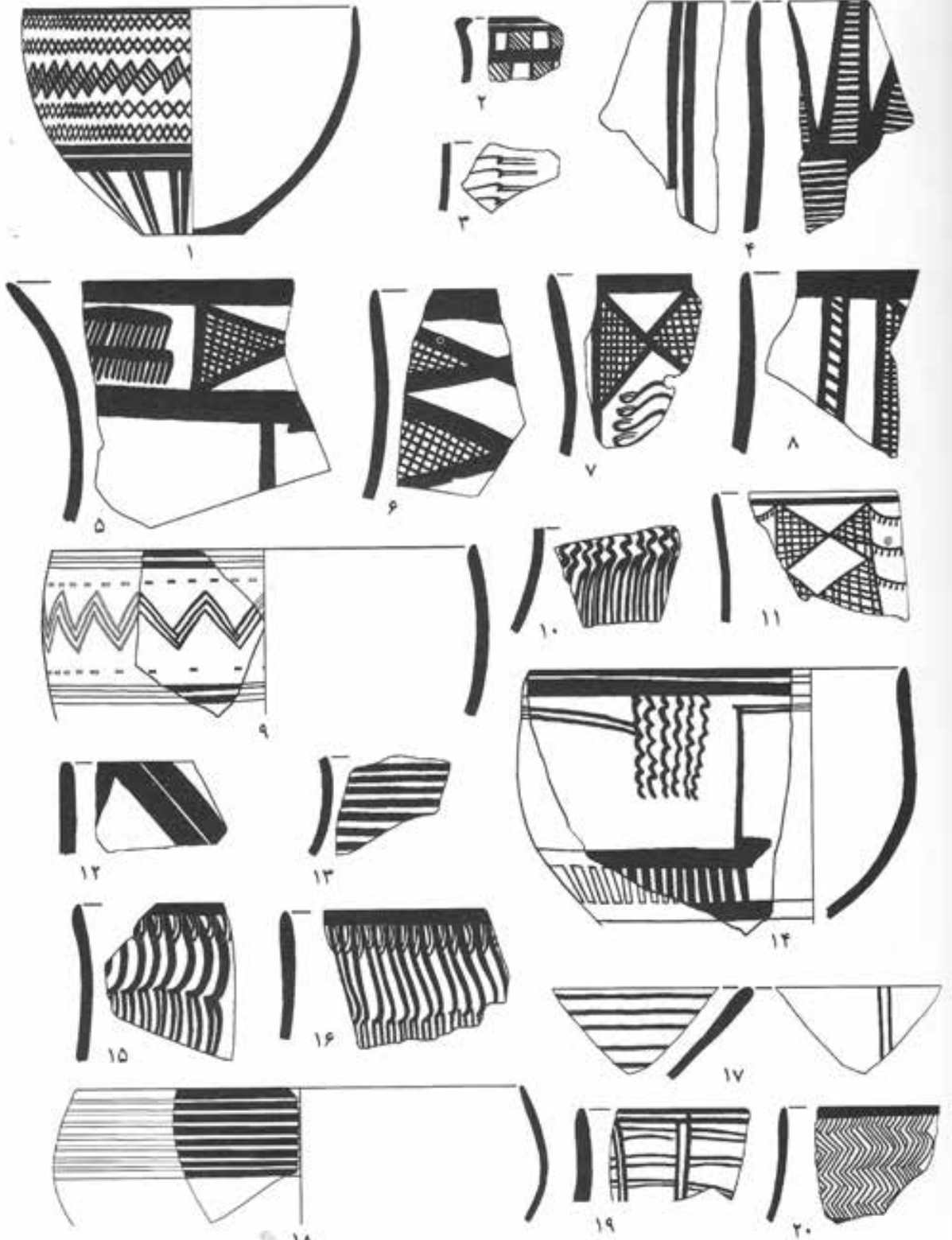



## لوح ۴. محوطه ازبکی، پان تپه، سفال منقوش فلات قدیم B

ردیف	رنگ خمیر	رنگ پوشش	جنس سفال	شاموت	ساخت	پخت	نوع تزیین	رنگ تزیین	مکان	عمق فتردهانه	شماره حفار
۱.	قرمز	قرمز	نیچه خشن	ماسه نرم و گاه	دست‌ساز	کامل	هند - جا	قهوه‌ای تیره	AC33: 200	۰-۱۰	۵۶
۲.	قرمز	قرمز	ظریف	ماسه بادی، گاه	دست‌ساز	کامل	هندسی	قهوه‌ای تیره	AC33: 200	۲۰-۴۰	۸
۳.	قرمز روشن	قرمز	ظریف	ماسه بادی، گاه	دست‌ساز	کامل	هند - جا	قهوه‌ای تیره	AC33: 200	۸۰-۹۰	۱۸
۴.	قرمز	قرمز	ظریف	ماسه بادی، گاه	دست‌ساز	کامل	هندسی	قهوه‌ای تیره	AC33: 200	۴۰-۸۰	۴۳
۵.	قرمز	قرمز	ظریف	ماسه بادی، گاه	دست‌ساز	کامل	هندسی	قهوه‌ای تیره	AC33: 200	۰-۲۰	۵۸
۶.	قرمز	قرمز	ظریف	ماسه بادی، گاه	دست‌ساز	کامل	هندسی	قهوه‌ای تیره	AC33: 200	۸۵-۱۰۵	۷۱
۷.	قرمز	قرمز	ظریف	ماسه بادی، گاه	دست‌ساز	کامل	هندسی	قهوه‌ای تیره	AC33: 200	۴۰-۸۰	۵۹
۸.	قرمز	قرمز	نیچه ظریف	ماسه بادی، گاه	دست‌ساز	کامل	هندسی	قهوه‌ای تیره	AC33: 200	۰-۲۰	۲۴
۹.	قرمز	قرمز	ظریف	ماسه بادی، گاه	دست‌ساز	کامل	هندسی	قهوه‌ای تیره	AC33: 200	۸۰-۹۰	۹۶
۱۰.	قرمز روشن	قرمز قهوه‌ای	ظریف	ماسه بادی، گاه	دست‌ساز	کامل	هندسی	قهوه‌ای تیره	AC33: 200	۸۰-۱۰۰	۳۶

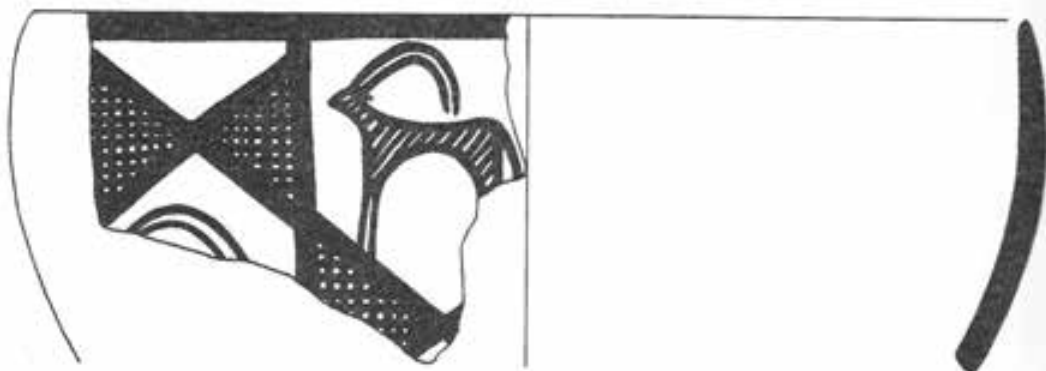

۳

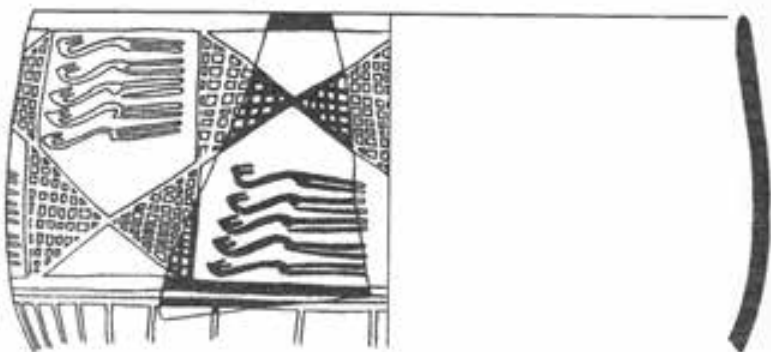

۴

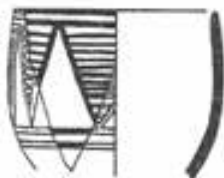

۳

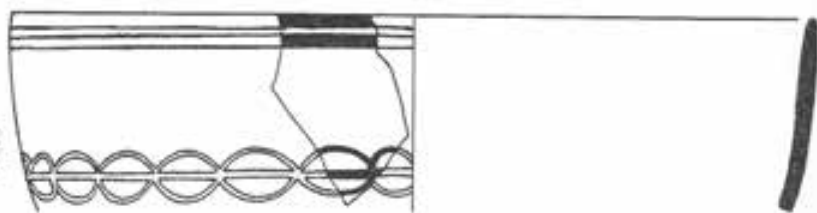

۶

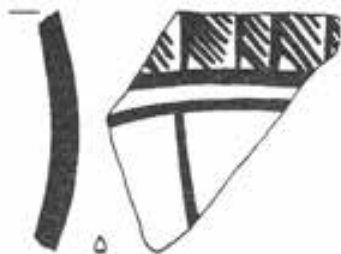

۵



۸



۷



۹



۱۰

## لوح ۵. محوطه ازبکی، یان تپه، سفال متفوش فلات قدیم B

ردیف	رنگ خمیر	رنگ پوشش	جنس سفال	شاموت	ساخت	بخت	نوع تزیین	رنگ تزیین	مکان	عمق	قطر دهانه	شماره حفار
۱	قرمز	قرمز	ظریف	ماسه بادی، گاه	دست‌ساز	کامل	هندسی	قهوه‌ای تیره	AC33: 200	۴۰-۸۰	۳۲	۵۷
۲	قرمز	قرمز	ظریف	ماسه بادی، گاه	دست‌ساز	کامل	جانوری	قهوه‌ای تیره	AC33: 200	۰-۱۰		۸۸
۳	قرمز	قرمز	ظریف	ماسه بادی، گاه	دست‌ساز	کامل	هندسی	قهوه‌ای تیره	AC33: 200	۴۰-۸۰		۱۱
۴	قرمز	قرمز	ظریف	ماسه بادی، گاه	دست‌ساز	کامل	هندسی	قهوه‌ای تیره	AC33: 200	۳۰-۴۰		۷۸
۵	قرمز	قرمز	ظریف	ماسه بادی، گاه	دست‌ساز	کامل	هندسی	قهوه‌ای تیره	AC33: 200	۵-۲۰		۶۹
۶	قهوه‌ای	قهوه‌ای	ظریف	ماسه بادی، گاه	دست‌ساز	کامل	هندسی	قهوه‌ای تیره	AC33: 200	۴۰-۸۰		۸۴
۷	قرمز	قرمز	بسیار ظریف	ماسه بادی، گاه	دست‌ساز	کامل	هندسی	قهوه‌ای تیره	AC33: 200	۶۵-۸۰	۲۰	۸۲
۸	قرمز	قرمز روشن	ظریف	ماسه بادی، گاه	دست‌ساز	کامل	هندسی	قهوه‌ای تیره	AC33: 200	۶۰-۸۰	۲۰	۱۰۱
۹	قرمز	قرمز	خشن	ماسه ریز و گاه	دست‌ساز ناقص		هندسی	قهوه‌ای تیره	AC33: 200	۸۰-۱۰۰		۱۴
۱۰	قرمز	قرمز	ظریف	ماسه بادی، گاه	دست‌ساز	کامل	هندسی	قهوه‌ای تیره	AC33: 200	۲۵-۴۵		۵۵
۱۱	قرمز	قرمز	ظریف	ماسه بادی، گاه	دست‌ساز	کامل	هندسی	قهوه‌ای تیره	AC33: 200	۰-۲۰		۷۲
۱۲	قرمز	قرمز	ظریف	ماسه بادی، گاه	دست‌ساز	کامل	هندسی	قهوه‌ای تیره	AC33: 200	۲۵-۴۵		۳۰

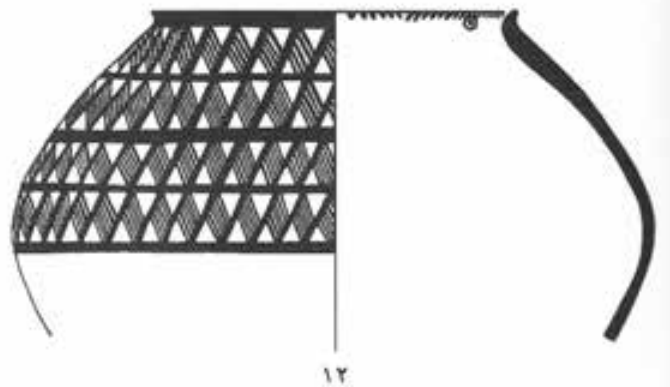
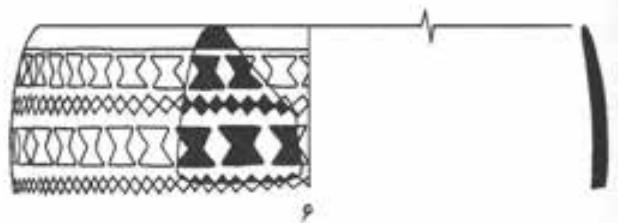
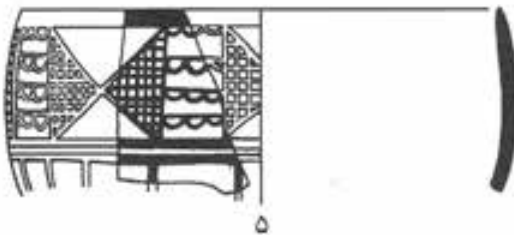
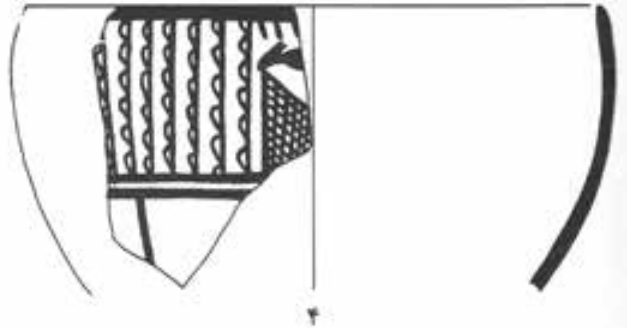
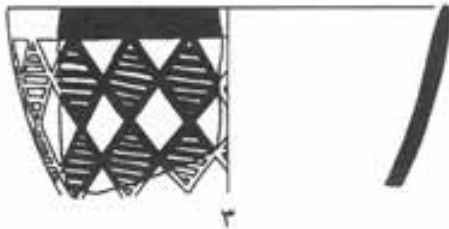
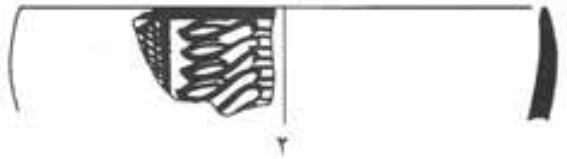
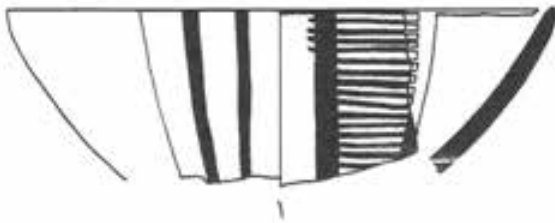

## لوح ۶. محوطه ازبکی. بان تپه. سفال منقوش فلات قدیم B

ردیف	رنگ خمیر	رنگ پوشش	جنس سفال	شاموت	ساخت	پخت	نوع تزیین	رنگ تزیین	مکان	عمق	قطر دهانه	شماره حفرت
۱.	قرمز روشن	قرمز	نیبه ظریف	ماسه بادی، کاه	دست‌ساز	کامل	هندسی	قهوه‌ای سیاه	AD33: 300	۹۵-۹۸		۳۳۱۶
۲.	آجری	قهوه‌ای روشن	ظریف	ماسه بادی، کاه	دست‌ساز	کامل	هندسی	قهوه‌ای	AD33: 326	۱۳۰-۱۳۵	۶	۳۰۲۹
۳.	قرمز	قرمز	نیبه ظریف	ماسه بادی، کاه	دست‌ساز	کامل	هند - جا	قهوه‌ای سیاه	AD33: 386	۳۵-۴۳		۳۰۹۰
۴.	نخودی قرمز	قرمز نخودی	نیبه ظریف	ماسه بادی، کاه	دست‌ساز	کامل	هندسی	قهوه‌ای تیره	AD33: 300	۱۰۰-۱۰۸		۳۳۲۲
۵.	قرمز	قرمز	نیبه ظریف	ماسه بادی، کاه	دست‌ساز	ناقص	هندسی	سیاه	AD33: 322	۷۵-۸۱	۱۴	۳۴۰۸
۶.	نخودی	نخودی	نیبه خشن	ماسه نرم و کاه	دست‌ساز	کامل	هندسی	قهوه‌ای	AD33: 300	۸۵-۹۰	۲۲	۳۳۳۶
۷.	قرمز	قرمز	ظریف	ماسه بادی، کاه	دست‌ساز	کامل	هندسی	قهوه‌ای	AD33: 300	۱۰-۲۰	۱۴	۳۴۰۹
۸.	قرمز	قرمز	نیبه ظریف	ماسه بادی، کاه	دست‌ساز	کامل	جانوری	سیاه	AD33: 300	۶۵-۷۰	۱۸	۳۳۱۶
۹.	قرمز	قرمز	نیبه ظریف	ماسه بادی، کاه	دست‌ساز	کامل	هندسی	سیاه	AD33: 300	۲۰-۳۰		۳۳۳۵
۱۰.	آجری	قهوه‌ای روشن	نیبه ظریف	ماسه بادی، کاه	دست‌ساز	کامل	جانوری	قهوه‌ای	AD33: 300	۱۰-۲۰	۱۸	۳۰۸۳
۱۱.	قرمز	قرمز	ظریف	ماسه بادی، کاه	دست‌ساز	ناقص	هندسی	قهوه‌ای تیره	AD33: 303	۲۰-۳۰	۱۶	۳۳۹۶
۱۲.	قرمز	قرمز	ظریف	ماسه بادی، کاه	دست‌ساز	کامل	جانوری	سیاه	AD33: 300	۷۵-۸۱		۳۰۵۳
۱۳.	قرمز	قرمز	ظریف	ماسه بادی، کاه	دست‌ساز	ناقص	هندسی	قهوه‌ای تیره	AD33: 318	۲۰-۳۰	۱۶	۳۳۹۶
۱۴.	قرمز	قرمز	نیبه خشن	ماسه ریز	دست‌ساز	ناقص	هندسی	سیاه	AD33: 600	۲۱۵-۲۲۵	۱۴	۲۲۵
۱۵.	قرمز	قرمز	ظریف	ماسه بادی	دست‌ساز	کامل	هند - جا	سیاه	AD33: 600	۳۹۵-۴۱۰		۲۲۳
۱۶.	قرمز	قرمز	ظریف	ماسه بادی	دست‌ساز	کامل	هندسی	سیاه	AD33: 600	۲۱۵-۲۲۵		۲۱۶
۱۷.	نخودی	نخودی	ظریف	ماسه بادی	دست‌ساز	کامل	هندسی	سیاه	AD33: 600	۳۷۵-۴۰۰		۲۲۸
۱۸.	قرمز	قرمز	ظریف	ماسه بادی	دست‌ساز	کامل	هندسی	سیاه	AD33: 600	۳۹۵-۴۱۰		۲۱۴
۱۹.	قرمز	قرمز	ظریف	ماسه بادی	دست‌ساز	ناقص	هندسی	سیاه	AD33: 600	۲۱۵-۲۲۵		۲۱۸
۲۰.	نخودی	قرمز	ظریف	ماسه بادی	دست‌ساز	کامل	هندسی	سیاه	AD33: 600	۳۷۵-۴۰۰	۲۲	۲۲۷
۲۱.	قرمز	قرمز	ظریف	ماسه بادی	دست‌ساز	کامل	هندسی	سیاه	AD33: 600	۳۷۵-۴۰۰		۲۲۱
۲۲.	قرمز	قرمز	ظریف	ماسه بادی	دست‌ساز	ناقص	هندسی	سیاه	AD33: 600	۲۱۵-۲۶۰		۲۱۷
۲۳.	قرمز	قرمز	ظریف	ماسه بادی	دست‌ساز	کامل	هندسی	سیاه	AD33: 600	۳۷۵-۴۰۰		۲۲۰
۲۴.	قهوه‌ای	قرمز	خشن	ماسه ریز	دست‌ساز	ناقص	ساده	ساده	AD33: 600	۲۱۵-۲۲۵		۲۲۲

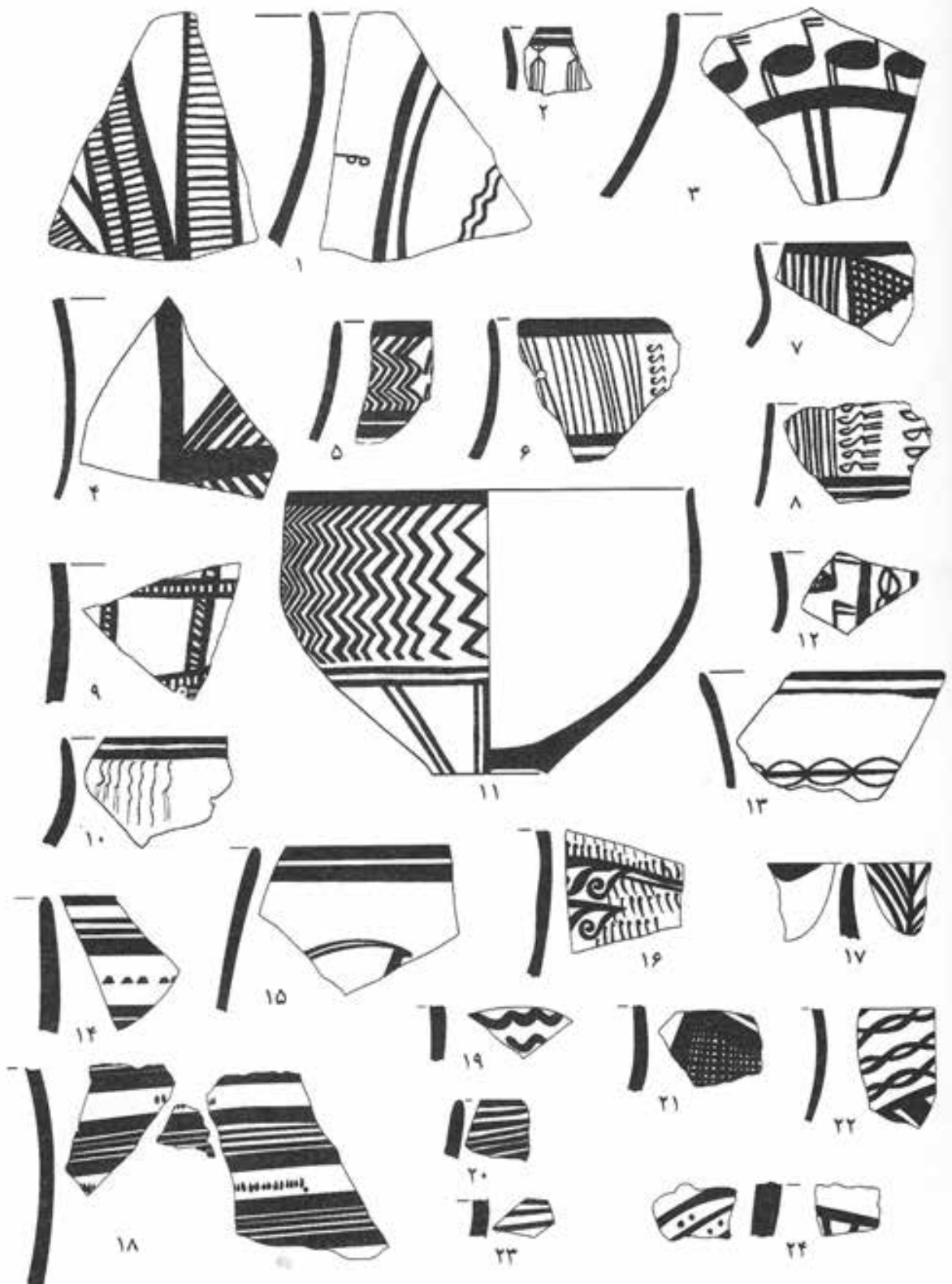

مقیاس ۱/۲

## لوح ۷. محوطه ازبکی، پان تپه، سفال منقوش فلات قدیم B

ردیف	رنگ خمیر	رنگ پوشش	جنس سفال	شاموت	ساخت	بخت	نوع تزیین	رنگ تزیین	مکان	عمق	قطر دهانه	شماره حفره
۱	قرمز روشن	قرمز روشن	ظریف	ماسه بادی، گاه	دست‌ساز	کامل	جانوری	قهوه‌ای تیره	AC33: 200	۲۰-۴۰	۲۵	۴۱
۲	قرمز	قرمز روشن	ظریف	ماسه بادی، گاه	دست‌ساز	کامل	هندسی	قهوه‌ای تیره	AC33: 200	۳۰-۴۰	۲۰	۱۵
۳	قرمز	قرمز	ظریف	ماسه بادی، گاه	دست‌ساز	کامل	هندسی	قهوه‌ای تیره	AC33: 200	۲۰-۴۰		۳۷
۴	قرمز	قرمز	ظریف	ماسه بادی، گاه	دست‌ساز ناقص		هندسی	قهوه‌ای تیره	AC33: 200	۰-۱۰		۵
۵	قرمز روشن	قرمز روشن	ظریف	ماسه بادی، گاه	دست‌ساز ناقص		هندسی	قهوه‌ای تیره	AC33: 200	۲۰-۴۰		۲۹
۶	قرمز	قرمز تیره	ظریف	ماسه بادی، گاه	دست‌ساز	کامل	هندسی	قهوه‌ای تیره	AC33: 200	۰-۱۰	۳۰	۴۴
۷	قرمز	قرمز	ظریف	ماسه بادی، گاه	دست‌ساز	کامل	هند - جا	قهوه‌ای تیره	AC33: 200	۲۰-۴۰	۱۸	۴۲
۸	قرمز روشن	قرمز قهوه‌ای	ظریف	ماسه بادی، گاه	دست‌ساز	کامل	هند - جا	قهوه‌ای تیره	AC33: 200	۴۰-۸۰	۲۵	۲۰
۹	قرمز	قرمز روشن	ظریف	ماسه بادی، گاه	دست‌ساز	کامل	هند - جا	قهوه‌ای تیره	AC33: 200	۲۰-۴۰	۲۶	۱۷
۱۰	قرمز	قرمز	ظریف	ماسه بادی، گاه	دست‌ساز	کامل	هندسی	قهوه‌ای تیره	AC33: 200	۲۰-۳۰		۳۸
۱۱	قرمز	قرمز	ظریف	ماسه بادی، گاه	دست‌ساز	کامل	هندسی	قهوه‌ای تیره	AC33: 200	۰-۲۰		۶۵
۱۲	قرمز	قرمز روشن	ظریف	ماسه بادی، گاه	دست‌ساز	کامل	جانوری	قهوه‌ای تیره	AC33: 200	۷۵-۱۰۵	۲۱	۵۳

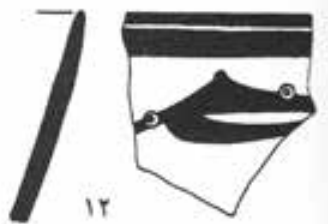
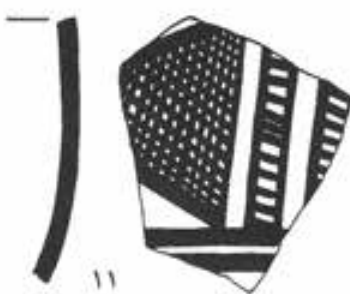
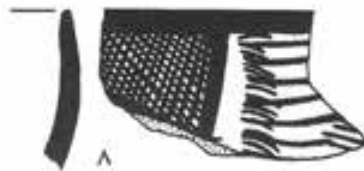
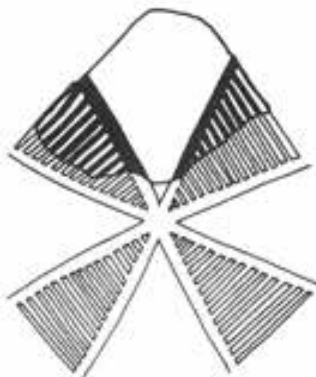
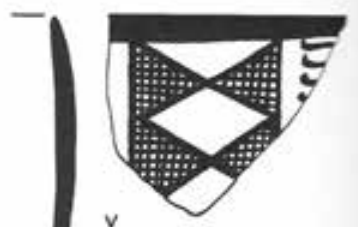
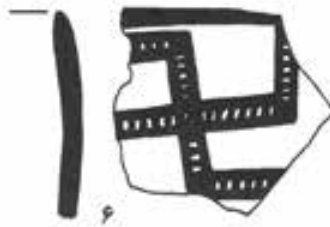
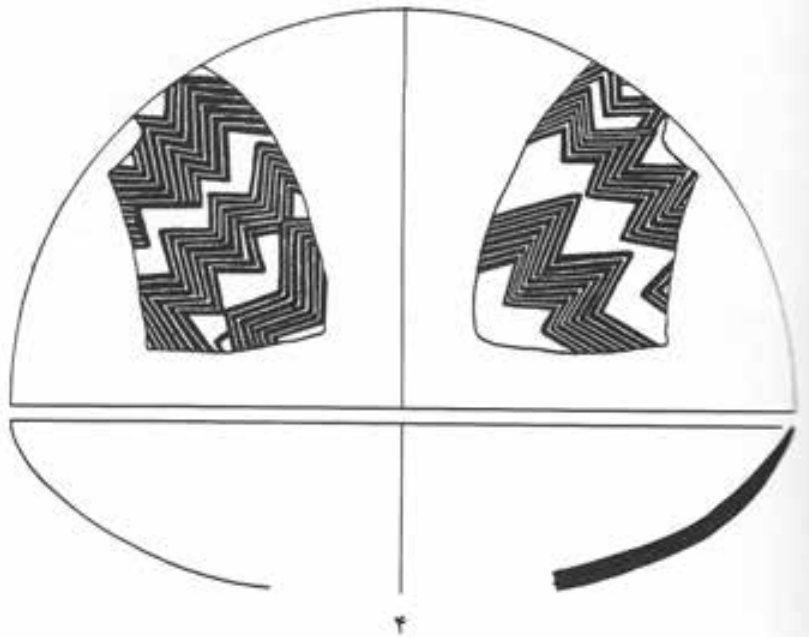
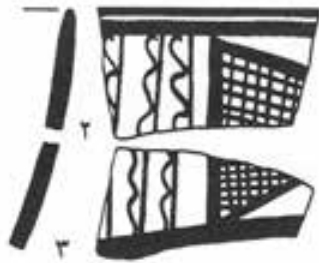



## لوح ۸ محوطه ازبکی، بان تپه، سفال متفوش فلات قدیم B

ردیف	رنگ‌خیمبر	رنگ‌پوشش	جنس سفال	شاموت	ساخت	پخت	نوع‌تزیین	رنگ‌تزیین	مکان	عمق	قطردهانه شماره‌احداث
۱	قرمز روشن	قرمز روشن	ظریف	ماسه بادی، کاه	دست‌ساز	کامل	هندسی	قهوه‌ای تیره	AC33: 200	۸۰-۱۰۰	۳۳
۲	قرمز	قرمز	ظریف	ماسه بادی، کاه	دست‌ساز	کامل	هندسی	قهوه‌ای تیره	AC33: 200	۴۰-۸۰	۳۹
۳	قرمز	قرمز	ظریف	ماسه بادی، کاه	دست‌ساز	کامل	هندسی	قهوه‌ای تیره	AC33: 200	۰-۱۰	۶۴
۴	قرمز	قرمز	ظریف	ماسه بادی، کاه	دست‌ساز	کامل	هندسی	قهوه‌ای تیره	AC33: 200	۰-۲۰	۱۰۲
۵	قرمز	قرمز	ظریف	ماسه بادی، کاه	دست‌ساز	کامل	هندسی	قهوه‌ای تیره	AC33: 200	۰-۲۰	۱۷
۶	قرمز	قرمز	بسیار ظریف	ماسه بادی، کاه	دست‌ساز	کامل	جانوری	قهوه‌ای تیره	AC33: 200	۴۰-۸۰	۱۶
۷	قرمز	قرمز	ظریف	ماسه بادی، کاه	دست‌ساز	کامل	هندسی	قهوه‌ای تیره	AC33: 200	۸۰-۱۰۰	۸۶
۸	قرمز	قرمز	ظریف	ماسه بادی، کاه	دست‌ساز	کامل	هند - جا	قهوه‌ای تیره	AC33: 200	۱۷۰-۱۸۵	۹۰
۹	قرمز	قرمز	ظریف	ماسه بادی، کاه	دست‌ساز	کامل	هندسی	قهوه‌ای تیره	AC33: 200	۰-۲۰	۱۰۸
۱۰	قرمز	قرمز	ظریف	ماسه بادی، کاه	دست‌ساز	کامل	هندسی	قهوه‌ای تیره	AC33: 200	۰-۲۰	۱۶
۱۱	قرمز	قرمز روشن	ظریف	ماسه بادی، کاه	دست‌ساز	کامل	هندسی	قهوه‌ای تیره	AC33: 200	۲۰-۴۰	۹۲
۱۲	قرمز روشن	قرمز روشن	ظریف	ماسه بادی، کاه	دست‌ساز	ناقص	هندسی	قهوه‌ای تیره	AC33: 200	۴۰-۸۰	۴۶
۱۳	قرمز	قرمز قهوه‌ای	ظریف	ماسه بادی، کاه	دست‌ساز	کامل	هندسی	قهوه‌ای تیره	AC33: 200	۳۰-۴۰	۸۹
۱۴	قرمز	قرمز	ظریف	ماسه بادی، کاه	دست‌ساز	کامل	هندسی	قهوه‌ای تیره	AC33: 200	۴۰-۸۰	۶۸
۱۵	قرمز	قرمز روشن	ظریف	ماسه بادی، کاه	دست‌ساز	کامل	هندسی	قهوه‌ای تیره	AC33: 200	۸۰-۱۰۰	۱۱۰
۱۶	قرمز	قرمز روشن	ظریف	ماسه بادی، کاه	دست‌ساز	کامل	هندسی	قهوه‌ای تیره	AC33: 200	۲۰-۴۰	۱۰۳
۱۷	قرمز روشن	قرمز روشن	ظریف	ماسه بادی، کاه	دست‌ساز	کامل	هندسی	قهوه‌ای تیره	AC33: 200	۵-۲۰	۲۲
۱۸	قرمز	قرمز	ظریف	ماسه بادی، کاه	دست‌ساز	کامل	هندسی	قهوه‌ای تیره	AC33: 200	۰-۱۰	۸۵
۱۹	قرمز	قرمز روشن	ظریف	ماسه بادی، کاه	دست‌ساز	کامل	جانوری	قهوه‌ای تیره	AC33: 200	۴۵-۶۵	۹۷
۲۰	قرمز	قرمز	بسیار ظریف	ماسه بادی، کاه	دست‌ساز	کامل	جانوری	قهوه‌ای تیره	AC33: 200	۸۰-۱۰۰	۹۸
۲۱	قرمز روشن	قرمز	ظریف	ماسه بادی، کاه	دست‌ساز	کامل	هند - جا	قهوه‌ای تیره	AC33: 200	۰-۱۰	۲۶
۲۲	قرمز	قرمز	ظریف	ماسه بادی، کاه	دست‌ساز	کامل	هندسی	قهوه‌ای تیره	AC33: 200	۱۱۰-۱۳۰	۱۱۸
۲۳	قرمز	قرمز روشن	ظریف	ماسه بادی، کاه	دست‌ساز	کامل	هندسی	قهوه‌ای تیره	AC33: 200	۸۰-۱۰۰	۱۰۵
۲۴	قرمز	قرمز روشن	ظریف	ماسه بادی، کاه	دست‌ساز	کامل	هند - جا	قهوه‌ای روشن	AC33: 200	۱۰-۲۰	۷۰
۲۵	قرمز	قرمز	ظریف	ماسه بادی، کاه	دست‌ساز	کامل	هند - جا	قهوه‌ای تیره	AC33: 200	۴۰-۸۰	۱۰۹
۲۶	قرمز	قرمز روشن	ظریف	ماسه بادی، کاه	دست‌ساز	کامل	هندسی	قهوه‌ای تیره	AC33: 200	۵۰-۷۰	۸۰

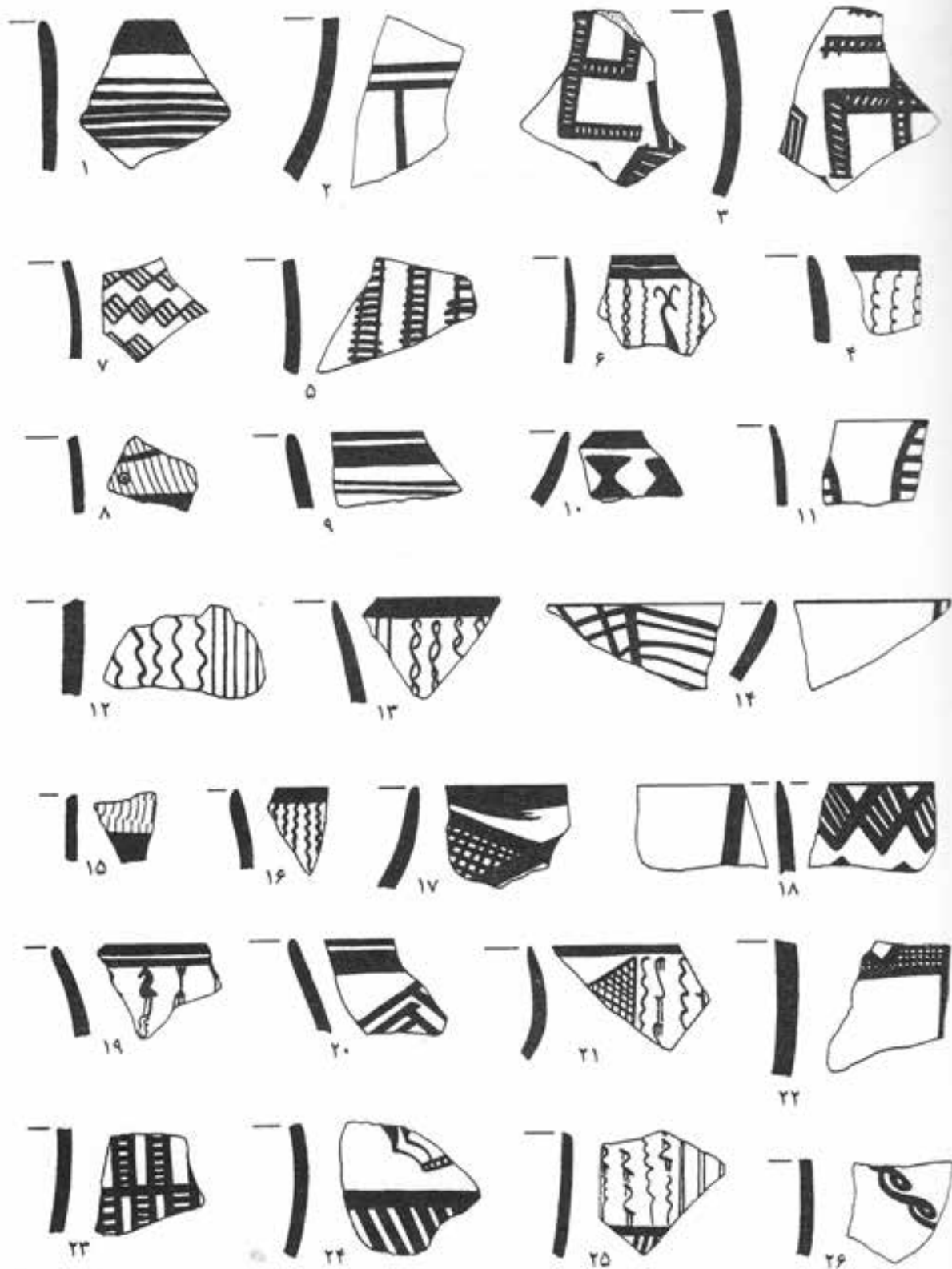

## لوح ۹. محوطه ازبکی، بان تپه، سفال متقوس فلات قدیم B

ردیف	رنگ خمیر	رنگ پوشش	جنس سفال	شاموت	ساخت	بخت	نوع تزیین	رنگ تزیین	مکان	عمق	قطر دهانه	شماره حفار
۱	قرمز	قرمز	ظریف	ماسه بادی، کاه	دست‌ساز	کامل	هندسی	قهوه‌ای تیره	AC33: 200	۲۰-۴۰	۲۶	۴۸
۲	قرمز	قرمز روشن	ظریف	ماسه بادی، کاه	دست‌ساز	کامل	جانوری	قهوه‌ای تیره	AC33: 200	۸۰-۱۰۰	۱۳	۱۹
۳	قرمز	قرمز	ظریف	ماسه بادی، کاه	دست‌ساز	کامل	هندسی	قهوه‌ای تیره	AC33: 200	۰-۲۰		۱۱
۴	قرمز روشن	قرمز	بسیار ظریف	ماسه بادی، کاه	دست‌ساز	کامل	هندسی	قهوه‌ای تیره	AC33: 200	۱۰-۲۰	۱۸	۹۹
۵	قرمز	قرمز روشن	بسیار ظریف	ماسه بادی، کاه	دست‌ساز	کامل	هندسی	قهوه‌ای تیره	AC33: 200	۴۰-۸۰	۱۳	۳۱
۶	قرمز آجری	قرمز روشن	ظریف	ماسه بادی، کاه	دست‌ساز	کامل	هندسی	قهوه‌ای تیره	AC33: 200	۲۵-۴۵		۲۸
۷	قرمز	قرمز تیره	ظریف	ماسه بادی، کاه	دست‌ساز	کامل	هندسی	قهوه‌ای تیره	AC33: 200	۸۰-۱۰۰		۱۳
۸	قرمز	قرمز	ظریف	ماسه بادی، کاه	دست‌ساز	کامل	هندسی	قهوه‌ای تیره	AC33: 200	۰-۱۰		۷۹
۹	قرمز	قرمز	ظریف	ماسه بادی، کاه	دست‌ساز	کامل	هندسی	قهوه‌ای تیره	AC33: 200	۶۰-۷۰		۹
۱۰	قرمز روشن	قرمز روشن	ظریف	ماسه بادی، کاه	دست‌ساز	کامل	هندسی	قهوه‌ای تیره	AC33: 200	۴۰-۸۰	۱۷	۳۴
۱۱	قرمز	قرمز	ظریف	ماسه بادی، کاه	دست‌ساز	کامل	هندسی	قهوه‌ای تیره	AC33: 200	۱۰-۲۰		۹۱
۱۲	قرمز	قرمز	ظریف	ماسه بادی، کاه	دست‌ساز	کامل	هندسی	قهوه‌ای تیره	AC33: 200	۶۰-۸۰		۸۷
۱۳	قرمز	قرمز قهوه‌ای	ظریف	ماسه بادی، کاه	دست‌ساز	کامل	هندسی	قهوه‌ای تیره	AC33: 200	۰-۱۰		۶۲
۱۴	قرمز	قرمز قهوه‌ای	ظریف	ماسه بادی، کاه	دست‌ساز	کامل	هندسی	قهوه‌ای تیره	AC33: 200	۳۰-۴۰		۱۰۴
۱۵	قرمز روشن	قرمز روشن	ظریف	ماسه بادی، کاه	دست‌ساز	کامل	هندسی	قهوه‌ای تیره	AC33: 200	۸۰-۱۱۰		۱۰۰
۱۶	قرمز	قرمز	ظریف	ماسه بادی، کاه	دست‌ساز	کامل	هندسی	قهوه‌ای تیره	AC33: 200	۳۵-۴۵		۸۲
۱۷	قرمز	قرمز	نیمه خشن	ماسه نرم و کاه	دست‌ساز	کامل	ساده	ساده	AC33: 200	۱۰-۲۰		۱۹۵
۱۸	قرمز	قرمز تیره	نیمه ظریف	ماسه نرم و کاه	دست‌ساز	کامل	هندسی	قهوه‌ای تیره	AC33: 200	۴۵-۶۵		۶۳
۱۹	قرمز	قرمز روشن	خشن	ماسه نرم و کاه	دست‌ساز	کامل	ساده	ساده	AC33: 200	۱۲۵-۱۵۵		۷۶
۲۰	قرمز	قرمز	نیمه خشن	ماسه نرم و کاه	دست‌ساز	کامل	ساده	ساده	AC33: 200	۱۰-۲۰		۱۹۵

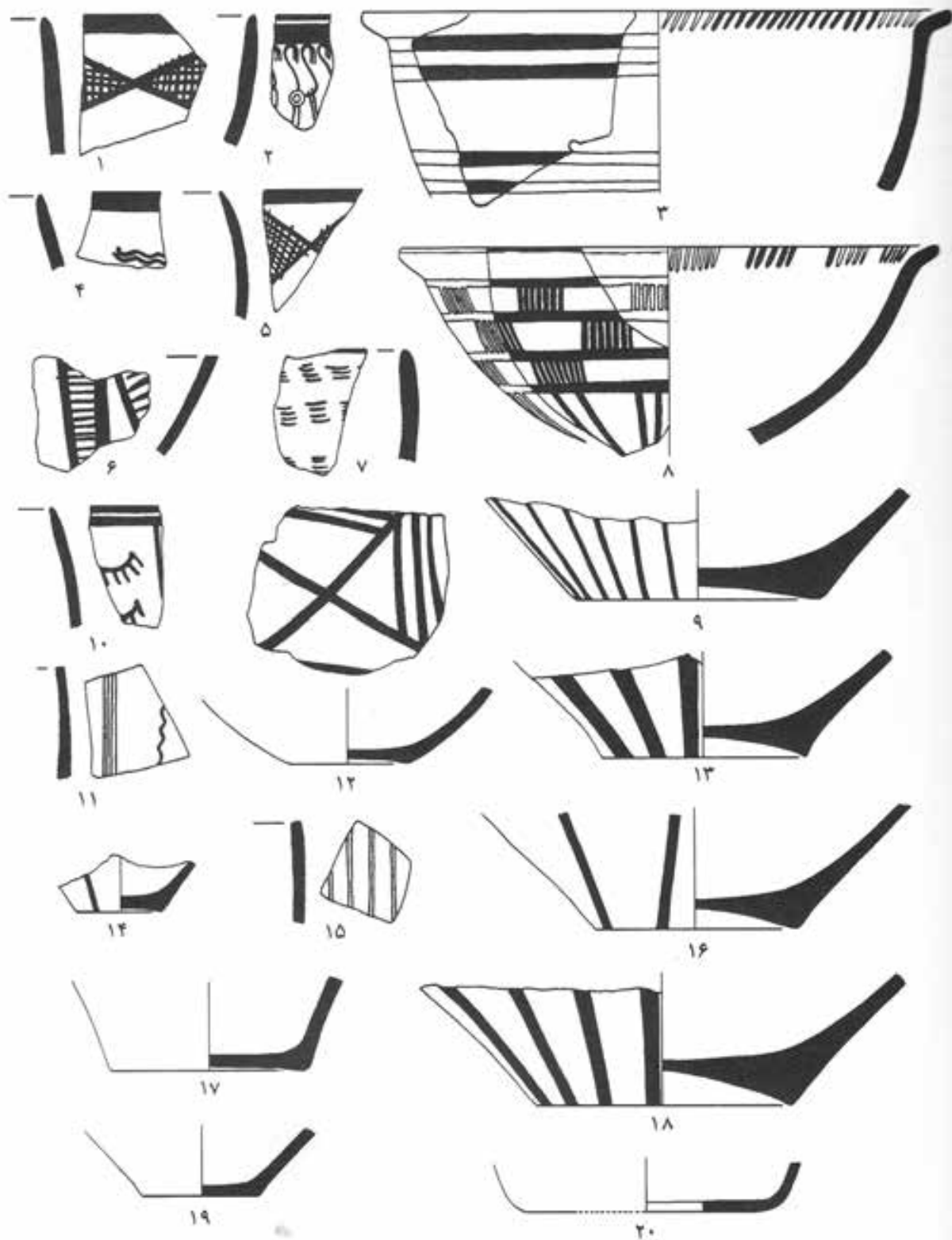

مقیاس  $\frac{1}{4}$  (۱۷-۱۹ و ۱۲)  $\frac{1}{8}$

## لوح ۱۰. محوطه ازبکی، پان تپه، سفال ساده و منقوش فلات قدیم B

ردیف	رنگ خمیر	رنگ پوشش	جنس سفال	شاموت	ساخت	بخت	نوع تزیین	رنگ تزیین	مکان	عمق	قطر دهانه شماره
۱.	قرمز	قرمز	ظریف	ماسه بادی، کاه	دست‌ساز	ناقص	انسان - جا قهوه‌ای		AD33: 387	۱۶۰-۱۶۵	۳۴۴۲
۲.	قرمز	قرمز	خشن	ماسه ریز و کاه	دست‌ساز	کامل	ساده	ساده	AD33: 300	۱۲۰-۱۲۶	۳۳۶۷
۳.	قرمز	قرمز	ظریف	ماسه بادی، کاه	دست‌ساز	کامل	ساده	ساده	AD33: 300	۱۰-۲۰	۳۳۹۳
۴.	قرمز	قرمز	خشن	ماسه ریز و کاه	دست‌ساز	ناقص	ساده	ساده	AD33: 300	۲۵-۳۰	۳۳۶۶
۵.	آجری	آجری	خشن	ماسه ریز و کاه	دست‌ساز	کامل	ساده	ساده	AD33: 300	۱۲-۱۲۵	۳۳۹۷
۶.	نخودی	قرمز	خشن	ماسه ریز و کاه	دست‌ساز	کامل	ساده	ساده	AD33: 307	۷۵-۸۱	۳۳۶۸
۷.	قرمز	قرمز	خشن	ماسه ریز و کاه	دست‌ساز	ناقص	ساده	ساده	AD33: 307	۷۵-۸۱	۳۳۹۱
۸.	آجری	نخودی	خشن	ماسه ریز و کاه	دست‌ساز	کامل	ساده	ساده	AD33: 300	۲۰-۳۰	۳۴۰۲
۹.	نخودی	آجری	خشن	ماسه ریز و کاه	دست‌ساز	کامل	ساده	ساده	AD33: 300	۱۲۰-۱۲۶	۳۳۹۲
۱۰.	آجری	آجری	خشن	ماسه ریز و کاه	دست‌ساز	ناقص	ساده	ساده	AD33: 318	۶۰-۶۵	۳۳۸۶
۱۱.	صورتی	صورتی	خشن	ماسه ریز و کاه	دست‌ساز	ناقص	ساده	ساده	AD33: 318	۶۰-۶۵	۳۳۸۵
۱۲.	آجری	آجری	خشن	ماسه ریز و کاه	دست‌ساز	ناقص	ساده	ساده	AD33: 385	۱۷۰-۱۷۵	۳۴۳۴

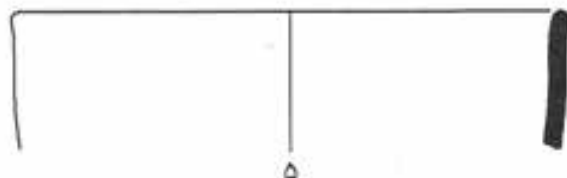
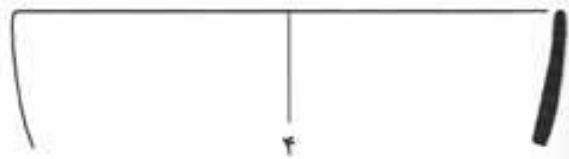
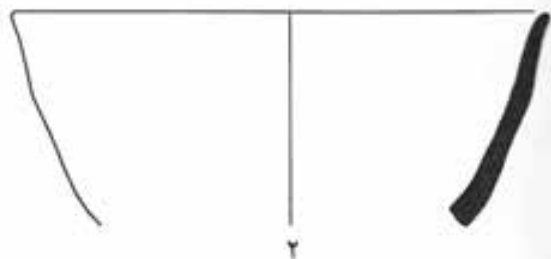
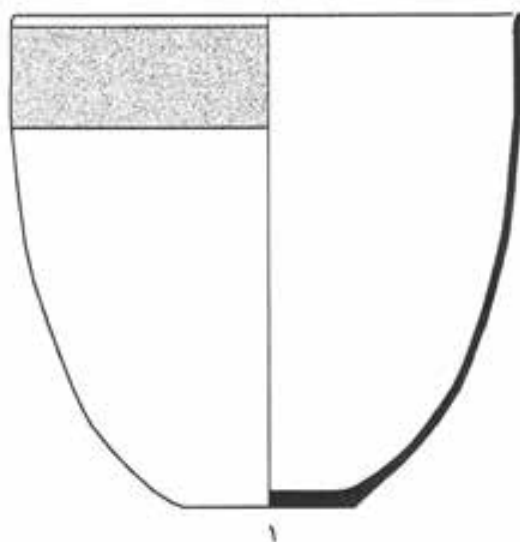

## لوح ۱۱. محوطه ازبکی، یان تپه، سفال ساده و متغوش فلات قدیم B

ردیف	رنگ خمیر	رنگ پوشش	جنس سفال	شاموت	ساخت	پخت	نوع تزیین	رنگ تزیین	مکان	عمق	فتردهانه	شماره
۱	قرمز	قرمز	خشن	ماسه ریز و گاه	دست‌ساز	کامل	ساده	صیقل	AC33: 200	۶۰-۸۰		۸۱
۲	قرمز	قرمز	نیمه ظریف	ماسه نرم و گاه	دست‌ساز	کامل	ساده	صیقل	AC33: 200	۸۰-۹۰		۱۱۱
۳	قرمز	قرمز	نیمه ظریف	ماسه نرم و گاه	دست‌ساز	کامل	ساده	صیقل	AC33: 200	۸۰-۹۰		۱۱۲
۴	قرمز	قرمز روشن	خشن	ماسه ریز و گاه	دست‌ساز	کامل	ساده	ساده	AC33: 200	۱۲۵-۱۵۵		۵۱
۵	قرمز	نخودی	خشن	ماسه ریز و گاه	دست‌ساز	کامل	ساده	ساده	AC33: 200	۱۲۵-۱۵۵		۷۳
۶	قرمز	قرمز صورتی	خشن	ماسه ریز و گاه	دست‌ساز	کامل	ساده	ساده	AC33: 200	۱۲۵-۱۵۵		۷۵
۷	قرمز روشن	قرمز صورتی	خشن	ماسه ریز و گاه	دست‌ساز	کامل	ساده	ساده	AC33: 200	۳۰-۶۰		۲۵
۸	قرمز	قرمز	خشن	ماسه ریز و گاه	دست‌ساز	کامل	ساده	ساده	AC33: 200	۱۲۵-۱۵۵		۵۰
۹	قرمز	قرمز روشن	نیمه خشن	ماسه نرم و گاه	دست‌ساز	کامل	ساده	ساده	AC33: 200	۸۰-۱۰۰		۳۳
۱۰	قرمز	قرمز	نیمه خشن	ماسه نرم و گاه	دست‌ساز	کامل	ساده	ساده	AC33: 200	۲۵-۴۵		۷۷
۱۱	قرمز	قرمز روشن	خشن	ماسه ریز و گاه	دست‌ساز	کامل	ساده	ساده	AC33: 200	۹۵-۱۰۵		۶۷

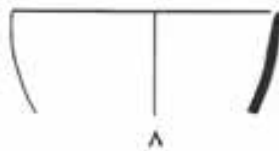
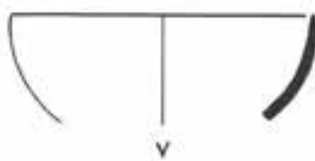
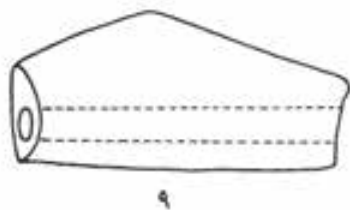
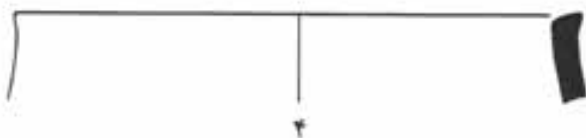
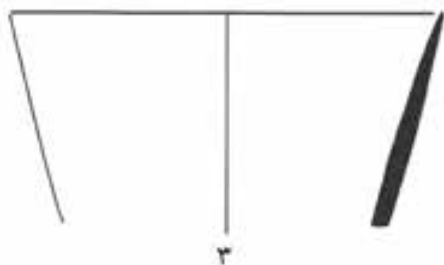
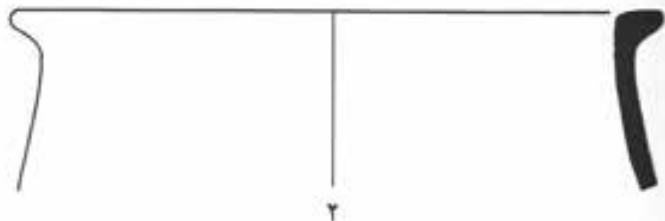



لوح ۱۲. محوطه ازبکی، جیران تپه، سفال منقوش فلان قدیم B

ردیف	رنگ خمیر	رنگ پوشش	جنس سفال	شاموت	ساخت	پخت	نوع تزیین	رنگ تزیین	مکان	عمق	قطر دهانه	شماره حفار
۱.	قرمز	قرمز	نیچه ظریف	کاه، ماسه نرم	دست‌ساز	کامل	هندسی	سیاه	BV30: 525	۱۵۰		۲۷۴
۲.	قرمز	قرمز	نیچه ظریف	کاه، ماسه نرم	دست‌ساز	کامل	هندسی	سیاه	BV30: 600	۲۱۵-۲۲۵		۱۶۲
۳.	قرمز	قرمز	نیچه ظریف	کاه، ماسه نرم	دست‌ساز	کامل	هندسی	سیاه	BV30: 359	۲۱۰		۲۵۸
۴.	قرمز	قرمز	نیچه خشن	کاه، ماسه نرم	دست‌ساز	کامل	هند - جا	سیاه	BV29: 535	۱۹۰	۳۸	۱۰۵
۵.	قرمز	قرمز	نیچه ظریف	کاه، ماسه نرم	دست‌ساز	کامل	هند - جا	سیاه	BV30: 600	۲۱۵-۲۲۵		۱۶۳
۶.	قرمز	قرمز	نیچه ظریف	کاه	دست‌ساز	کامل	هندسی	سیاه	BV29: 503	۱۷۰	۲۲	۱۲

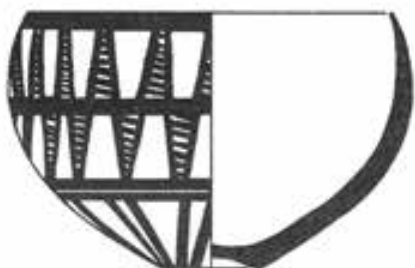

۱

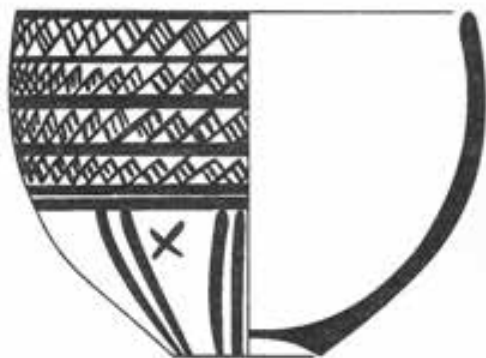

۲

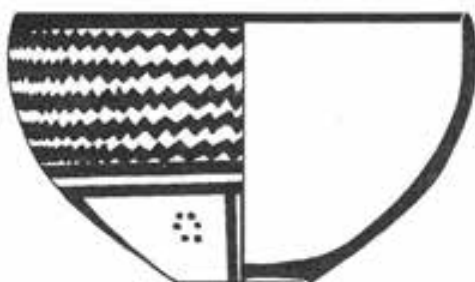

۳

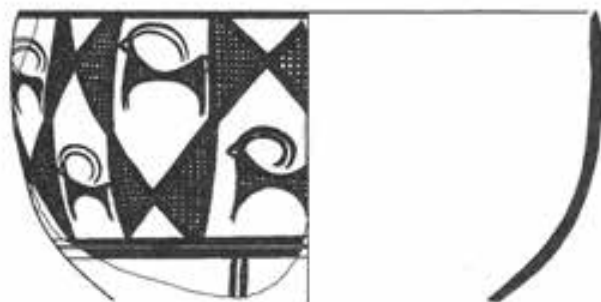

۴



۵



۶

لوح ۱۳. محوطه ازبکی، جیران تپه، سفال منقوش فلوات قدیم B

ردیف	رنگ خمیر	رنگ پوشش	جنس سفال	شاموت	ساخت	پخت	نوع تزیین	رنگ تزیین	مکان	عمق	قطر دهانه	شماره حفار
۱.	قرمز	قرمز	نیچه ظریف	کاه، ماسه نرم	چرخ‌ساز	کامل	هندسی	سیاه	BV30: 600	۲۱۰-۲۲۵	۱۶۱	
۲.	قرمز	قرمز	نیچه ظریف	کاه، ماسه نرم	چرخ‌ساز	کامل	هندسی	سیاه	BV30: 539	۲۱۰	۲۶۲	
۳.	قرمز	قرمز	نیچه ظریف	کاه، ماسه نرم	دست‌ساز	کامل	هندسی	سیاه	BV30: 549	۱۹۵	۲۶۶	
۴.	قرمز	قرمز	ظریف	کاه، ماسه بادی	دست‌ساز	کامل	هندسی	سیاه	BV29: 505	۱۸۷-۱۹۵	۲۵۵	
۵.	قرمز	قرمز	نیچه ظریف	کاه، ماسه نرم	دست‌ساز	کامل	هندسی	سیاه	BV29: 303	۱۸۵	۲۵۹	
۶.	قرمز	قرمز	نیچه ظریف	کاه، ماسه نرم	دست‌ساز	کامل	هندسی	سیاه	BV30: 399	۱۹۵	۲۵۶	



۱



۲

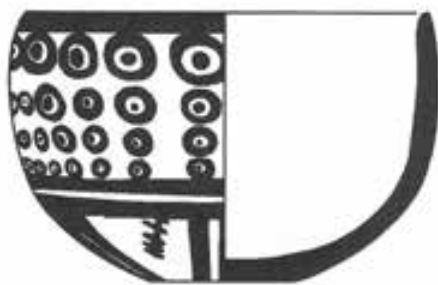

۳

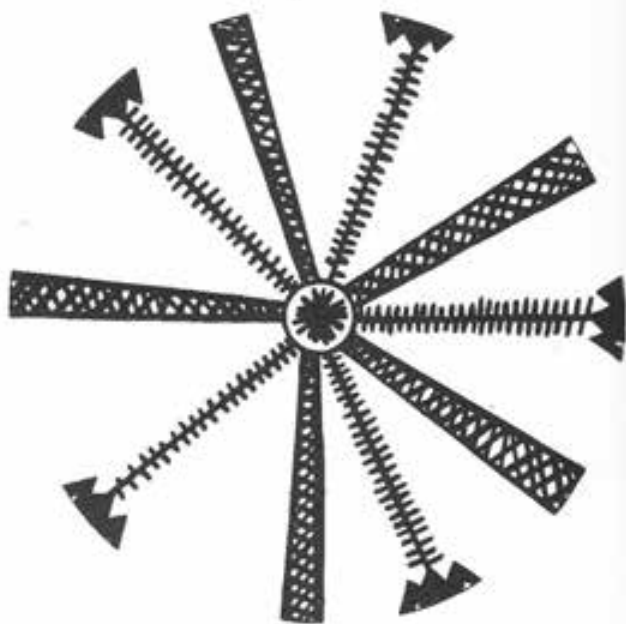

۴

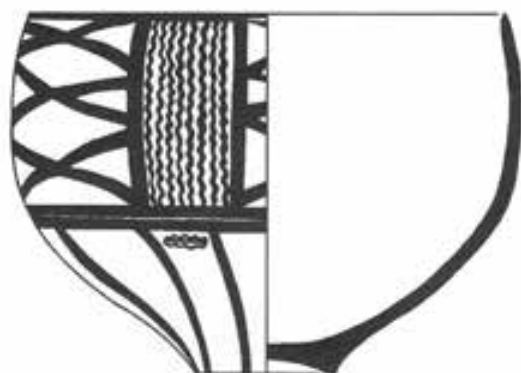

۵

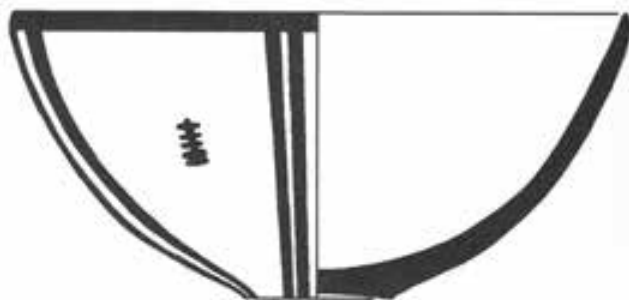

۶

## لوح ۱۴. محوطه ازبکی، جیران تپه، سفال منقوش فلات قدیم B

ردیف	رنگ خمیر	رنگ پوشش	جنس سفال	شاموت	ساخت	پخت	نوع تزیین	رنگ تزیین	مکان	عمق	قطر دهانه	شماره حفار
۱.	قرمز آجری	قرمز آجری	نیمه ظریف	ماسه بادی، گاه	دست‌ساز	کامل	هند - جا	قهوه‌ای تیره	BV30: 300	۸۵-۹۰		۳۰۰۵
۲.	قرمز	قهوه‌ای روشن	نیمه خشن	ماسه نرم و گاه	دست‌ساز	ناقص	هندسی	سیاه	BV29: 330	۱۳۰-۱۵۰	۲۸	۳۲۲۰
۳.	نخودی	قهوه‌ای روشن	نیمه خشن	ماسه نرم و گاه	دست‌ساز	کامل	هندسی	قهوه‌ای سیاه	BV29: 325	۱۳۰-۱۵۰	۲۲	۳۰۵۹
۴.	نخودی	نخودی روشن	نیمه ظریف	ماسه بادی، گاه	دست‌ساز	کامل	هند - جا	قهوه‌ای سیاه	BV30: 306	۹۰-۹۵		۳۰۴۷
۵.	قهوه‌ای	قهوه‌ای روشن	ظریف	ماسه بادی، گاه	دست‌ساز	کامل	هندسی	سیاه	BV30: 313	۱۳۰-۱۵۰	۳۸	۳۰۸۱
۶.	قرمز	نخودی تیره	نیمه ظریف	ماسه بادی، گاه	دست‌ساز	کامل	هندسی	سیاه	BV29: 313	۱۳۰-۱۵۰		۳۰۸۷
۷.	قرمز	قرمز	نیمه ظریف	ماسه بادی، گاه	دست‌ساز	کامل	هندسی	سیاه	BV29: 300	۵۰-۷۰	۲۲	۳۰۵۶
۸.	قرمز	قرمز	نیمه خشن	ماسه نرم و گاه	دست‌ساز	ناقص	هندسی	قهوه‌ای سیاه	BV30: 300	۱۱۵-۱۲۰		۳۲۳۵
۹.	قرمز	نخودی روشن	نیمه ظریف	ماسه بادی، گاه	دست‌ساز	کامل	هندسی	سیاه	BV29: 300	۱۳۰-۱۵۰	۲۰	۳۱۲۳
۱۰.	آجری	آجری	ظریف	ماسه بادی، گاه	دست‌ساز	کامل	هندسی	سیاه	BV30: 300	۹۰-۹۵	۸	۳۳۱۶

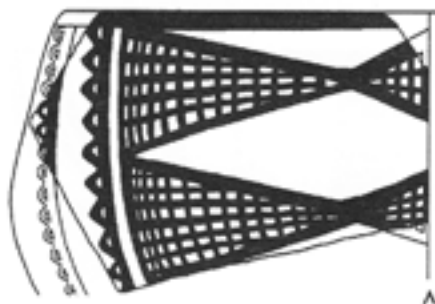
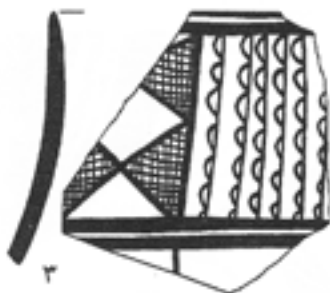
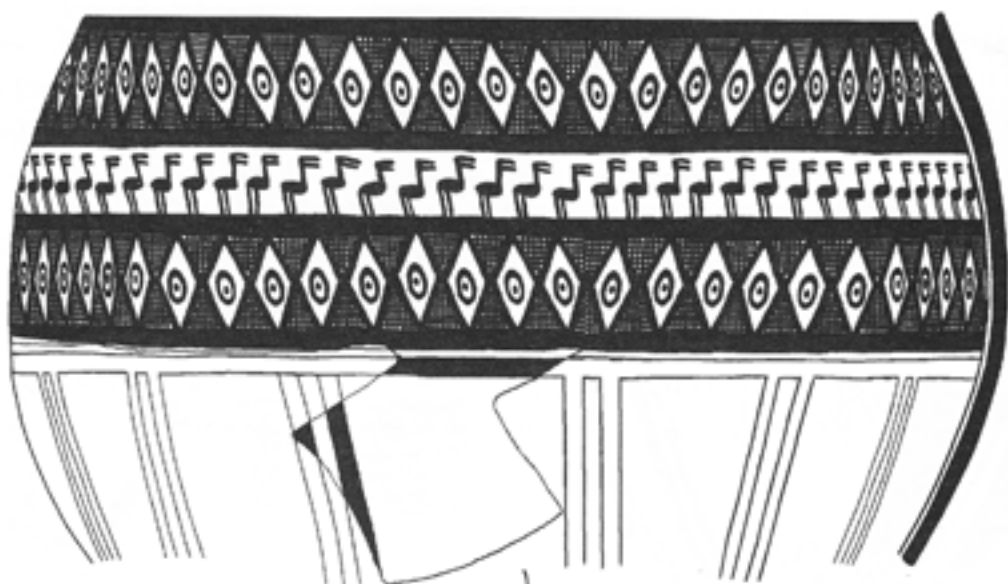

## لوح ۱۵. محوطه ازبکی، جیران تپه، سفال منقوش فلات قدیم B

ردیف	رنگ خمیر	رنگ پوشش	جنس سفال	شاموت	ساخت	پخت	نوع تزیین	رنگ تزیین	مکان	عمق	قطر دهانه	شماره حفرة
۱.	قهوه‌ای روشن	قرمز	نیمه ظریف	ماسه بادی، کاه	دست‌ساز	کامل	هندسی	قهوه‌ای تیره	BV29: 325	۱۲۰-۱۳۰		۳۰۴۴
۲.	قهوه‌ای روشن	قرمز	نیمه ظریف	ماسه بادی، کاه	دست‌ساز	کامل	هندسی	قهوه‌ای تیره	BV29: 300	۹۰-۱۱۰		۳۱۶۹
۳.	قرمز	آجری	نیمه خشن	ماسه نرم و کاه	دست‌ساز	کامل	هندسی	قهوه‌ای سیاه	BV30: 300	۸۰-۹۰		۳۳۴۱
۴.	قرمز	قهوه‌ای روشن	نیمه خشن	ماسه نرم و کاه	دست‌ساز	کامل	هندسی	سیاه	BV29: 300	۵۰-۷۰		۳۰۵۱
۵.	قرمز آجری	قرمز آجری	ظریف	ماسه بادی، کاه	دست‌ساز	کامل	هند - جا	قهوه‌ای سیاه	BV29: 300	۸۵-۹۵		۳۰۰۷
۶.	قرمز	قهوه‌ای	نیمه خشن	ماسه نرم و کاه	دست‌ساز	کامل	هندسی	قهوه‌ای تیره	BV30: 313	۱۳۰-۱۵۰	۲۲	۳۰۶۲
۷.	آجری	نخودی	نیمه ظریف	ماسه بادی، کاه	دست‌ساز	کامل	هندسی	قهوه‌ای	BV30: 300	۲۰-۳۰		۳۳۴۶
۸.	قرمز آجری	قرمز آجری	ظریف	ماسه بادی، کاه	دست‌ساز	کامل	هند - جا	قهوه‌ای سیاه	BV29: 300	۸۵-۹۵		۳۰۰۷
۹.	قرمز	قرمز	نیمه ظریف	ماسه بادی، کاه	دست‌ساز	کامل	هندسی	قهوه‌ای تیره	BV29: 314	۱۴۰-۱۵۰		۳۳۱۵

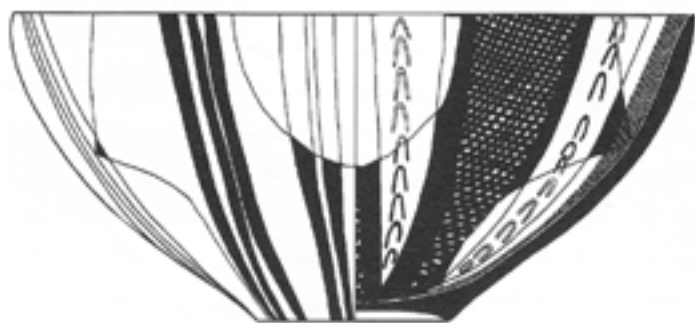

۱



۲



۳



۴



۵

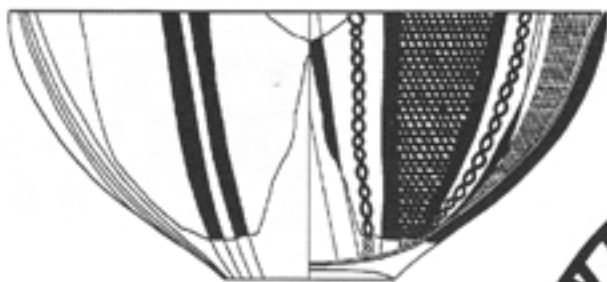

۶



۷

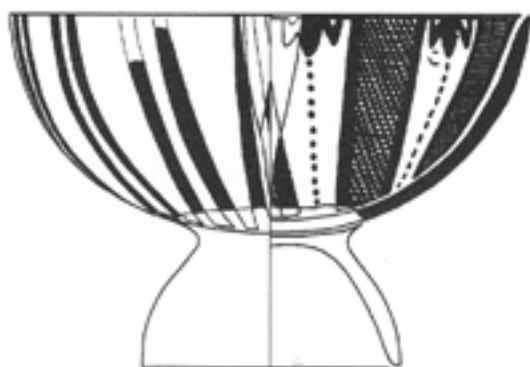

۸



۹



## لوح ۱۶. محوطه ازبکی، جیران تپه، سفال متفوش فلات قدیم B

ردیف	رنگ‌خمیر	رنگ‌پوشش	جنس سفال	شاموت	ساخت	پخت	نوع‌ترین	رنگ‌ترین	مکان	عمق	قطر دهانه	شماره حفار
۱.	قرمز	قرمز	نیمه ظریف	ماسه بادی، گاه	دست‌ساز	کامل	هندسی	سیاه	BV29: 315	۱۷۰-۱۶۵		۳۳۱۱
۲.	قرمز	قرمز	ظریف	ماسه بادی، گاه	دست‌ساز	کامل	جانوری	سیاه	BV30: 300	۸۵-۹۰		۳۱۲۵
۳.	قرمز	قرمز	ظریف	ماسه بادی، گاه	دست‌ساز	کامل	هندسی	سیاه	BV29: 306	۸۵-۹۰		۳۲۲۶
۴.	قرمز	قرمز	ظریف	ماسه بادی و گاه	دست‌ساز	کامل	هندسی	قهوه‌ای تیره	BV30: 416	۱۴۰-۱۵۰	۱۲	۱۲۳۱
۵.	قرمز	قرمز	نیمه ظریف	ماسه بادی، گاه	دست‌ساز	کامل	هندسی	قهوه‌ای سیاه	BV30: 300	۸۵-۹۰		۳۲۴۳
۶.	قرمز	قهوه‌ای روشن	نیمه خشن	ماسه نرم و گاه	دست‌ساز	کامل	هندسی	سیاه	BV30: 313	۳۰-۵۰		۳۰۵۷
۷.	قرمز	قرمز	نیمه ظریف	ماسه نرم و گاه	دست‌ساز	کامل	هند - جا	سیاه	BV29: 300	۷۰-۵۰		۳۰۶۱
۸.	قرمز	قهوه‌ای روشن	ظریف	ماسه بادی، گاه	دست‌ساز	کامل	هندسی	قهوه‌ای سیاه	BV30: 306	۹۰-۹۵		۳۰۶۸
۹.	قرمز	قرمز	نیمه ظریف	ماسه بادی، گاه	دست‌ساز	کامل	جانوری	قهوه‌ای سیاه	BV29: 300	۸۵-۹۵		۳۲۲۲
۱۰.	آجری	آجری	ظریف	ماسه بادی، گاه	دست‌ساز	کامل	هندسی	سیاه	BV30: 306	۹۰-۹۵	۲۰	۳۰۳۱
۱۱.	قرمز	قرمز	نیمه ظریف	ماسه بادی، گاه	دست‌ساز	کامل	هندسی	سیاه	BV29: 300	۱۳۰-۱۵۰	۳۰	۳۰۵۵

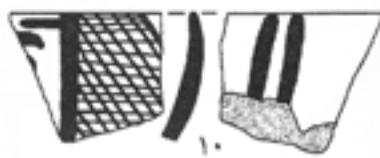
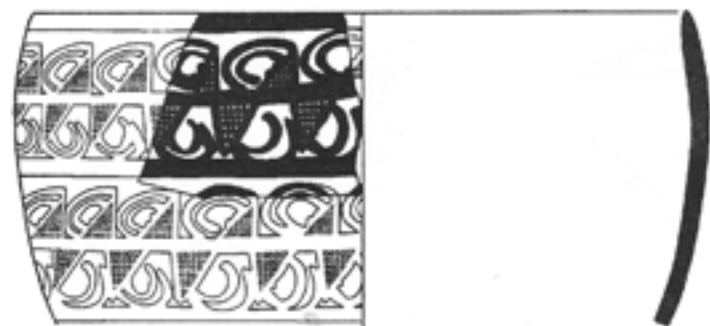
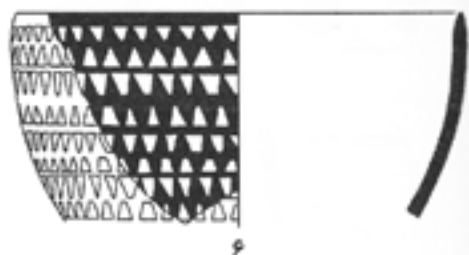
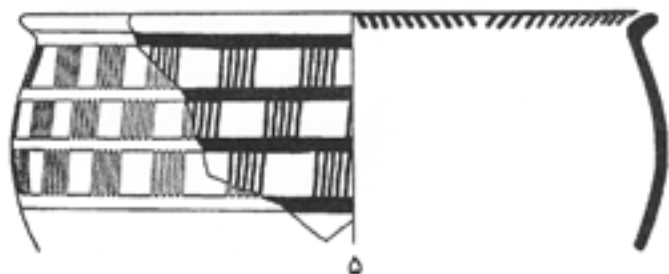
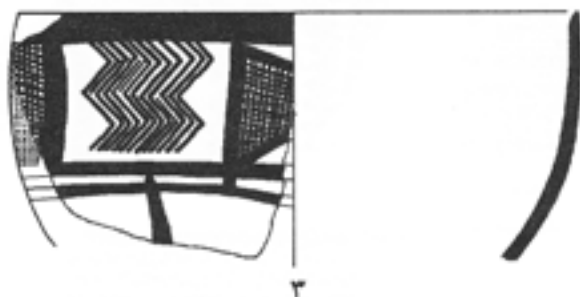
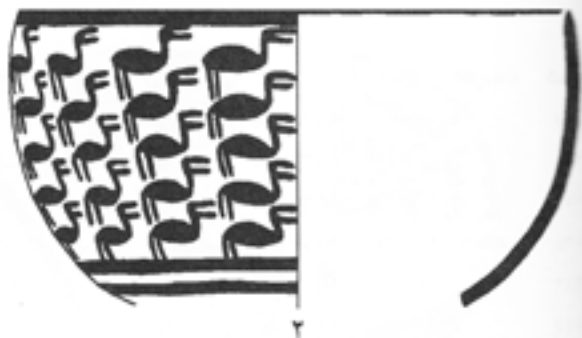
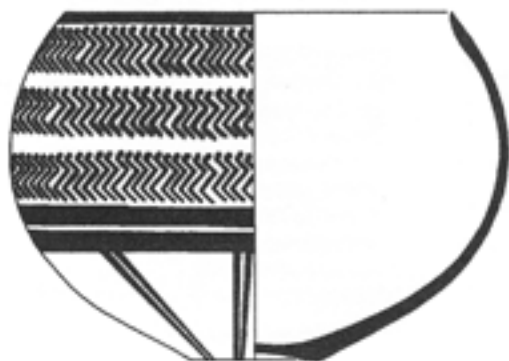

## لوح ۱۷. محوطه ازبکی، جیران تپه، سفال منقوش فلات قدیم B

ردیف	رنگ‌خمیر	رنگ‌پوشش	جنس سفال	شاموت	ساخت	پخت	نوع‌نرین	رنگ‌نرین	مکان	عمق	قطر دهانه	شماره‌حتار
۱.	قرمز روشن	قرمز آجری	ظریف	ماسه بادی، کاه	دست‌ساز	کامل	هندسی	قهوه‌ای سیاه	BV29: 300	۸۵-۹۰		۳۰۱۵
۲.	قرمز	قرمز	ظریف	ماسه بادی، کاه	دست‌ساز	کامل	هند - جا	قهوه‌ای سیاه	BV29: 300	۸۰-۹۰		۳۲۲۷
۳.	قرمز	قرمز	نیچه خشن	ماسه نرم و کاه	دست‌ساز	کامل	هندسی	قهوه‌ای سیاه	BV30: 300	۱۲۰-۱۲۵		۳۱۷۹
۴.	قرمز	قرمز	نیچه ظریف	ماسه بادی، کاه	دست‌ساز	کامل	جانوری	قهوه‌ای تیره	BV29: 300	۱۳۰-۱۵۰	۲۲	۳۰۶۱
۵.	قرمز	قرمز	نیچه ظریف	ماسه بادی، کاه	دست‌ساز	کامل	هندسی	قهوه‌ای سیاه	BV29: 300	۸۰-۹۰		۳۳۸۲
۶.	قرمز روشن	قهوه‌ای روشن	نیچه خشن	ماسه نرم و کاه	دست‌ساز	کامل	هندسی	سیاه	BV29: 325	۱۲۰-۱۳۰		۳۰۴۵
۷.	آجری تیره	آجری تیره	نیچه خشن	ماسه نرم و کاه	دست‌ساز	کامل	هندسی	قهوه‌ای سیاه	BV29: 300	۱۳۰-۱۵۰	۴۲	۳۰۲۰
۸.	قرمز روشن	قرمز روشن	نیچه ظریف	ماسه بادی، کاه	دست‌ساز	کامل	هندسی	قهوه‌ای	BV29: 300	۸۰-۹۰		۳۳۸۱
۹.	قرمز	قرمز	ظریف	ماسه بادی، کاه	دست‌ساز	کامل	هند - جا	قهوه‌ای سیاه	BV29: 306	۸۵-۹۰		۳۰۴۲
۱۰.	قرمز	قرمز	نیچه ظریف	ماسه بادی، کاه	دست‌ساز	کامل	هندسی	سیاه	BV29: 306	۸۵-۹۰		۳۰۳۹
۱۱.	قرمز	قرمز	نیچه ظریف	ماسه بادی، کاه	دست‌ساز	ناقص	هندسی	قهوه‌ای سیاه	BV30: 300	۵۰-۷۰		۳۰۳۸
۱۲.	آجری	قهوه‌ای روشن	نیچه خشن	ماسه نرم و کاه	دست‌ساز	ناقص	هندسی	سیاه	BV29: 300	۹۰-۹۵		۳۱۷۲
۱۳.	قرمز	قرمز	نیچه خشن	ماسه نرم و کاه	دست‌ساز	ناقص	هندسی	قهوه‌ای سیاه	BV29: 325	۱۸۵-۱۹۰		۳۲۵۷



## لوح ۱۸. محوطه ازبکی، جیران تپه، سفال متفوش فلات قدیم B

ردیف	رنگ خمیر	رنگ پوشش	جنس سفال	شاموت	ساخت	پخت	نوع تزیین	رنگ تزیین	مکان	عمق	قطر دهانه	شماره
۱.	قرمز	قرمز	نیمه ظریف	ماسه بادی، کاه	دست‌ساز	ناقص	هندسی	قهوه‌ای سیاه	BV29: 300	۷۰-۷۵		۳۱۷۵
۲.	قرمز	قرمز	ظریف	ماسه بادی، کاه	دست‌ساز	کامل	هندسی	قهوه‌ای سیاه	BV29: 300	۷۰-۷۵		۳۰۳۶
۳.	قرمز	قهوه‌ای روشن	نیمه ظریف	ماسه بادی، کاه	دست‌ساز	کامل	هندسی	قهوه‌ای سیاه	BV30: 306	۹۰-۹۵		۳۰۵۰
۴.	قرمز	قرمز	خشن	ماسه ریز و کاه	دست‌ساز	کامل	هندسی	قهوه‌ای سیاه	BV30: 306	۹۰-۹۵		۳۰۳۵
۵.	قرمز	قرمز	خشن	ماسه ریز و کاه	دست‌ساز	کامل	هندسی	قهوه‌ای سیاه	BV29: 300	۱۰۵-۱۱۰	۴۶	۳۱۹۳
۶.	قرمز	قرمز	ظریف	ماسه بادی، کاه	دست‌ساز	ناقص	هند - جا	سیاه	BV29: 306	۸۵-۹۰		۳۰۴۲
۷.	قرمز	قرمز	نیمه خشن	ماسه نرم و کاه	دست‌ساز	کامل	هند - جا	سیاه	BV29: 300	۵۰-۷۰		۳۱۰۴
۸.	قرمز	قرمز	نیمه ظریف	ماسه بادی، کاه	دست‌ساز	کامل	هندسی	قهوه‌ای سیاه	BV29: 306	۸۵-۹۰		۳۰۳۱
۹.	قرمز	قرمز	ظریف	ماسه بادی، کاه	دست‌ساز	کامل	هندسی	سیاه	BV30: 306	۸۵-۹۰		۳۰۴۳
۱۰.	قرمز آجری	قرمز آجری	نیمه ظریف	ماسه بادی، کاه	دست‌ساز	کامل	هندسی	قهوه‌ای سیاه	BV30: 300	۹۰-۹۵		۳۳۱۶
۱۱.	آجری	آجری	ظریف	ماسه بادی، کاه	دست‌ساز	کامل	هندسی	سیاه	BV30: 300	۹۰-۹۵	۱۸	۳۰۲۷
۱۲.	قرمز	قرمز	ظریف	ماسه بادی، کاه	دست‌ساز	کامل	هندسی	سیاه	BV29: 306	۸۵-۹۰		۳۰۴۰
۱۳.	قرمز روشن	قرمز آجری	ظریف	ماسه بادی، کاه	دست‌ساز	کامل	هندسی	قهوه‌ای سیاه	BV29: 300	۸۵-۹۰		۳۰۱۵
۱۴.	نخودی روشن	نخودی	نیمه ظریف	ماسه بادی، کاه	دست‌ساز	کامل	هندسی	سیاه	BV29: 300	۹۰-۱۱۰	۱۸	۳۱۲۵
۱۵.	قرمز	قرمز	نیمه ظریف	ماسه بادی، کاه	دست‌ساز	کامل	هندسی	سیاه	BV30: 300	۲۰-۳۰		۳۱۰۵
۱۶.	قرمز	قرمز	نیمه خشن	ماسه نرم و کاه	دست‌ساز	ناقص	هندسی	سیاه	BV30: 300	۸۰-۹۰	۲۸	۳۳۳۲

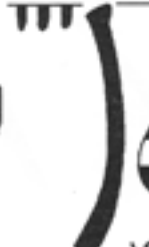
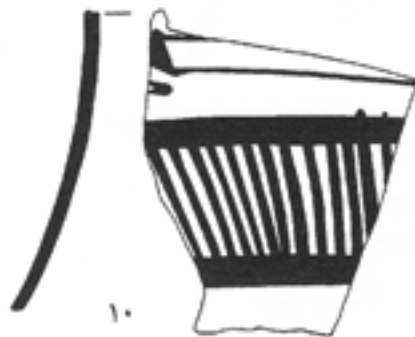
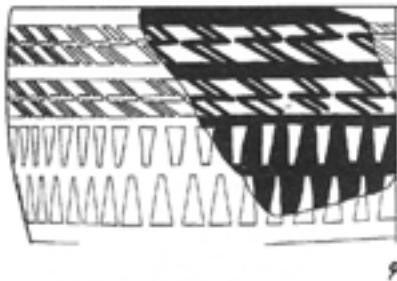
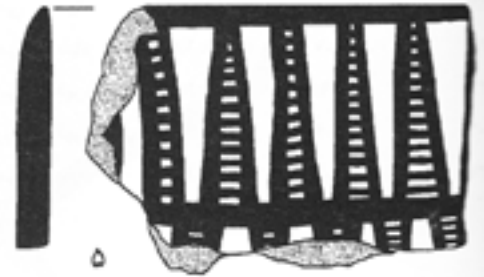
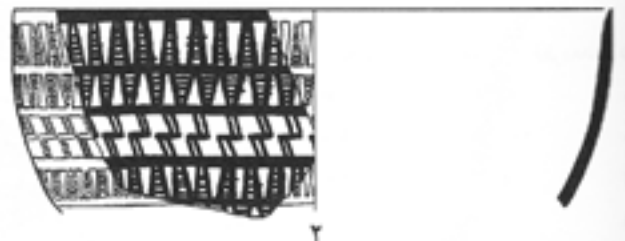

مقیاس  $\frac{1}{3}$

## لوح ۱۹. محوطه ازبکی، جیران تپه، سفال منقوش فلات قدیم B

ردیف	رنگ خمیر	رنگ پوشش	جنس سفال	شاموت	ساخت	پخت	نوع تزیین	رنگ تزیین	مکان	عمق	قطر دهانه	شماره ثبت
۱.	آجری	آجری	ظریف	ماسه بادی، کاه	دست‌ساز	کامل	هندسی	سیاه	BV30: 306	۹۰-۹۵		۳۰۳۰
۲.	قرمز	قرمز	نیمه ظریف	ماسه بادی، کاه	دست‌ساز	کامل	هندسی	سیاه	BV29: 314	۱۱۰-۱۱۵		۳۳۲۰
۳.	قرمز	قرمز	نیمه ظریف	ماسه بادی، کاه	دست‌ساز	کامل	هندسی	سیاه	BV29: 300	۵۰-۷۰		۳۳۸۳
۴.	آجری	قهوه‌ای روشن	ظریف	ماسه بادی، کاه	دست‌ساز	کامل	هندسی	سیاه	BV29: 300	۵۰-۷۰		۳۰۲۸
۵.	قرمز	قرمز	ظریف	ماسه بادی، کاه	دست‌ساز	کامل	هندسی	سیاه	BV30: 300	۵۰-۷۰		۳۰۲۳
۶.	قرمز آجری	قهوه‌ای	ظریف	ماسه بادی، کاه	دست‌ساز	کامل	هندسی	سیاه	BV29: 300	۵۰-۷۰		۳۰۲۲
۷.	قرمز آجری	قرمز آجری	ظریف	ماسه بادی، کاه	دست‌ساز	کامل	هندسی	قهوه‌ای	BV30: 300	۹۰-۹۵		۳۰۳۴
۸.	قرمز آجری	قرمز آجری	نیمه ظریف	ماسه بادی، کاه	دست‌ساز	کامل	جانوری	قهوه‌ای تیره	BV30: 300	۸۵-۹۰		۳۰۰۶
۹.	قرمز	قرمز	ظریف	ماسه بادی، کاه	دست‌ساز	کامل	هندسی	سیاه	BV30: 306	۹۰-۹۵		۳۰۳۷

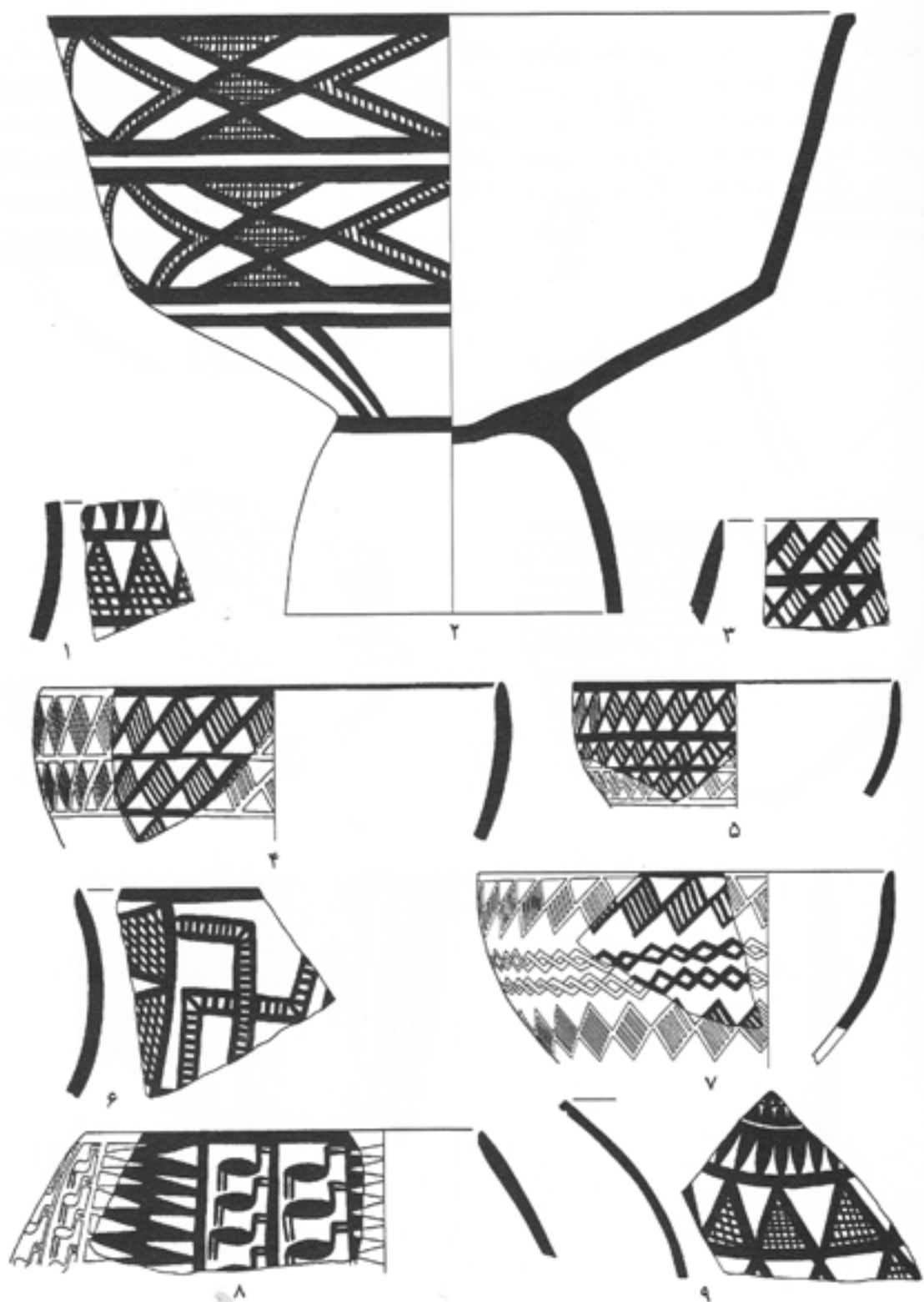



لوح ۲۰. محوطه ازبکی، جیران تپه، سفال منقوش فلات قدیم B

ردیف	رنگ خمیر	رنگ پوشش	جنس سفال	شاموت	ساخت	پخت	نوع تزیین	رنگ تزیین	مکان	عمق	قطر دهانه	شماره حفار
۱.	قرمز	قرمز	ظریف	ماسه بادی، گاه	دست‌ساز	کامل	هندسی	سیاه	BV30: 408	۲۱۰-۲۲۰	۱۶	۱۱۲۱
۲.	آجری	آجری	ظریف	ماسه بادی	دست‌ساز	ناقص	هندسی	سیاه	AV47: 400	۱۲۵-۱۵۰	۸	۱۱۳۸
۳.	قرمز	قرمز	ظریف	ماسه بادی، گاه	دست‌ساز	کامل	هندسی	قهوه‌ای تیره	BV30: 417	۱۴۰-۱۵۰	۱۴	۱۲۳۰
۴.	قرمز	قرمز	ظریف	ماسه بادی، گاه	دست‌ساز	کامل	هندسی	قهوه‌ای تیره	BV30: 400	۱۱۵-۱۲۰	۲۶	۱۰۲۱

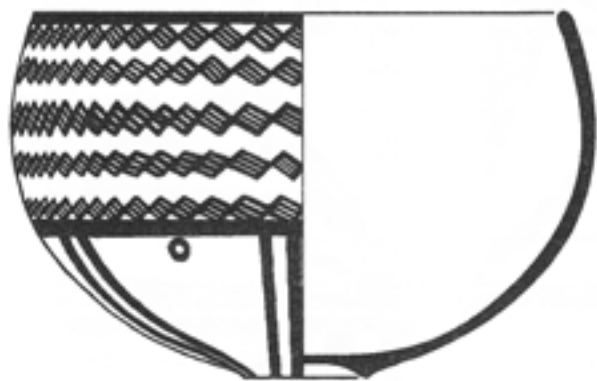

۱

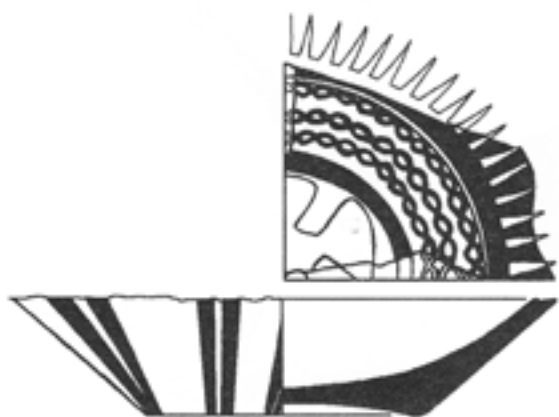
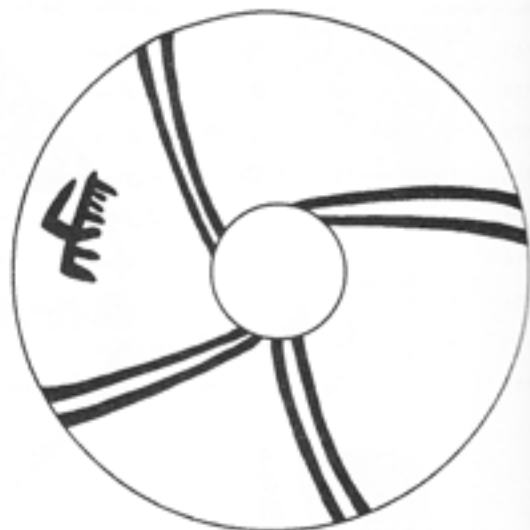

۲



۳

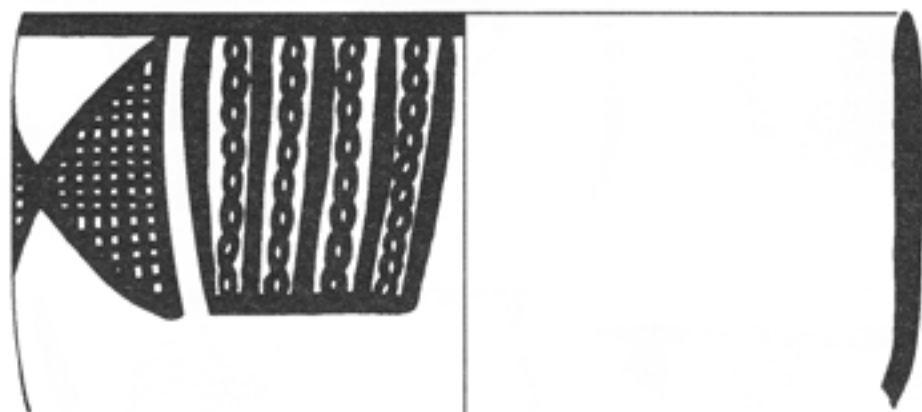

۴

## لوح ۲۱. محوطه ازبکی، جیران تپه، سفال متقوش فلات قدیم B

ردیف	رنگ خمیر	رنگ پوشش	جنس سفال	شاموت	ساخت	پخت	نوع تزیین	رنگ تزیین	مکان	عمق	قطر دهانه	شماره حفار
۱.	قرمز	قرمز	نیمه ظریف	ماسه نرم، کاه	دست‌ساز	کامل	هندسی	قهوه‌ای	BV29: 453	۲۰۵-۲۱۵	۲۲	۴/۱۱۸۶
۲.	قرمز	قرمز	ظریف	ماسه بادی، کاه	دست‌ساز	کامل	هندسی	قهوه‌ای تیره	BV29: 400	۵۰-۵۵		۴۱۱۸
۳.	آجری	آجری	ظریف	ماسه بادی، کاه	دست‌ساز	کامل	هندسی	قهوه‌ای	BV29: 406	۱۷۵-۱۸۰		۴۱۳۵
۴.	قرمز	قرمز	ظریف	ماسه بادی، کاه	دست‌ساز	کامل	هند - جا	قهوه‌ای تیره	BV29: 454	۱۰۰-۱۲۰	۱۸	۴۹۶۸
۵.	قرمز	قرمز	نیمه ظریف	ماسه بادی، کاه	دست‌ساز	ناقص	هندسی	قهوه‌ای تیره	BV29: 400	۷۰-۸۰		۴۱۳۱
۶.	آجری	قرمز	نیمه ظریف	ماسه نرم و کاه	دست‌ساز	کامل	هندسی	قهوه‌ای تیره	BV29: 400	۴۰-۵۰	۱۹	۴۰۰۵
۷.	قرمز	قرمز	نیمه ظریف	ماسه بادی، کاه	دست‌ساز	ناقص	هندسی	قهوه‌ای تیره	BV29: 400	۹۵-۱۰۰	۲۰	۴۱۱۰
۸.	نخودی روشن	قرمز	نیمه ظریف	ماسه نرم و کاه	دست‌ساز	کامل	هندسی	قهوه‌ای تیره	BV30: 400	۰-۵۰		۴۰۰۶
۹.	قرمز	قرمز	نیمه ظریف	ماسه بادی، کاه	دست‌ساز	کامل	هندسی	قهوه‌ای تیره	BV29: 400	۶۰-۶۵		۴۱۱۳

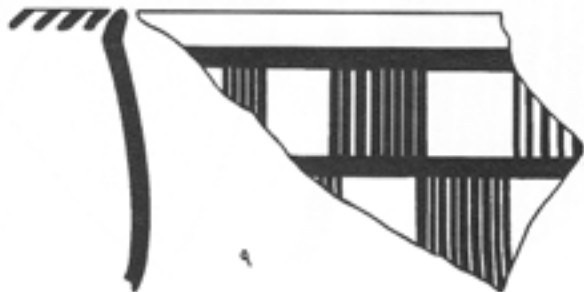
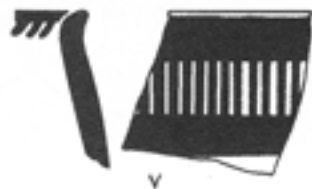
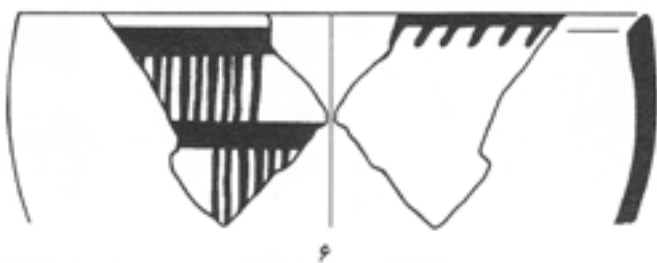

مقیاس  $\frac{1}{4}$

## لوح ۲۲. محوطه ازبکی، جیران تپه، سفال متفوش فلات قدیم B

ردیف	رنگ‌غمیر	رنگ پوشش	جنس سفال	شاموت	ساخت	پخت	نوع‌ترین	رنگ‌ترین	مکان	عمق	تفرداته	شماره حفار
۱	خاکستری	خاکستری	ظریف	ماسه بادی	چرخ‌ساز	کامل	ساده	ساده	BV30: 400	۸۰-۹۰	۱۳	۴۱۰۸
۲	قرمز	قرمز	ظریف	ماسه بادی، کاه	دست‌ساز	کامل	هندسی	قهوه‌ای تیره	BV29: 400	۰-۱۰		۲۰۸۴
۳	قرمز	آلویی	عشن	ماسه ریز، کاه	دست‌ساز	ناقص	هندسی	قهوه‌ای تیره	BV29: 400	۰-۰۱	۴۰	۴۰۹۱
۴	قرمز	آجری	نیمه ظریف	ماسه بادی، کاه	دست‌ساز	کامل	هندسی	قهوه‌ای تیره	BV30: 400	۱۱۵-۱۲۰		۴۰۷۲
۵	قرمز	قرمز	ظریف	ماسه بادی	دست‌ساز	کامل	هندسی	قهوه‌ای تیره	BV29: 400	۵۰-۶۰	۱۲	۴۰۶۴
۶	قرمز	قرمز	نیمه ظریف	ماسه بادی، کاه	دست‌ساز	کامل	هندسی	قهوه‌ای تیره	BV29: 400	۳۰-۴۰	۳۰	۴۱۱۷
۷	قرمز	آجری	ظریف	ماسه بادی، کاه	دست‌ساز	کامل	جانوری	قهوه‌ای تیره	BV30: 400	۳۰-۴۰	۳۲	۴۱۱۹
۸	قرمز	قرمز	نیمه ظریف	ماسه بادی، کاه	دست‌ساز	ناقص	جانوری	قهوه‌ای تیره	BV29: 409	۱۷۰-۱۸۰	۳۴	۴۰۶۷
۹	قرمز	قرمز	ظریف	ماسه بادی، کاه	دست‌ساز	کامل	هندسی	قهوه‌ای تیره	BV29: 400	۶۰-۶۵	۲۸	۴۰۱۲
۱۰	قرمز	قرمز	نیمه ظریف	ماسه بادی، کاه	دست‌ساز	کامل	هندسی	قهوه‌ای تیره	BV29: 400	۹۵-۱۰۰	۳۶	۴۰۷۵
۱۱	قرمز	قرمز	ظریف	ماسه بادی، کاه	دست‌ساز	کامل	هندسی	قهوه‌ای تیره	BV29: 454	۱۴۵-۱۵۰		۴۲۵۹
۱۲	قرمز	قرمز	ظریف	ماسه بادی، کاه	دست‌ساز	کامل	هندسی	قهوه‌ای تیره	BV29: 454	۱۴۵-۱۵۰		۴۲۵۹
۱۳	قرمز	قرمز	نیمه ظریف	ماسه بادی، کاه	دست‌ساز	ناقص	هندسی	قهوه‌ای تیره	BV29: 409	۱۴۰-۱۸۰	۲۰	۴۰۶۶
۱۴	قرمز	آجری	نیمه ظریف	ماسه بادی، کاه	دست‌ساز	کامل	هندسی	قهوه‌ای تیره	BV29: 400	۵۵-۶۰		۴۰۷۰
۱۵	قرمز	قرمز	نیمه ظریف	ماسه نرم و کاه	دست‌ساز	کامل	هندسی	قهوه‌ای تیره	BV29: 400	۷۵-۸۰	۳۲	۴۰۰۷

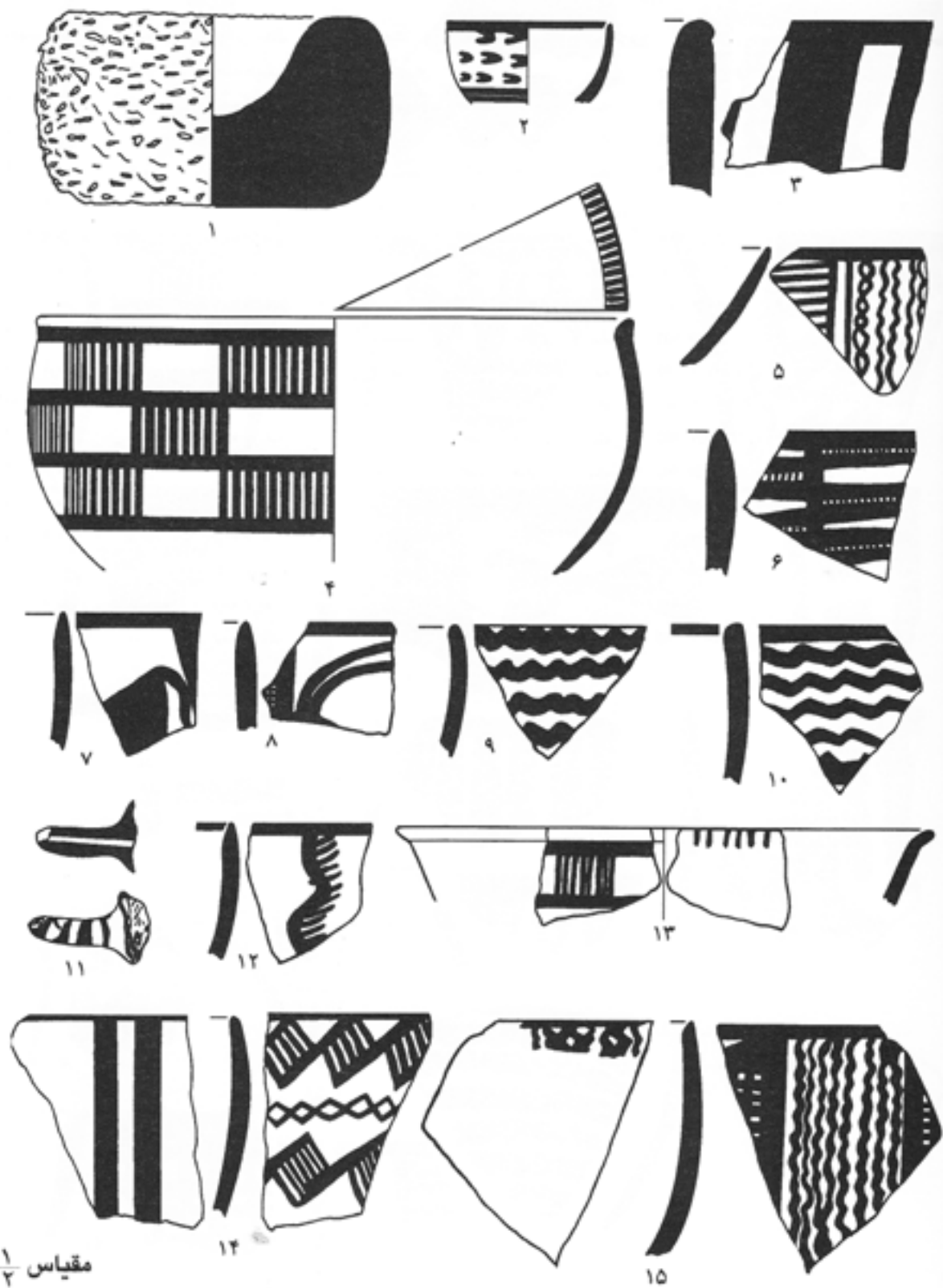

## لوح ۲۳. محوطه ازبکی، جیران تپه، سفال منقوش فلات قدیم B

ردیف	رنگ خمیر	رنگ پوشش	جنس سفال	شاموت	ساخت	پخت	نوع تزیین	رنگ تزیین	مکان	عمق قطر دهانه	شماره حفار	
۱.	قرمز	قرمز	نیمه ظریف	کاه	دست‌ساز	کامل	هندسی	سیاه	BV29: 502	۱۷۰	۳۴	۹
۲.	قرمز	قرمز	نیمه ظریف	کاه	دست‌ساز	کامل	هندسی	سیاه	BV29: 503	۱۷۰	۳۴	۴
۳.	قرمز	قرمز	نیمه ظریف	کاه	دست‌ساز	ناقص	هندسی	سیاه	BV29: 503	۱۷۰	۳۲	۵
۴.	قرمز	قرمز	نیمه ظریف	کاه	دست‌ساز	ناقص	هندسی	سیاه	BV29: 502	۱۷۰	۳۰	۸
۵.	قرمز	قرمز	نیمه ظریف	کاه	دست‌ساز	ناقص	هندسی	سیاه	BV29: 503	۱۴۰	۲۰	۷
۶.	قرمز	قرمز	نیمه ظریف	کاه	دست‌ساز	کامل	هندسی	سیاه	BV29: 503	۱۷۰	۲۴	۶
۷.	قرمز	قرمز	نیمه ظریف	کاه	دست‌ساز	کامل	هندسی	سیاه	BV29: 502	۱۷۰	۳۶	۱۸
۸.	قرمز	قرمز	نیمه ظریف	کاه	دست‌ساز	کامل	هندسی	سیاه	BV29: 502	۱۷۰	۳۴	۱۱
۹.	قرمز	قرمز	نیمه ظریف	کاه	دست‌ساز	کامل	هندسی	سیاه	BV29: 503	۱۷۰	۳۶	۱۴
۱۰.	قرمز	قرمز، نخودی	نیمه ظریف	کاه	دست‌ساز	کامل	هندسی	سیاه	BV29: 502	۱۷۰	۳۴	۲۳
۱۱.	قرمز	قرمز	نیمه ظریف	کاه	دست‌ساز	ناقص	هندسی	سیاه	BV29: 503	۱۴۰	۲۲	۲۱
۱۲.	قرمز	قرمز	نیمه ظریف	کاه	دست‌ساز	ناقص	هندسی	سیاه	BV29: 502	۱۷۰	۲۰	۱۷
۱۳.	قرمز	قرمز	نیمه ظریف	کاه	دست‌ساز	ناقص	هندسی	سیاه	BV29: 502	۱۷۰	۳۴	۱۰
۱۴.	قرمز	قرمز	نیمه ظریف	کاه	دست‌ساز	کامل	هندسی	سیاه	BV29: 503	۱۷۰	۱۶	۱۶
۱۵.	قرمز	قرمز	نیمه ظریف	کاه	دست‌ساز	کامل	هندسی	سیاه	BV29: 503	۱۷۰	۸	۱۵
۱۶.	قرمز	قرمز، نخودی	نیمه ظریف	کاه	دست‌ساز	کامل	هندسی	سیاه	BV29: 502	۱۷۰	۳۴	۲۵
۱۷.	قرمز	قرمز	نیمه ظریف	کاه	دست‌ساز	ناقص	هندسی	سیاه	BV29: 503	۱۷۰	۱۸	۱۳
۱۸.	سبز	سبز	نیمه ظریف	کاه	دست‌ساز	کامل	هندسی	سیاه	BV29: 503	۱۷۰	۲۲	۱۲





## لوح ۲۴. محوطه ازبکی، جیران تپه، سفال منقوش فلات قدیم B

ردیف	رنگ خمیر	رنگ پوشش جنس سفال	شاموت	ساخت	پخت	نوع تزئین	رنگ‌نرین	مکان	عمق	قطر دهانه	شماره حفار
۱.	قرمز	قرمز	نیمه ظریف	کاه	دست‌ساز	کامل	هند - جا	BV29: 503	۱۷۰	۸	۲۹
۲.	قرمز	قرمز	نیمه خشن	کاه	دست‌ساز	ناقص	هندسی	BV29: 502	۱۷۰		۳۶
۳.	قرمز	قرمز	نیمه ظریف	کاه	دست‌ساز	ناقص	هندسی	BV29: 502	۱۷۰	۳۰	۲۲
۴.	قرمز	قرمز	ظریف	کاه	دست‌ساز	کامل	هندسی	BV29: 502	۱۷۰	۲۶	۳۲
۵.	قرمز	قرمز	نیمه خشن	کاه	دست‌ساز	ناقص	هندسی	BV29: 503	۱۷۰	۱۶	۳۰
۶.	قرمز	قرمز	خشن	کاه	دست‌ساز	ناقص	هندسی	BV29: 502	۱۷۰	۳۴	۲۴
۷.	قرمز	قرمز	نیمه ظریف	کاه	دست‌ساز	کامل	هندسی	BV29: 503	۱۷۰		۳۷
۸.	قرمز	قرمز	نیمه ظریف	کاه	دست‌ساز	کامل	هندسی	BV29: 503	۱۷۰	۲۴	۲۰
۹.	قرمز	قرمز	نیمه ظریف	کاه	دست‌ساز	کامل	هندسی	BV29: 503	۱۷۰	۲۶	۲۸
۱۰.	قرمز	قرمز	نیمه ظریف	کاه	دست‌ساز	کامل	هندسی	BV29: 503	۱۷۰		۴۰
۱۱.	قرمز	قرمز	نیمه ظریف	کاه	دست‌ساز	کامل	هندسی	BV29: 503	۱۷۰		۳۵
۱۲.	قرمز	قرمز	ظریف	کاه	دست‌ساز	کامل	هندسی	BV29: 503	۱۷۰	۱۸	۲۷
۱۳.	قرمز	قرمز	ظریف	کاه	دست‌ساز	کامل	هندسی	BV29: 502	۱۷۰	۲۶	۳۲
۱۴.	سبز	سبز	نیمه ظریف	کاه	دست‌ساز	ناقص	هندسی	BV29: 503	۱۷۰	۲۲	۲۶
۱۵.	قرمز	قرمز	نیمه ظریف	کاه	دست‌ساز	ناقص	هندسی	BV29: 502	۱۷۰		۴۲
۱۶.	قرمز	قرمز	نیمه خشن	کاه	دست‌ساز	ناقص	هندسی	BV29: 503	۱۷۵		۴۱
۱۷.	قرمز	قرمز	نیمه ظریف	ماسه نرم	دست‌ساز	کامل	هندسی	BV29: 503	۱۷۰		۵۳
۱۸.	قرمز	قرمز	نیمه ظریف	کاه	دست‌ساز	کامل	خاکستری	BD61: 513	۱۲۰		۱۳۸
۱۹.	قرمز	قرمز	نیمه ظریف	کاه	دست‌ساز	کامل	هندسی	BV29: 502	۱۷۰	۸	۵۲



مقیاس  $\frac{1}{3}$

## لوح ۲۵. محوطه ازبکی، جیران تپه، سفال متفوش فلات قدیم B

ردیف	رنگ خمیر	رنگ پوشش	جنس سفال	شاموت	ساخت	پخت	نوع تزیین	رنگ تزیین	مکان	عمق	قطر دهانه	شماره حفار
۱.	قرمز	قرمز	نیچه ظریف	کاه	دست‌ساز	کامل	هندسی	سیاه	AF28: 332	۲۹۸	۲۰	۱۰۹
۲.	قرمز	قرمز	نیچه ظریف	کاه، ماسه نرم	دست‌ساز	کامل	ساده	ساده	AF29: 332	۳۱۷		۲۴۱
۳.	قرمز	قرمز	نیچه ظریف	کاه	دست‌ساز	ناقص	هندسی	سیاه	AH28: 317	۳۰۲-۳۴۸	۲۴	۱۱۰
۴.	قرمز	قرمز	نیچه ظریف	کاه	دست‌ساز	ناقص	هندسی	سیاه	AF29: 332	۳۱۸		۲۴۰
۵.	قرمز	قرمز	نیچه ظریف	کاه	دست‌ساز	ناقص	هند-جا	سیاه	BD61: 500	۰-۳۰	۸	۱۳۶
۶.	قرمز	قرمز	نیچه ظریف	کاه	دست‌ساز	کامل	هندسی	سیاه	BD61: 500	۸۰		۱۳۷
۷.	قرمز	قرمز	نیچه ظریف	کاه	دست‌ساز	ناقص	هندسی	سیاه	AH28: 332	۲۴۰		۸۷
۸.	قرمز	قرمز	خشن	کاه	دست‌ساز	ناقص	هند-جا	سیاه	BV30: 516	۱۹۵		۶۵
۹.	قرمز	قرمز	نیچه ظریف	ماسه نرم	دست‌ساز	کامل	هندسی	سیاه	BV29: 502	۱۷۰		۵۴
۱۰.	قرمز	قرمز	نیچه ظریف	کاه	دست‌ساز	ناقص	هندسی	سیاه	AF28: 332	۲۷۰		۱۱۱
۱۱.	قرمز	قرمز	نیچه ظریف	کاه	دست‌ساز	کامل	هند-جا	سیاه	BV30: 520	۱۷۰-۱۸۰	۱۶	۶۲
۱۲.	قرمز	قرمز	نیچه ظریف	کاه	دست‌ساز	ناقص	هندسی	سیاه	BV30: 600	۲۱۰-۲۲۰	۱۰	۴۷
۱۳.	قرمز	قرمز	نیچه ظریف	کاه	دست‌ساز	کامل	هندسی	سیاه	AF28: 332	۲۷۰	۱۶	۱۰۸
۱۴.	قرمز	قرمز	نیچه ظریف	کاه	دست‌ساز	کامل	هندسی	سیاه	BV30: 600	۲۰۵-۲۱۰		۴۸
۱۵.	قرمز	قرمز	نیچه ظریف	کاه	دست‌ساز	کامل	هندسی	سیاه	BV30: 600	۲۰۵-۲۱۰		۴۵
۱۶.	قرمز	قرمز	نیچه ظریف	کاه	دست‌ساز	ناقص	هندسی	سیاه	BV30: 600	۲۰۵-۲۱۰		۱۶۱
۱۷.	قرمز	قرمز	نیچه ظریف	کاه	دست‌ساز	کامل	هندسی	سیاه	BV30: 600	۲۰۵-۲۱۰		۴۱
۱۸.	قرمز	قرمز	نیچه ظریف	کاه	دست‌ساز	کامل	هندسی	سیاه	BV30: 600	۱۷۵-۱۸۵	۳۰	۱۳
۱۹.	قرمز	قرمز	نیچه ظریف	کاه	دست‌ساز	کامل	هندسی	سیاه	BV30: 600	۲۰۵-۲۱۰	۱۶	۳
۲۰.	قرمز	قرمز	نیچه ظریف	کاه	دست‌ساز	ناقص	هندسی	سیاه	BV30: 600	۲۰۵-۲۱۰	۱۶	۲
۲۱.	قرمز	قرمز	نیچه ظریف	کاه	دست‌ساز	ناقص	هندسی	سیاه	BV30: 600	۲۰۵-۲۱۰	۱۶	۴
۲۲.	قرمز	قرمز	نیچه ظریف	کاه	دست‌ساز	کامل	هندسی	سیاه	AF28: 332	۲۷۰		۱۰۷
۲۳.	قرمز	قرمز	خشن	کاه	دست‌ساز	ناقص	هندسی	سیاه	BV30: 600	۱۸۵-۲۱۵	۱۶	۲۲
۲۴.	قرمز	قرمز، نخودی	نیچه ظریف	کاه	دست‌ساز	کامل	هندسی	سیاه	BV30: 600	۱۹۵-۲۰۵		۱۷
۲۵.	سبز	سبز	نیچه ظریف	کاه	دست‌ساز	ناقص	هندسی	سیاه	BV30: 600	۱۹۵-۲۰۵		۱۸
۲۶.	قرمز	قرمز	ظریف	کاه	دست‌ساز	کامل	هندسی	سیاه	BV30: 600	۲۱۰-۲۲۰		۱۹

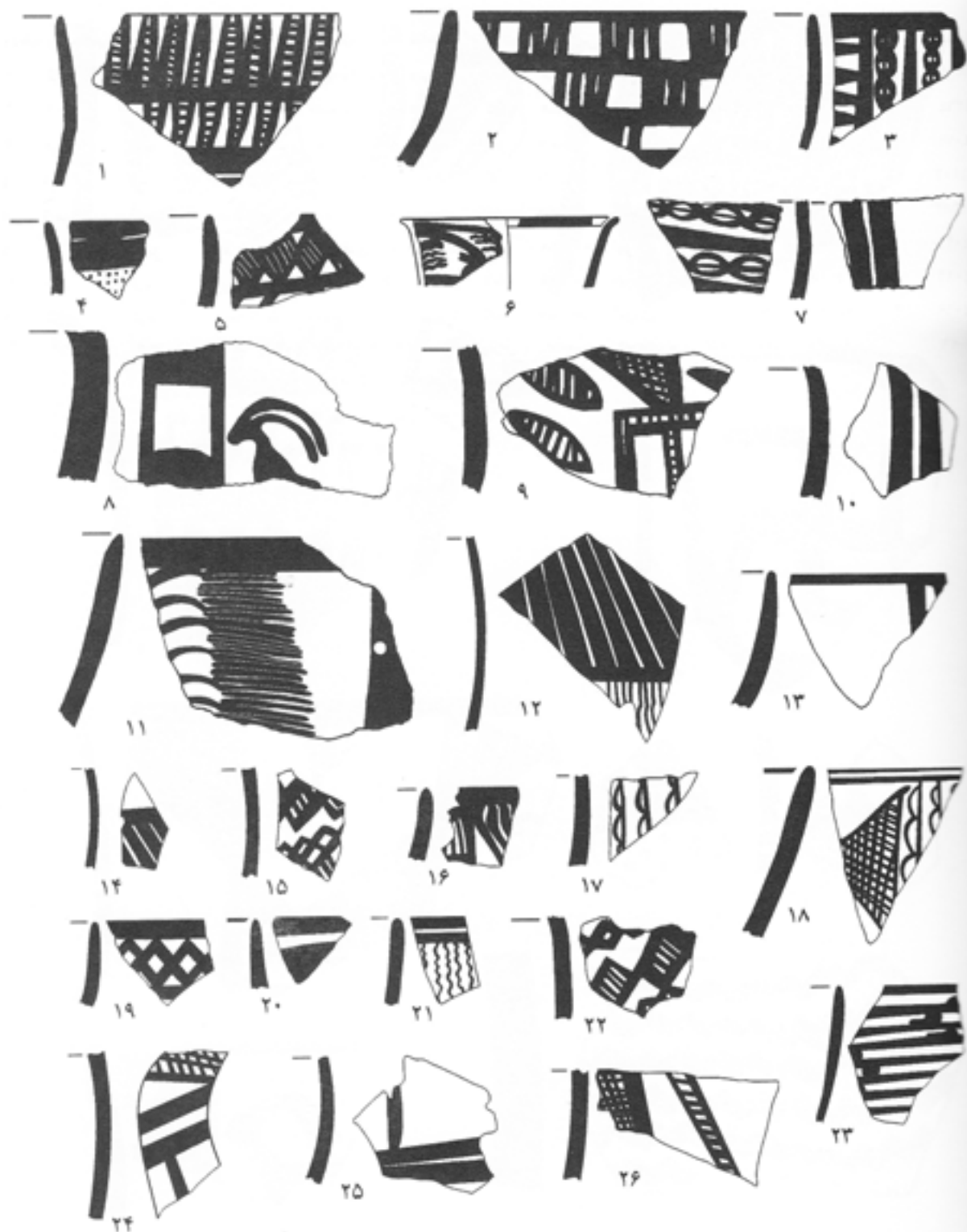

لوح ۲۶. محوطه ازبکی، جیران تپه، سفال منقوش فلات قدیم B

ردیف	رنگ خمیر	رنگ پوشش	جنس سفال	شاموت	ساخت	پخت	نوع تزیین	رنگ تزیین	مکان	عمق	قطر دهانه	شماره حفار
۱.	قرمز	قرمز	ظریف	ماسه بادی، گاه	دست‌ساز	کامل	هندسی	قهوه‌ای تیره	BV29: 400	۳۰-۱۰		۱/۱۰۶۴
۲.	آجری	نخودی	ظریف	ماسه بادی	دست‌ساز	کامل	هندسی	قهوه‌ای تیره	BV29: 454	۱۲۰-۱۳۰		۴۳۶۴
۳.	قرمز	قرمز	نیمه ظریف	ماسه بادی، گاه	دست‌ساز	کامل	هندسی	قهوه‌ای تیره	BV30: 400	۱۱۵-۱۲۰		۱۰۷۴
۴.	قرمز	قرمز	ظریف	ماسه بادی، گاه	دست‌ساز	کامل	هند - جا	قهوه‌ای تیره	BV30: 400	۱۱۵-۱۲۰		۱۱۰۱
۵.	قرمز	قرمز	ظریف	ماسه بادی، گاه	چرخ‌ساز	کامل	هندسی	سیاه	BV29: 477	۱۶۰-۱۷۰		۴۶۵۳
۶.	قرمز	قرمز	ظریف	ماسه بادی، گاه	دست‌ساز	کامل	هند - جا	قهوه‌ای تیره	BV29: 400	۸۵-۹۰		۱۰۳۱
۷.	قرمز	قرمز	نیمه ظریف	ماسه بادی، گاه	دست‌ساز	کامل	هندسی	قهوه‌ای تیره	BV29: 406	۱۷۵-۱۸۰		۱۰۱۲
۸.	قرمز	قرمز	نیمه ظریف	ماسه بادی، گاه	دست‌ساز	ناقص	هند - جا	قهوه‌ای تیره	BV29: 400	۹۵-۱۰۰	۳	۱۰۶۹
۹.	قرمز	قرمز	نیمه ظریف	ماسه بادی، گاه	دست‌ساز	کامل	هندسی	قهوه‌ای تیره	BV29: 400	۴۰-۵۰		۱۰۹۶



## لوح ۲۷. محوطه ازبکی، جیران تپه، سفال منقوش فلات قدیم B

ردیف	رنگ خمیر	رنگ پوشش	جنس سفال	شاموت	ساخت	پخت	نوع تزیین	رنگ تزیین	مکان	عمق	قطر دهانه	شماره
۱.	قرمز	آجری	ظریف	ماسه بادی و کاه	دست‌ساز کامل	هندسی	قهوه‌ای تیره		BV30: 400	۲۰-۳۰	۳۲	۵-۱۳
۲.	قرمز	قرمز	ظریف	ماسه بادی و کاه	دست‌ساز کامل	هندسی	قهوه‌ای تیره		BV29: 400	۱۰-۲۰	۲۲	۵-۱۰
۳.	قرمز	قرمز	نیمه ظریف	ماسه نرم و کاه	دست‌ساز کامل	هندسی	قهوه‌ای تیره		BV29: 454	۱۵۰-۱۷۰	۲۲	۵۹۹
۴.	آجری	قرمز	نیمه ظریف	ماسه بادی و کاه	دست‌ساز کامل	هندسی	قهوه‌ای تیره		BV30: 400	۲۰-۳۰	۱۹	۵-۱۱
۵.	قرمز	قرمز	ظریف	ماسه بادی و کاه	دست‌ساز ناقص	هند - جا	قهوه‌ای تیره		BV29: 409	۱۷۰-۱۸۰	۲۰	۵-۱۰۹
۶.	قرمز آجری	آجری روشن	ظریف	ماسه بادی و کاه	دست‌ساز ناقص	هندسی	قهوه‌ای تیره		BV29: 400	۱۷۰-۱۸۰	۲۰	۵-۱۱۱
۷.	قرمز	قرمز	ظریف	ماسه بادی و کاه	دست‌ساز کامل	هندسی	قهوه‌ای تیره		BV30: 422	۱۱۰-۱۱۵		۵-۱۶۰
۸.	قرمز	قرمز	نیمه ظریف	ماسه بادی و کاه	دست‌ساز کامل	هندسی	قهوه‌ای تیره		BV29: 454	۱۲۰-۱۳۰		۵-۱۷۰
۹.	نخودی	نخودی روشن	ظریف	ماسه بادی و کاه	دست‌ساز کامل	هندسی	قهوه‌ای تیره		BV29: 406	۱۷۵-۱۸۰	۳۰	۵-۱۶
۱۰.	قرمز	قرمز	ظریف	ماسه بادی	چرخ‌ساز کامل	هندسی	قهوه‌ای		BV29: 400	سطحی	۲۴	۵-۱۹۹
۱۱.	قرمز	قرمز	نیمه ظریف	ماسه بادی و کاه	دست‌ساز ناقص	هند - جا	قهوه‌ای تیره		BV29: 409	۱۷۰-۱۸۰	۳۴	۵-۱۰۷
۱۲.	قرمز	قرمز	نیمه ظریف	ماسه نرم و کاه	دست‌ساز کامل	هند - جا	قهوه‌ای تیره		BV29: 400	۱۰-۲۰		۵-۱۱
۱۳.	قرمز	قرمز	نیمه ظریف	ماسه بادی و کاه	دست‌ساز کامل	هندسی	قهوه‌ای تیره		BV29: 400	۱۸۰-۱۹۰	۲۶	۵-۸۷
۱۴.	قرمز	قرمز	نیمه ظریف	ماسه بادی و کاه	دست‌ساز ناقص	هندسی	قهوه‌ای تیره		BV29: 400	۷۰-۸۰		۵-۱۳۱
۱۵.	قرمز	قرمز	ظریف	ماسه بادی و کاه	دست‌ساز کامل	هندسی	قهوه‌ای تیره		BV29: 409	۱۷۰-۱۸۹	۳۰	۵-۲۴
۱۶.	آجری	قرمز	نیمه ظریف	ماسه بادی و کاه	دست‌ساز کامل	هندسی	قهوه‌ای تیره		BV30: 400	۲۰-۳۰	۲۶	۵-۱۱۱
۱۷.	قرمز	قرمز	نیمه ظریف	ماسه نرم و کاه	دست‌ساز کامل	هندسی	قهوه‌ای تیره		BV29: 476	۱۵۰-۱۶۰	۲۳	۵۹۸
۱۸.	قرمز	قرمز	نیمه ظریف	ماسه بادی و کاه	دست‌ساز ناقص	هندسی	قهوه‌ای تیره		BV29: 400	۱۷۵-۱۸۰		۵-۱۳۴
۱۹.	قرمز	قرمز	نیمه ظریف	ماسه بادی و کاه	دست‌ساز ناقص	هندسی	قهوه‌ای تیره		BV29: 400	۷۰-۷۵		۵-۱۳۲

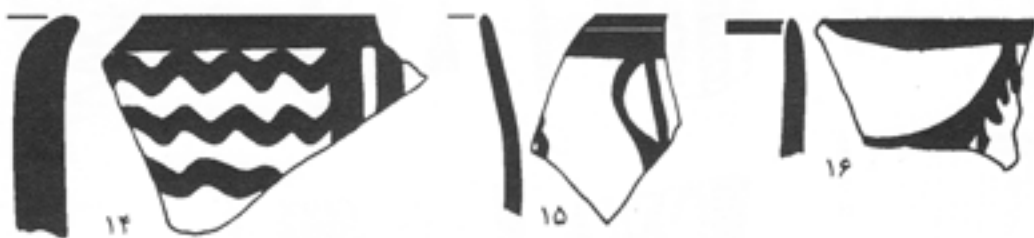
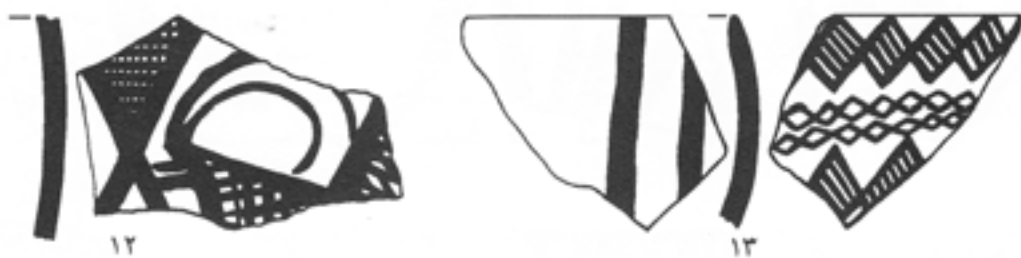
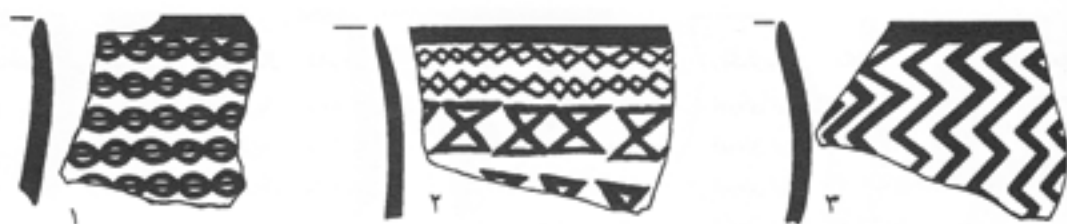



## لوح ۲۸. محوطه ازبکی، جیران تپه، سفال منقوش فلات قدیم B

ردیف	رنگ‌خمیر	رنگ‌پوشش	جنس سفال	شاموت	ساخت	پخت	نوع تزیین	رنگ تزیین	مکان	عمق	قطر دهانه	شماره حفاری
۱.	قرمز	قرمز	نیمه ظریف	ماسه بادی و کاه	دستساز	کامل	هندسی	قهوه‌ای تیره	BV29: 400	۴۵-۵۰	۳۲	۴۱۱۲
۲.	قرمز	قرمز	نیمه ظریف	ماسه نرم و کاه	دستساز	کامل	هند - جا	قهوه‌ای تیره	BV29: 400	۴۰-۵۰		۴۰۰۲
۳.	قرمز	قرمز	نیمه ظریف	ماسه بادی و کاه	دستساز	کامل	هندسی	قهوه‌ای تیره	BV29: 400	۶۰-۶۵		۴۰۷۱
۴.	قرمز	آلویی	خشن	ماسه ریز و کاه	دستساز	کامل	هندسی	قهوه‌ای تیره	BV29: 400	۱۰-۲۰		۴۰۳۹
۵.	قرمز	آجری روشن	نیمه ظریف	ماسه بادی و کاه	دستساز	کامل	هند - جا	قهوه‌ای تیره	BV29: 400	۵۵-۶۰		۴۰۶۸
۶.	قرمز	قرمز	ظریف	ماسه بادی و کاه	دستساز	کامل	هندسی	قهوه‌ای تیره	AM42: 407	۹۰-۹۶		۴۰۶۳
۷.	قرمز	قرمز	ظریف	ماسه بادی و کاه	دستساز	کامل	هندسی	قهوه‌ای تیره	BV29: 406	۱۷۵-۱۸۰	۱۸	۴۰۲۶
۸.	قرمز	قرمز	ظریف	ماسه بادی و کاه	دستساز	کامل	هندسی	قهوه‌ای تیره	BV29: 400	۹۵-۱۰۰		۴۰۹۹
۹.	قرمز	آجری	نیمه ظریف	ماسه بادی و کاه	دستساز	کامل	هندسی	قهوه‌ای تیره	BV29: 400	۰-۱۰		۴۰۳۵
۱۰.	قرمز	آجری روشن	نیمه ظریف	ماسه بادی و کاه	دستساز	ناقص	هندسی	قهوه‌ای تیره	BV29: 406	۱۷۵-۱۸۰	۳۶	۴۰۶۵
۱۱.	آجری	آجری	نیمه ظریف	خرده سفال	دستساز	کامل	پایه اتسائی	ساده	AK31: 400	۴۰-۴۵		۴۷۸۷
۱۲.	قرمز	قرمز	نیمه ظریف	ماسه بادی و کاه	دستساز	ناقص	هندسی گیاهی	قهوه‌ای تیره	BV29: 400	۹۵-۱۰۰	۱۸	۴۰۸۹
۱۳.	قرمز	قرمز	ظریف	ماسه بادی و کاه	دستساز	کامل	هندسی	قهوه‌ای تیره	BV30: 400	۱۱۰-۱۱۵	۲۲	۴۰۵۸
۱۴.	قرمز	قرمز	ظریف	ماسه بادی	دستساز	کامل	هندسی	سیاه	BV29: 454	۱۲۰-۱۲۶	۱۸	۴۹۳۵
۱۵.	آجری نخودی	قرمز	نیمه خشن	ماسه نرم و کاه	دستساز	کامل	هندسی	قهوه‌ای سیاه	BV30: 300	۱۱۵-۱۲۰		۳۲۸۲
۱۶.	قرمز	قهوه‌ای	ظریف	ماسه بادی - کاه	دستساز	کامل	هندسی	سیاه	BV30: 300	۸۰-۹۰		۳۱۶۶
۱۷.	قرمز	قرمز	نیمه ظریف	ماسه نرم و کاه	دستساز	کامل	هندسی	سیاه	BV29: 400	۱۰۰-۱۲۰		۴۹۵۳
۱۸.	آجری روشن	آجری روشن	ظریف	ماسه بادی و کاه	دستساز	کامل	هندسی	قهوه‌ای	BV29: 406	۱۷۵-۱۸۰	۲۴	۴۰۲۷
۱۹.	قرمز	قرمز	ظریف	ماسه بادی و کاه	دستساز	کامل	هند - جا	قهوه‌ای تیره	BV29: 400	۴۵-۵۰	۲۰	۴۰۲۵

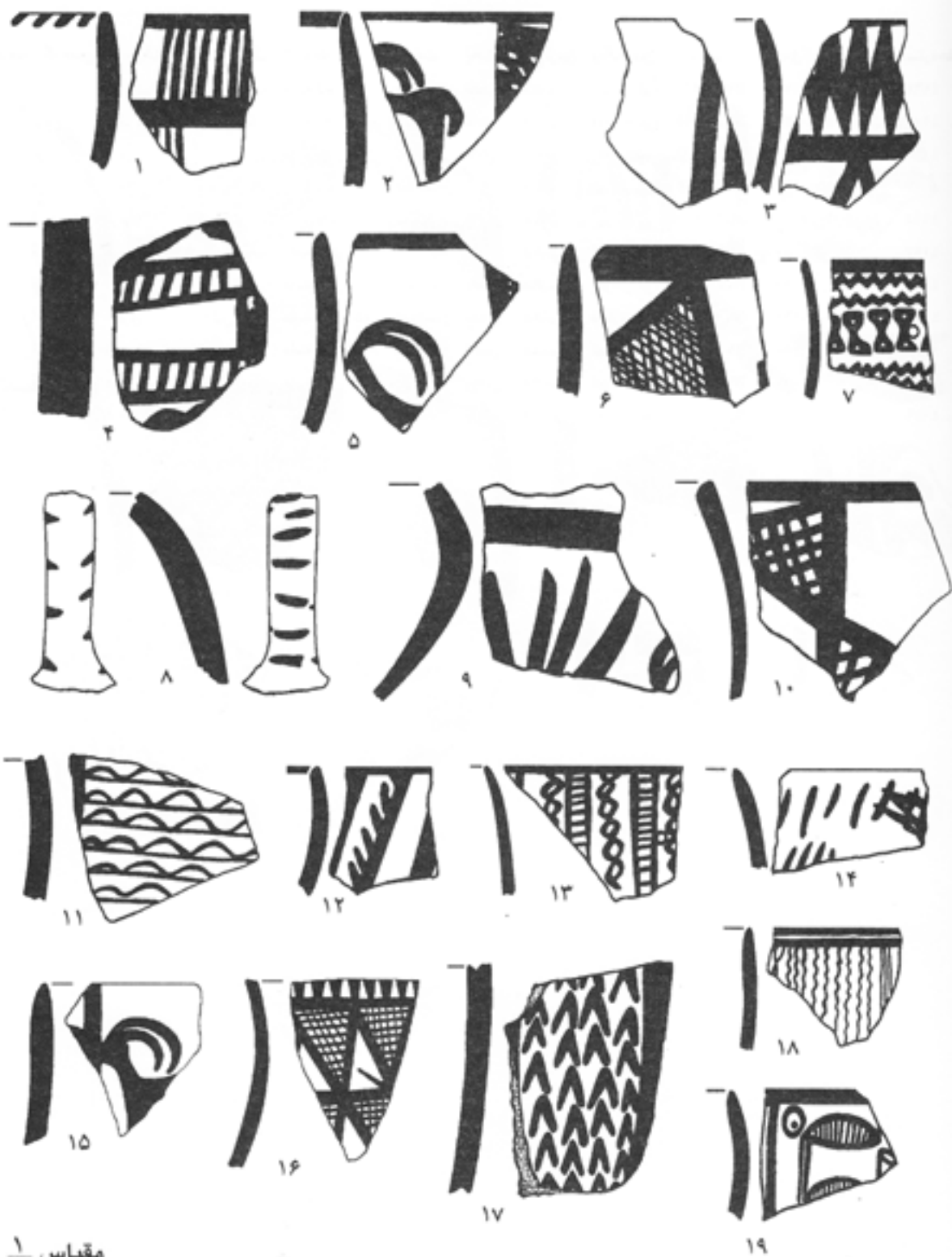

## لوح ۲۹. محوطه ازبکی، جبران تپه، سفال منقوش قلات قدیم B

ردیف	رنگ خمیر	رنگ پوشش	جنس سفال	شاموت	ساخت	پخت	نوع تزیین	رنگ تزیین	مکان	عمق	قطر دهانه	شماره حفار
۱.	قرمز	قرمز سیاه	نیمه ظریف	ماسه نرم و کاه	دست‌ساز	ناقص	هند - جا	قهوه‌ای تیره	BV29: 477	۱۷۵-۱۶۵		۱۹۶۹
۲.	قرمز	قرمز	نیمه ظریف	ماسه بادی و کاه	دست‌ساز	کامل	هندسی	قهوه‌ای تیره	BV29: 454	۱۳۰-۱۲۰		۱۲۰۷
۳.	قرمز	قرمز	ظریف	ماسه بادی و کاه	دست‌ساز	کامل	هندسی	قهوه‌ای تیره	BV30: 400	۵۰-۴۵	۲۲	۱۰۷۶
۴.	قرمز	قرمز	نیمه ظریف	ماسه نرم و کاه	دست‌ساز	کامل	هند - جا	قهوه‌ای تیره	BV29: 476	۱۷۰-۱۶۰	۲۰	۱۰۹۷
۵.	قرمز	قرمز	ظریف	ماسه بادی و کاه	دست‌ساز	کامل	هندسی	قهوه‌ای تیره	BV30: 400	۱۲۰-۱۰۰	۱۸	۱۹۹۵
۶.	قرمز	قرمز	نیمه ظریف	ماسه بادی و کاه	دست‌ساز	کامل	هندسی	قهوه‌ای تیره	BV29: 400	۸۰-۷۰		۱۰۹۷
۷.	قرمز	آجری	نیمه ظریف	ماسه بادی و کاه	دست‌ساز	ناقص	هند - جا	قهوه‌ای تیره	BV29: 400	۸۰-۷۰		۱۰۳۶
۸.	آجری	آجری	خشن	ماسه ریز و کاه	دست‌ساز	ناقص	هندسی	فشاری	BV30: 410	۱۱۰-۱۰۵		۱۱۲۹
۹.	قرمز	قرمز	نیمه ظریف	ماسه بادی و کاه	دست‌ساز	ناقص	هندسی	قهوه‌ای تیره	BV29: 404	۱۸۰-۱۷۵		۱۰۴۰
۱۰.	قرمز	قرمز	نیمه ظریف	ماسه بادی و کاه	دست‌ساز	ناقص	هندسی	قهوه‌ای تیره	BV29: 400	۸۰-۷۰		۱۱۳۳
۱۱.	قرمز	قرمز	نیمه ظریف	ماسه بادی و کاه	دست‌ساز	کامل	هندسی	قهوه‌ای تیره	BV30: 400	۱۰۰-۰		۱۰۷۹

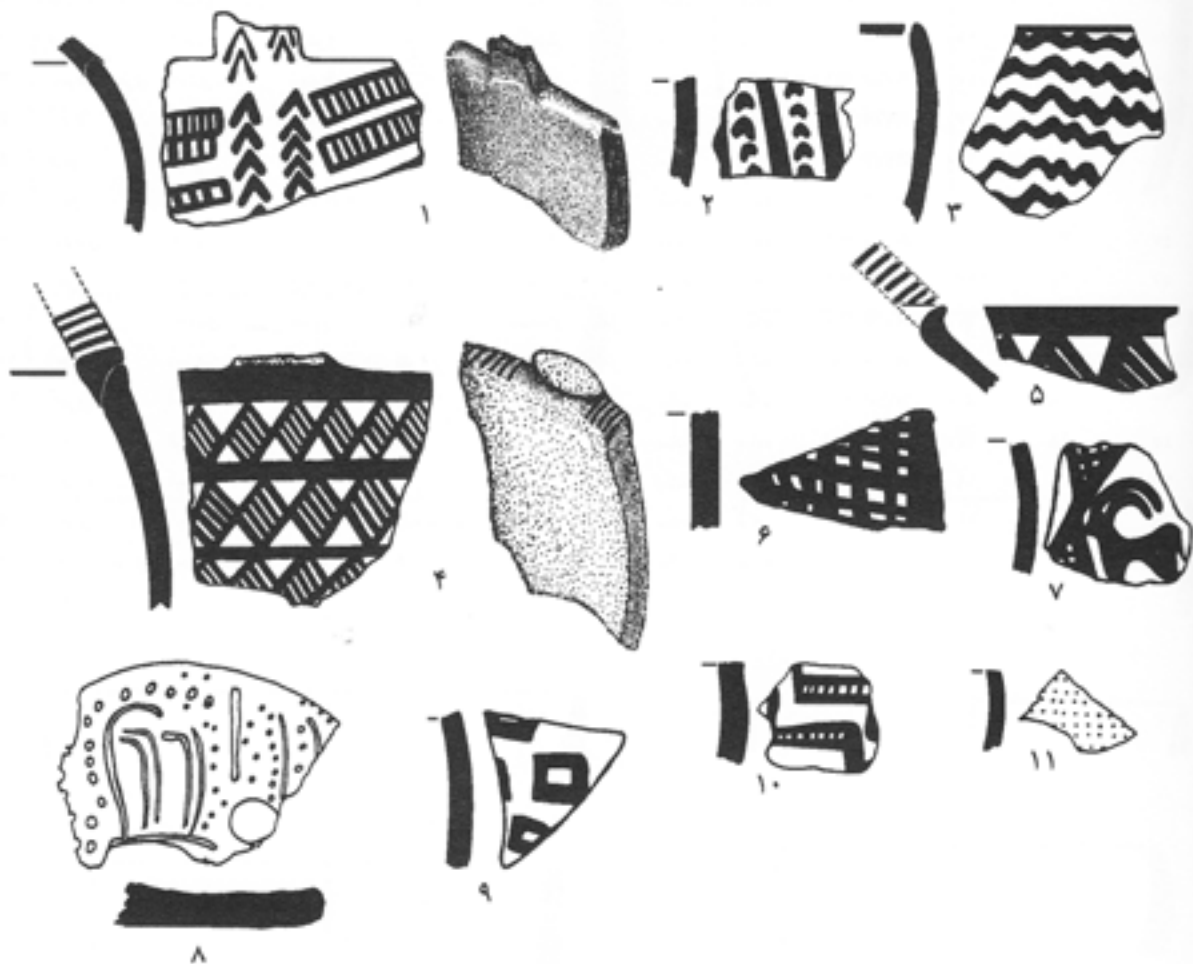

مقیاس  $\frac{1}{4}$

## لوح ۳۰. محوطه اژیکی، جیران تپه، سفال ساده فلات قدیم B

ردیف	رنگ خمیر	رنگ پوشش	جنس سفال	شاموت	ساخت	پخت	نوع تزیین	رنگ تزیین	مکان	عمق	قطر دهانه	شماره حفار
۱.	نخودی آجری	نخودی آجری	عشش	ماسه	دست‌ساز	کامل	ساده	ساده	BV29: 525	۲۲۰-۲۱۰	۱۶	۱۱۸
۲.	قرمز	قرمز	عشش	کاه و ماسه	دست‌ساز	ناقص	ساده	ساده	BV30: 516	۱۹۰	۲۶	۷۰
۳.	نخودی آجری	نخودی آجری	نیمه ظریف	کاه	دست‌ساز	کامل	ساده	ساده	BV29: 503	۱۷۰	۳۲	۵۰
۴.	آجری	نخودی	عشش	کاه	دست‌ساز	کامل	ساده	ساده	BV29: 503	۱۷۰	۲۶	۵۱
۵.	قرمز	قرمز	نیمه عشش	کاه	دست‌ساز	کامل	ساده	ساده	BV29: 503	۱۷۰	۲۴	۵۸
۶.	قرمز	قرمز	نیمه ظریف	ماسه نرم	دست‌ساز	ناقص	ساده	ساده	BV29: 502	۱۷۰		۵۶
۷.	نخودی	آجری	عشش	کاه	دست‌ساز	کامل	ساده	ساده	BV29: 503	۱۷۰	۳۰	۱۷
۸.	آجری	آجری	نیمه عشش	کاه	دست‌ساز	کامل	ساده	ساده	BV29: 503	۱۷۰	۲۴	۵۷
۹.	آجری	نخودی	عشش	کاه	دست‌ساز	کامل	ساده	ساده	BV29: 503	۱۷۰	۲۶	۱۶
۱۰.	آجری	آجری	عشش	کاه	دست‌ساز	کامل	ساده	ساده	BV29: 503	۱۷۰	۲۲	۳۱
۱۱.	آجری	آجری	عشش	ماسه بادی	دست‌ساز	ناقص	ساده	ساده	BV30: 502	۱۷۰	۱۸	۶۳
۱۲.	قرمز	قرمز	نیمه ظریف	کاه	دست‌ساز	کامل	ساده	ساده	BV29: 503	۱۷۰	۱۸	۱۵
۱۳.	آجری	آجری	عشش	کاه	دست‌ساز	ناقص	ساده	ساده	BV30: 516	۱۹۰	۱۰	۶۶
۱۴.	آجری	آجری	عشش	کاه‌ماسه بادی	دست‌ساز	کامل	ساده	ساده	BV30: 516	۱۹۰	۱۸	۶۸
۱۵.	آجری نخودی	آجری نخودی	عشش	کاه	دست‌ساز	کامل	ساده	ساده	BV30: 502	۱۷۰	۲۱۶	۶۹

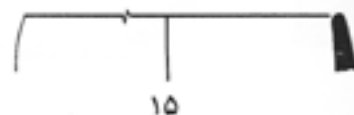
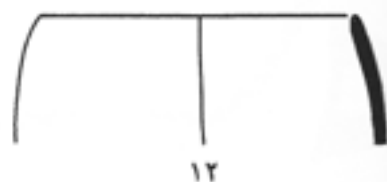
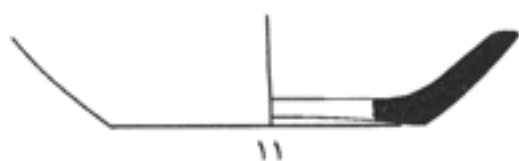
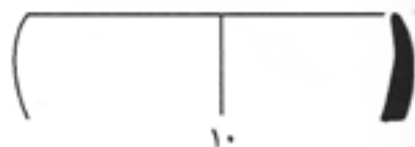
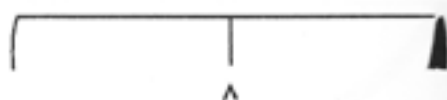
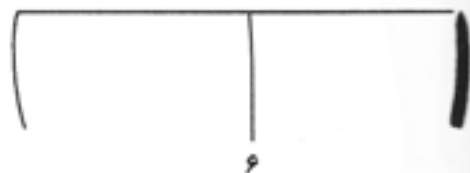
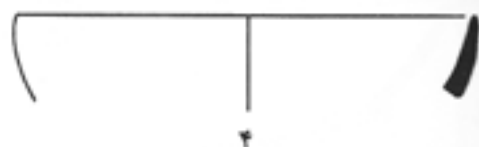
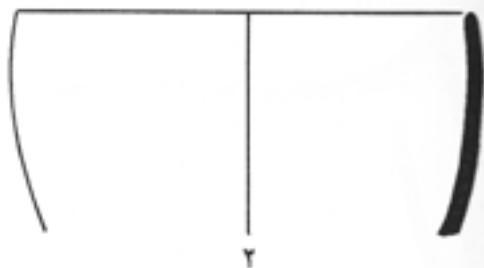
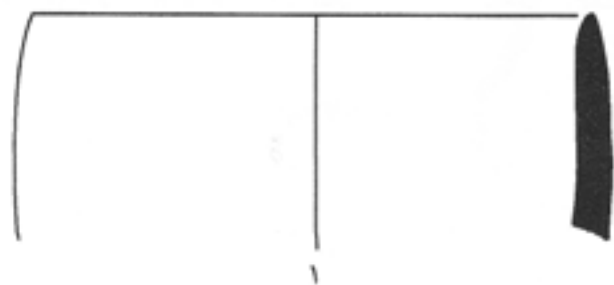

مقیاس  $\frac{1}{4}$

## لوح ۳۱. محوطه ازبکی، جیران تپه، سفال عصر آهن

ردیف	رنگ خمیر	رنگ پوشش	جنس سفال	شاموت	ساخت	پخت	نوع تزیین	رنگ تزیین	مکان	عمق قطره‌ها	شماره حفار
۱.	خاکستری	خاکستری	نیمه ظریف	ماسه نرم	چرخ‌ساز	کامل	ساده	ساده	BV30: 542	۱۸۵-۲۱۰	۲۵۷
۲.	خاکستری تیره	خاکستری تیره	خشن	ماسه ریز	دست‌ساز	کامل	ساده	ساده	BV29: 440	۱۳۰-۱۴۰	۱۳۱۱
۳.	خاکستری	خاکستری	نیمه ظریف	ماسه نرم	چرخ‌ساز	کامل	ساده	ساده	BV29: 469	۱۵۵-۱۶۵	۱۲۴۱
۴.	خاکستری	خاکستری	ظریف	ماسه بادی	چرخ‌ساز	کامل	ساده	ساده	BV29: 426	۸۰-۱۰۰	۱۰۳۳
۵.	خاکستری	خاکستری	نیمه خشن	ماسه نرم	دست‌ساز	کامل	ساده	ساده	BV30: 316	۱۳۵-۱۴۰	۳۲۶۳
۶.	خاکستری	خاکستری	نیمه ظریف	ماسه بادی	چرخ‌ساز	کامل	ساده	ساده	BV30: 302	۴۰-۴۷	۳۱۹۷
۷.	خاک، روشن	خاک، روشن	نیمه ظریف	ماسه بادی	دست‌ساز	کامل	ساده	ساده	BV30: 342	۱۲۵-۱۳۰	۳۰۹۱
۸.	خاک، روشن	خاک، روشن	خشن	ماسه ریز	چرخ‌ساز	کامل	ساده	داخلدار	BV29: 308	۶۰-۶۷	۳۰۹۴
۹.	خاکستری	خاکستری	نیمه ظریف	ماسه نرم	چرخ‌ساز	کامل	ساده	ساده	BV30: 544	۲۱۰	۲۶۷
۱۰.	خاکستری	خاکستری	ظریف	ماسه بادی	چرخ‌ساز	کامل	جانوری	افزوده	BV30: 501	۱۷۰	۲۶۱
۱۱.	آجری	آجری	خشن	کاه	دست‌ساز	کامل	ساده	ساده	BV29: 451	۱۹۰-۱۹۵	۱۹۸۱
۱۲.	قرمز	قرمز	ظریف	ماسه بادی	دست‌ساز	کامل	ساده	ساده	BV30: 511	۳۵۸	۲۸۳

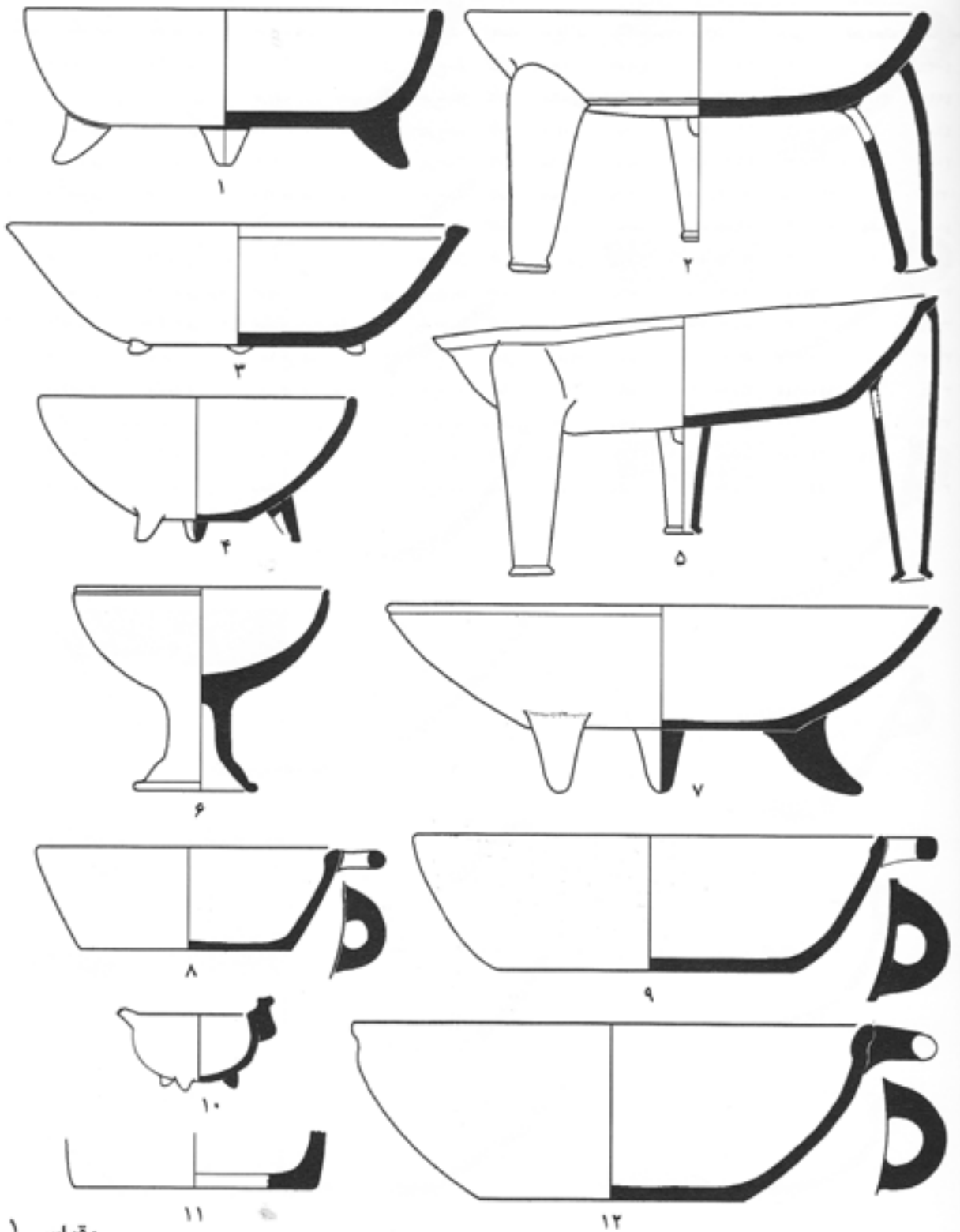



## لوح ۳۲. محوطه ازبکی، جیران تپه، سفال عصر آهن

ردیف	رنگ‌خمیر	رنگ‌پوشش	جنس سفال	شاموت	ساخت	پخت	نوع‌ترین	رنگ‌ترین	مکان	عمق	قطر دهانه	شماره حفار
۱.	خاکستری	خاکستری	نیمه ظریف	ماسه بادی	چرخ‌ساز	کامل	ساده	دود زده	BV29: 423	۸۰-۹۰	۲۸	۱۰۳۲
۲.	خاکستری تیره	خاکستری	ظریف	ماسه بادی	چرخ‌ساز	کامل	هندسی	داغدار	BV29: 462	۱۱۰-۱۵۰	۲۰/۶	۱۹۹۱
۳.	خاکستری	خاکستری	نیمه ظریف	ماسه بادی	چرخ‌ساز	کامل	ساده	ساده	BV30: 400	۶۰-۱۲۰	۳۲	۱۱۰۶
۴.	خاکستری	خاکستری	ظریف	ماسه بادی	چرخ‌ساز	کامل	ساده	ساده	BV30: 400	۷۰-۷۵	۳۲	۱۰۸۶
۵.	خاکستری	خاکستری	نیمه ظریف	ماسه بادی	چرخ‌ساز	کامل	هندسی	داغدار	BV29: 311	۱۶۰-۱۶۵		۳۱۰۷
۶.	خاکستری	خاکستری	ظریف	ماسه بادی	چرخ‌ساز	کامل	ساده	ساده	BV30: 404	۱۲۰-۱۳۰	۳۷	۱۰۸۵
۷.	خاکستری سیاه	خاکستری سیاه	ظریف	ماسه بادی	چرخ‌ساز	کامل	هندسی	داغدار	BV30: 409	۱۱۰-۱۲۰	۲۲	۱۹۹۹
۸.	خاکستری تیره	خاکستری تیره	ظریف	ماسه بادی	دست‌ساز	کامل	داغدار	ساده	BV30: 304	۶۵-۷۲		۳۲۰۱
۹.	خاکستری	خاکستری	خشن	ماسه ریز	چرخ‌ساز	کامل	ساده	ساده	BV29: 300	۱۲۵-۱۳۰		۳۳۹۱
۱۰.	خاکستری	خاکستری	نیمه ظریف	ماسه بادی	چرخ‌ساز	کامل	برجسته	ساده	BV30: 300	۶۰-۶۵		۳۱۷۳
۱۱.	خاکستری	خاکستری	نیمه ظریف	ماسه بادی	چرخ‌ساز	کامل	داغدار	ساده	BV30: 300	۱۱۰-۱۱۵		۳۱۹۱
۱۲.	سیاه	خاکستری	خشن	ماسه ریز	دست‌ساز ناقص		ساده	ساده	BV29: 300	۱۱۵-۱۲۰		۳۳۸۱
۱۳.	خاکستری	خاکستری	نیمه خشن	ماسه ریز	چرخ‌ساز	کامل	ساده	ساده	BV30: 418	۱۶۵-۱۸۵	۱۱	۱۲۵۸
۱۴.	خاکستری	خاکستری تیره	نیمه ظریف	ماسه بادی	چرخ‌ساز	کامل	ساده	ساده	BV30: 320	۱۵۵-۱۶۰		۳۰۹۵

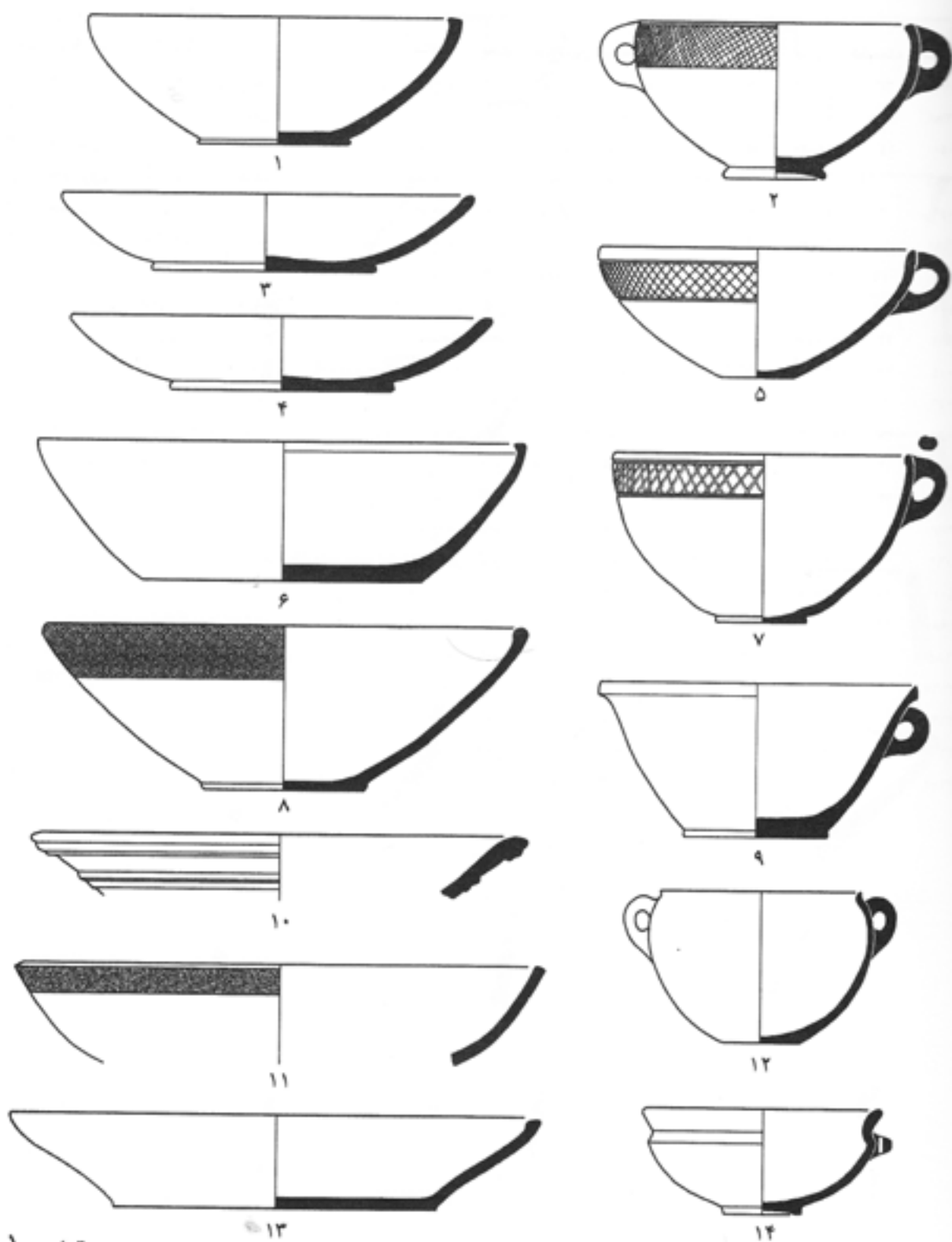

مقیاس  $\frac{1}{4}$

## لوح ۳۳. محوطه ازبکی، جیران تپه، سفال عصر آهن

ردیف	رنگ خمیر	رنگ پوشش	جنس سفال	شاموت	ساخت	بخت	نوع تزیین	رنگ تزیین	مکان	عمق	قطر دهانه	شماره حفره
۱.	خاکستری تیره	خاکستری	ظریف	ماسه بادی	چرخ‌ساز	کامل	شیار	کمر بندی	BV30: 405	۱۱۰-۱۱۵	۲۳	۴۹۹۷
۲.	قرمز	قرمز نخودی	عشخ	ماسه ریز	دست‌ساز	ناقص	ساده	ساده	BV29: 335	۹۰-۹۵		۳۳۸۸
۳.	خاکستری	خاکستری	ظریف	ماسه بادی	چرخ‌ساز	کامل	هندسی	شیار	BV30: 400	۴۰-۵۰	۲۴	۴۰۵۰
۴.	خاکستری	خاکستری	ظریف	ماسه بادی	چرخ‌ساز	کامل	ساده	صیقل	BV30: 300	۸۰-۹۰		۳۱۷۶
۵.	نخودی	نخودی	ظریف	ماسه بادی	چرخ‌ساز	کامل	هندسی	شیار	BV30: 400	۴۰-۵۰	۶	۴۰۴۹
۶.	خاکستری	خاکستری	ظریف	ماسه بادی	چرخ‌ساز	کامل	برجسته	ساده	BV30: 300	۶۰-۷۰		۳۱۸۱
۷.	خاکستری	خاکستری	ظریف	ماسه بادی	چرخ‌ساز	کامل	ساده	ساده	BV30: 400	۷۰-۸۰	۱۶	۴۱۰۷
۸.	قرمز	قرمز	ظریف	ماسه بادی و کاه	دست‌ساز	کامل	ساده	ساده	BV29: 410	۱۸۵-۱۹۰	۱۴	۴۰۲
۹.	نخودی سیاه	نخودی	نیمه عشخ	کاه	دست‌ساز	ناقص	ساده	ساده	BV29: 403	۱۸۰-۱۹۰	۲۲	۴۹۶۷
۱۰.	نخودی روشن	نخودی روشن	عشخ	ماسه ریز و کاه	دست‌ساز	کامل	ساده	ساده	BV30: 400	۳۰-۴۰	۲۸	۴۰۰۴
۱۱.	آجری	نخودی آجری	عشخ	کاه	دست‌ساز	ناقص	ساده	ساده	BV29: 404	۱۸۰-۱۹۰	۲۲	۴۰۵۶
۱۲.	نخودی آجری	نخودی آجری	عشخ	ماسه ریز و کاه	دست‌ساز	ناقص	ساده	ساده	BV29: 403	۱۸۰-۱۹۰	۳۷	۴۰۵۵
۱۳.	خاکستری	خاکستری	نیمه ظریف	ماسه نرم	چرخ‌ساز	کامل	هندسی	شیار	BV30: 400	۸۰-۹۰	۱۶	۴۰۴۱
۱۴.	آجری	آجری	عشخ	ماسه ریز و کاه	دست‌ساز	کامل	ساده	ساده	BV30: 407	۱۱۵-۱۲۰	۱۳	۴۱۰۰۱
۱۵.	نخودی	نخودی	نیمه ظریف	ماسه بادی	چرخ‌ساز	کامل	ساده	صیقل	BV30: 300	۸۰-۹۰		۳۱۷۰
۱۶.	خاکستری	خاکستری	نیمه ظریف	ماسه بادی	چرخ‌ساز	کامل	شیار	کمر بندی	BV30: 400	۴۰-۵۰	۶	۴۰۶۲
۱۷.	آجری روشن	آجری روشن	عشخ	کاه	دست‌ساز	ناقص	ساده	دود زده	BV29: 409	۱۸۵-۱۹۰	۱۴	۴۰۰۱
۱۸.	نخودی	سیاه خاکستری	عشخ	کاه	دست‌ساز	ناقص	ساده	ساده	BV29: 404	۱۸۰-۱۹۰	۱۶	۴۹۸۰
۱۹.	خاکستری	خاکستری تیره	نیمه عشخ	ماسه نرم	چرخ‌ساز	کامل	ساده	صیقل	BV30: 300	۶۰-۷۰		۳۱۸۵
۲۰.	خاکستری	خاکستری	ظریف	ماسه بادی	چرخ‌ساز	کامل	ساده	صیقل	BV30: 302	۴۵-۵۰		۳۱۶۹
۲۱.	خاکستری	خاکستری	نیمه عشخ	ماسه نرم	چرخ‌ساز	کامل	ساده	ساده	BV30: 300	۳۰-۴۰		۳۱۶۵
۲۲.	خاکستری	خاکستری	نیمه عشخ	ماسه نرم	چرخ‌ساز	کامل	ساده	ساده	BV30: 316	۱۳۵-۱۴۰		۳۲۶۳
۲۳.	خاکستری	خاکستری تیره	نیمه عشخ	ماسه نرم	چرخ‌ساز	کامل	ساده	صیقل	BV29: 300	۲۰-۳۰		۳۱۵۹

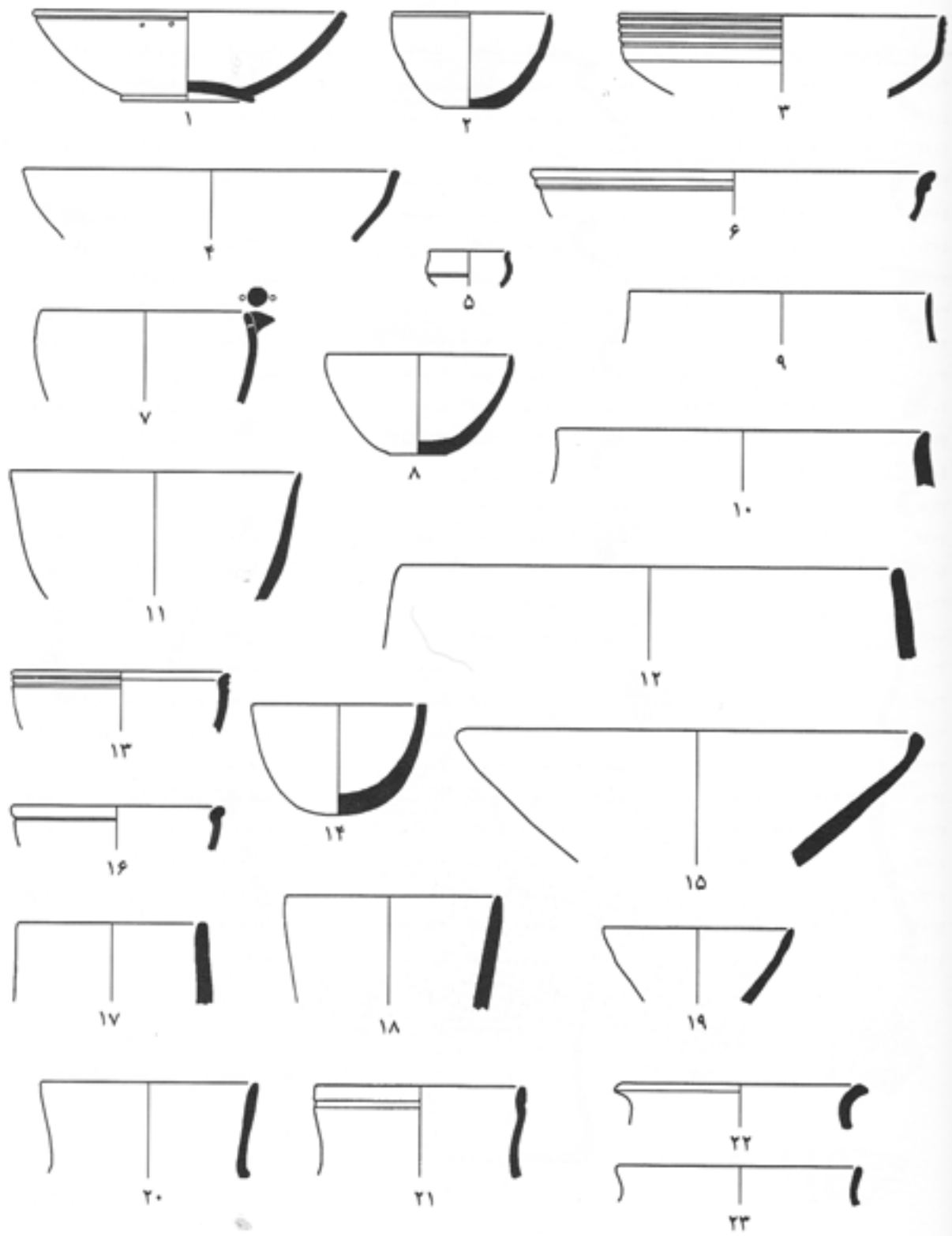

## لوح ۳۴. محوطه ازبکی، جیران تپه، سفال عصر آهن

ردیف	رنگ خمیر	رنگ پوشش	جنس سفال	شاموت	ساخت	پخت	نوع تزیین	رنگ تزیین	مکان	عمق	قطر دهانه	شماره حفرت
۱.	خاکستری	خاکستری	خشن	ماسه ریز	چرخ‌ساز	کامل	کنده	ساده	BV29: 335	۲۵-۳۰		۳۱۰۳
۲.	خاکستری	خاکستری	نیمه ظریف	ماسه بادی	چرخ‌ساز	ناقص	هندسی	شیار	BV29: 400	۷۰-۸۰	۱۶	۱۰۹۰
۳.	خاکستری	خاکستری	نیمه ظریف	ماسه بادی	چرخ‌ساز	کامل	هندسی	شیار	BV30: 400	۳۰-۴۰	۲۰	۱۰۵۹
۴.	خاکستری	خاکستری	ظریف	ماسه بادی	دست‌ساز	کامل	کنده / داغدار	ساده	BV29: 300	۲۰-۳۰		۳۱۵۷
۵.	خاکستری	خاکستری	نیمه ظریف	ماسه بادی	دست‌ساز	کامل	هندسی	شیار	BV30: 400	۲۰-۳۰	۱۴	۱۱۲۳
۶.	خاکستری	خاکستری	نیمه ظریف	ماسه بادی	چرخ‌ساز	کامل	هندسی	برجسته	BV30: 400	۴۰-۵۰	۲۰	۱۰۶۰
۷.	خاکستری	خاکستری	نیمه ظریف	ماسه بادی	چرخ‌ساز	کامل	ساده	صیقل	BV29: 304	۵۰-۵۵		۳۲۲۶
۸.	خاکستری	خاکستری	نیمه خشن	ماسه نرم	چرخ‌ساز	کامل	ساده	ساده	BV29: 300	۲۰-۳۰		۳۱۵۸
۹.	آجری	آجری	خشن	ماسه ریز و کاه	دست‌ساز	کامل	هندسی	شیار	AK31: 400	۱۱۰-۱۲۲	۲۵	۱۹۵۱
۱۰.	خاکستری	خاکستری	نیمه ظریف	ماسه ریز	چرخ‌ساز	کامل	ساده	ساده	BV30: 300	۱۰-۲۰		۳۱۴۹
۱۱.	خاکستری	خاکستری	نیمه ظریف	ماسه بادی	چرخ‌ساز	کامل	ساده	ساده	BV30: 400	۴۰-۵۰	۱۸	۱۰۶۳
۱۲.	خاکستری تیره	خاکستری تیره	نیمه خشن	ماسه نرم	چرخ‌ساز	کامل	ساده	ساده	BV30: 300	۲۰-۳۰		۳۱۶۵
۱۳.	خاکستری	خاکستری	ظریف	ماسه بادی	چرخ‌ساز	کامل	ساده	ساده	BV29: 400	۷۵-۸۰	۱۵	۱۰۹۲
۱۴.	خاکستری	خاکستری	نیمه خشن	ماسه نرم	چرخ‌ساز	کامل	ساده	ساده	BV29: 300	۲۰-۳۰		۳۱۵۸
۱۵.	خاکستری	خاکستری	نیمه ظریف	ماسه بادی	چرخ‌ساز	کامل	الزوده / فشاری ساده		BV30: 400	۴۰-۵۰	۲۸	۱۰۵۳
۱۶.	خاک، روشن	خاک، روشن	نیمه ظریف	ماسه بادی	چرخ‌ساز	کامل	ساده	ساده	BV30: 400	۳۰-۴۰	۱۶	۱۰۶۱
۱۷.	خاکستری	خاکستری تیره	نیمه ظریف	ماسه بادی	چرخ‌ساز	کامل	هندسی	داغدار	BV30: 300	۱۰-۲۰		۳۱۸۴
۱۸.	آجری	آجری	خشن	ماسه ریز	دست‌ساز	کامل	ساده	دود زده	BV30: 400	۴۰-۵۰	۳۱	۱۰۴۷
۱۹.	خاک، روشن	خاک، روشن	نیمه ظریف	ماسه بادی	چرخ‌ساز	کامل	داغدار	ساده	BV30: 300	۱۰-۲۰		۳۱۴۶
۲۰.	نخودی	نخودی نارنجی	نیمه خشن	ماسه نرم	دست‌ساز	کامل	ساده	صیقل	BV30: 300	۳۰-۵۰		۳۱۸۲
۲۱.	خاکستری تیره	خاکستری تیره	نیمه ظریف	ماسه بادی	چرخ‌ساز	کامل	کنده	ساده	BV30: 300	۶۰-۷۰		۳۱۸۸
۲۲.	خاکستری	خاکستری	نیمه ظریف	ماسه بادی	چرخ‌ساز	کامل	ساده	صیقل	BV29: 304	۱۱۰-۱۱۵		۳۲۲۶
۲۳.	قرمز	داخل نخودی	نیمه خشن	ماسه ریز و کاه	دست‌ساز ناقص	کامل	ساده	ساده	BV29: 454	۱۵۰-۱۶۰	۲۵	۱۳۶۱
۲۴.	خاکستری	خاکستری	نیمه ظریف	ماسه بادی	چرخ‌ساز	کامل	ساده	ساده	BV30: 319	۱۵۰-۱۵۵		۳۱۸۷
۲۵.	خاکستری	خاکستری	ظریف	ماسه بادی	چرخ‌ساز	کامل	شیار	کمر بندی	BV30: 400	۴۰-۵۰	۱۲	۱۰۹۳
۲۶.	قرمز	قرمز	ظریف	ماسه بادی و کاه	دست‌ساز	کامل	هندسی	کنده	BV29: 406	۱۷۵-۱۸۰		۱۰۳۷
۲۷.	قرمز	قرمز	ظریف	ماسه بادی و کاه	دست‌ساز	کامل	هندسی	قهوه‌ای تیره	BV29: 454	۱۳۰-۱۵۰		۱۲۰۶
۲۸.	قرمز	قرمز	نیمه ظریف	ماسه بادی و کاه	دست‌ساز	کامل	هندسی	قهوه‌ای تیره	BV29: 400	۶۵-۷۵		۱۰۹۴

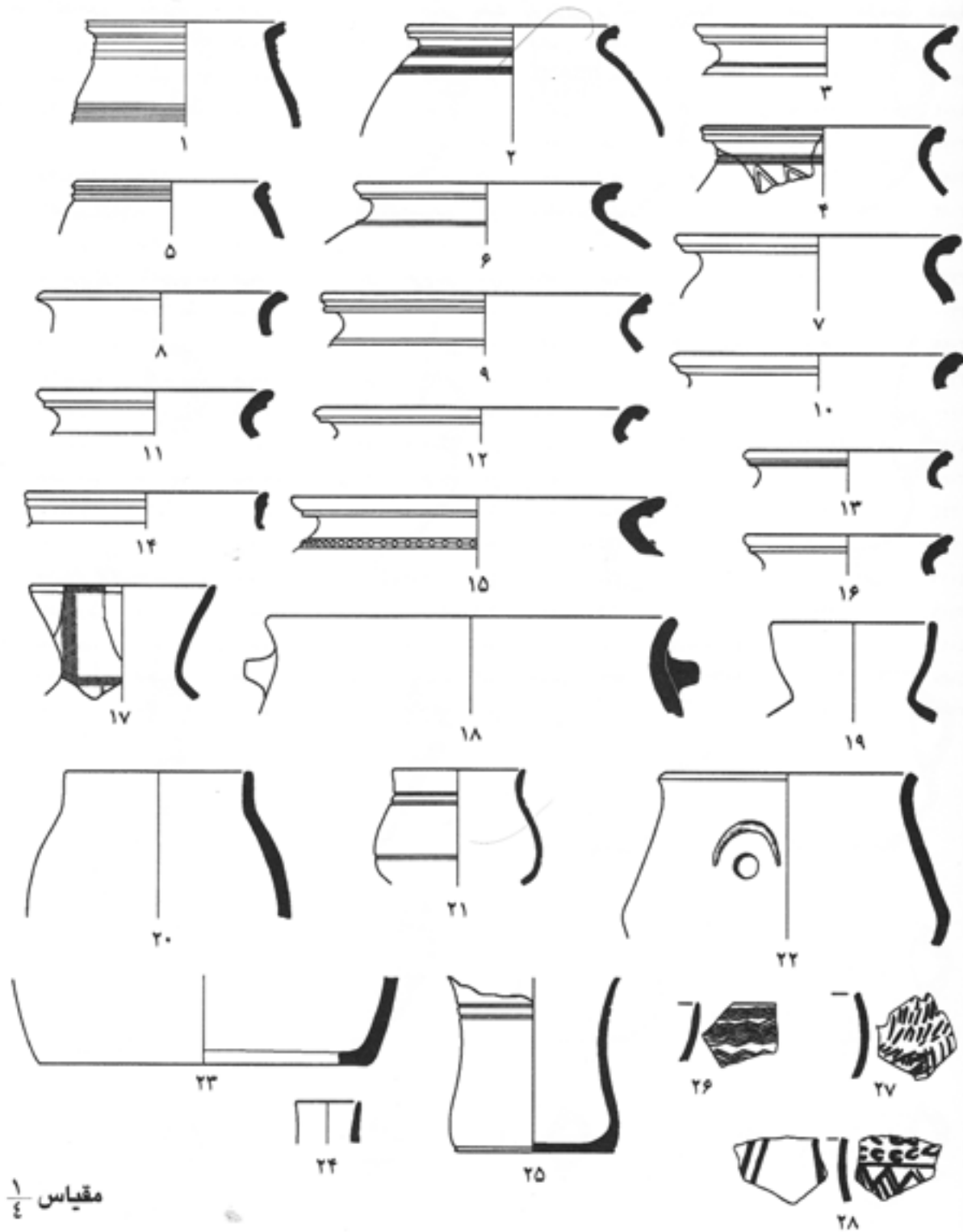

مقیاس  $\frac{1}{4}$

## لوح ۳۵. محوطه ازبکی، جیران تپه، سفال عصر آهن

ردیف	رنگ خمیر	رنگ پوشش	جنس سفال	شاموت	ساخت	پخت	نوع تزیین	رنگ تزیین	مکان	عمق	قطر دهانه	شماره حفار
۱.	خاکستری تیره	خاکستری تیره	ظریف	ماسه بادی	چرخ‌ساز	کامل	ساده	ساده	BV29: 401	۱۲۷-۱۴۹	۱۲	۴۰۱۴
۲.	خاکستری تیره	خاکستری تیره	ظریف	ماسه بادی	چرخ‌ساز	کامل	ساده	ساده	BV29: 401	۱۲۷-۱۴۳	۱۲	۴۰۱۶
۳.	خاک، روشن	خاک، روشن	نیمه ظریف	ماسه نرم	چرخ‌ساز	کامل	هندسی	داغدار	BV29: 469	۱۵۵-۱۶۵	۱۲	۴۰۰۴
۴.	خاکستری	خاکستری تیره	ظریف	ماسه بادی	چرخ‌ساز	کامل	ساده	صیقل	BV30: 308	۸۰-۸۵		۳۱۷۸
۵.	خاکستری	خاکستری تیره	ظریف	ماسه بادی	چرخ‌ساز	کامل	ساده	ساده	BV30: 314	۱۳۰-۱۳۵		۳۱۹۵
۶.	خاکستری تیره	خاکستری تیره	ظریف	ماسه بادی	دست‌ساز	کامل	ساده	داغدار	BV30: 302	۴۰-۴۷		۳۱۸۳
۷.	خاکستری	خاکستری	ظریف	ماسه بادی	چرخ‌ساز	کامل	ساده	ساده	BV30: 400	۴۹-۶۵	۱۰	۴۰۱۳
۸.	خاکستری تیره	خاکستری تیره	ظریف	ماسه بادی	چرخ‌ساز	کامل	ساده	صیقل	BV30: 302	۴۰-۴۷		۳۱۷۱
۹.	خاکستری	خاکستری	نیمه ظریف	ماسه بادی	چرخ‌ساز	کامل	ساده	ساده	BV29: 312	۹۰-۹۵		۳۲۰۰
۱۰.	خاکستری تیره	خاکستری تیره	خشن	ماسه ریز	دست‌ساز	کامل	ساده	ساده	BV29: 310	۱۰۵-۱۱۰		۳۰۹۹
۱۱.	خاکستری تیره	خاکستری تیره	ظریف	ماسه بادی	چرخ‌ساز	کامل	ساده	ساده	BV29: 311	۱۶۰-۱۶۵		۳۱۱۷
۱۲.	خاکستری	خاکستری	ظریف	ماسه بادی	چرخ‌ساز	کامل	ساده	ساده	BV29: 452	۱۰۰-۱۲۰	۱۱	۴۱۰۰۰
۱۳.	خاکستری	خاکستری	ظریف	ماسه بادی	چرخ‌ساز	کامل	ساده	ساده	BV30: 403	۱۱۰-۱۲۰	۷	۴۰۸۳
۱۴.	خاک، روشن	خاک، روشن	نیمه خشن	ماسه بادی	چرخ‌ساز	کامل	ساده	ساده	BV30: 342	۱۲۵-۱۳۰		۳۰۸۵
۱۵.	خاکستری	خاکستری	نیمه ظریف	ماسه نرم	چرخ‌ساز	کامل	ساده	ساده	BV30: 542	۱۸۵-۲۱۰		۲۱۴
۱۶.	خاکستری	خاکستری	ظریف	ماسه بادی	چرخ‌ساز	کامل	ساده	ساده	BV30: 542	۲۰۰		۲۶۰
۱۷.	خاکستری تیره	خاکستری تیره	ظریف	ماسه بادی	چرخ‌ساز	کامل	ساده	ساده	BV29: 401	۱۲۷-۱۴۳	۹	۴۰۱۶
۱۸.	خاک، روشن	خاک، روشن	ظریف	ماسه بادی	چرخ‌ساز	کامل	ساده	ساده	BV29: 300	۶۰-۶۷		۳۱۰۶
۱۹.	خاکستری	خاکستری	ظریف	ماسه بادی	چرخ‌ساز	کامل	ساده	ساده	BV29: 418	۸۰-۹۰	۸	۴۰۱۵
۲۰.	خاکستری	خاکستری	ظریف	ماسه بادی	چرخ‌ساز	کامل	هندسی	داغدار	BV30: 401	۱۱۵-۱۲۰	۸	۴۰۲۰
۲۱.	خاکستری	خاکستری	نیمه ظریف	ماسه بادی	چرخ‌ساز	کامل	ساده	ساده	BV29: 335	۹۰-۹۵		۳۱۲۹

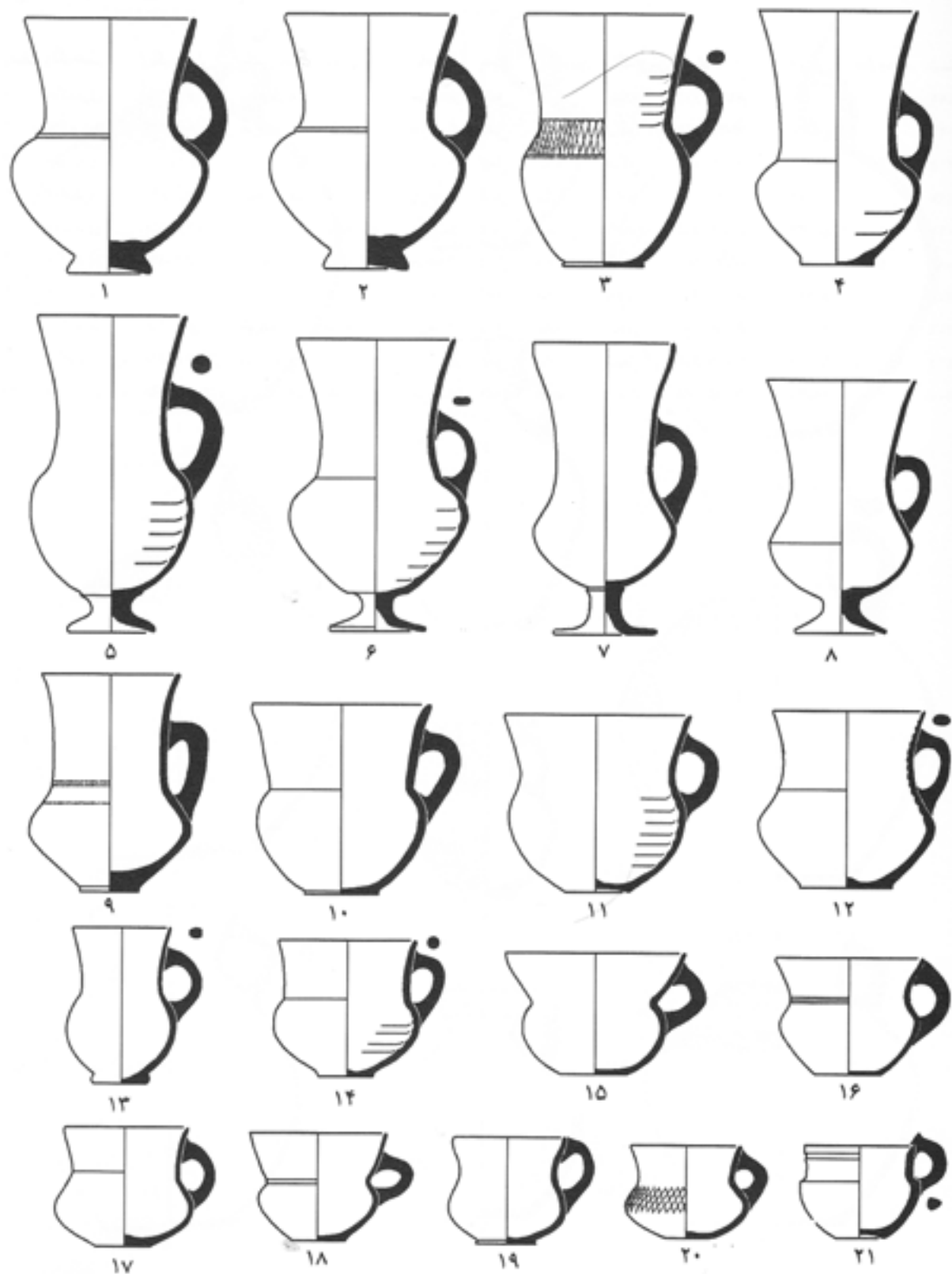



## لوح ۳۶. محوطه ازبکی، جیران تپه، سفال عصر آهن

ردیف	رنگ‌خمیر	رنگ‌پوشش	جنس سفال	شاموت	ساخت	پخت	نوع تزیین	رنگ‌تزیین	مکان	عمق	قطر دهانه	شماره حفار
۱.	خاکستری	خاکستری	نیچه ظریف	ماسه بادی	چرخ‌ساز	کامل	هندسی	داغدار	BV30: 331	۱۵۰-۱۵۵		۳۱۹۹
۲.	خاک، روشن	خاکستری تیره	ظریف	ماسه بادی	چرخ‌ساز	کامل	ساده	ساده	BV30: 314	۱۳۰-۱۳۵		۳۱۲۲
۳.	خاکستری	خاکستری	نیچه ظریف	ماسه بادی	چرخ‌ساز	کامل	ساده	صیقل	BV29: 312	۹۰-۹۵		۳۲۱۵
۴.	خاکستری	خاکستری	نیچه ظریف	ماسه بادی	چرخ‌ساز	کامل	ساده	ساده	BV30: 319	۱۵۰-۱۵۵		۳۱۸۷
۵.	خاکستری	خاکستری	ظریف	ماسه بادی	چرخ‌ساز	کامل	هندسی	داغدار	BV29: 402	۱۰۴-۱۳۲	۸	۴۰۱۹
۶.	خاکستری	خاکستری	ظریف	ماسه بادی	چرخ‌ساز	کامل	هندسی	داغدار	BV30: 403	۱۱۰-۱۲۰	۵	۴۰۸۴
۷.	خاکستری	خاکستری	ظریف	ماسه بادی	چرخ‌ساز	کامل	هندسی	داغدار	BV30: 542	۱۸۵-۲۱۰		۲۷۵
۸.	خاکستری	خاکستری	ظریف	ماسه بادی	چرخ‌ساز	کامل	ساده	ساده	BV30: 542	۱۸۵-۲۱۰		۲۷۶
۹.	خاکستری تیره	خاکستری تیره	نیچه ظریف	ماسه بادی	دست‌ساز	کامل	ساده	صیقل	BV29: 308	۶۰-۶۷		۳۴۱۵
۱۰.	خاکستری تیره	خاکستری تیره	نیچه ظریف	ماسه بادی	چرخ‌ساز	کامل	هندسی	داغدار	BV30: 304	۶۵-۶۷		۳۲۰۷

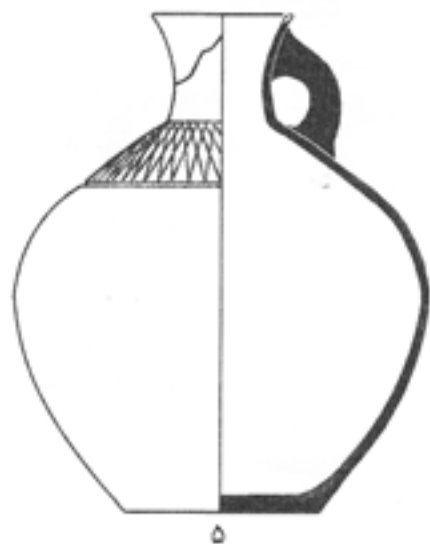
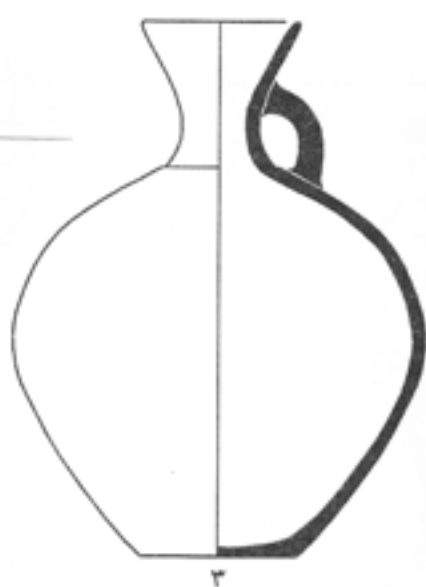
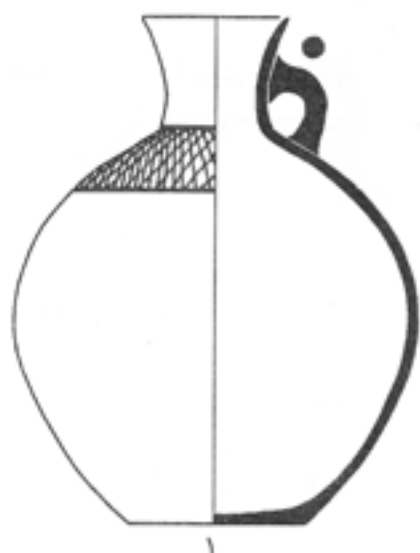

## لوح ۳۷. محوطه ازبکی، جیران تپه، سفال عصر آهن

ردیف	رنگ خمیر	رنگ پوشش	جنس سفال	شاموت	ساخت	پخت	نوع تزیین	رنگ تزیین	مکان	عمق	قطر دهانه	شماره حفار
۱.	خاکستری	خاکستری تیره	نیمه ظریف	ماسه بادی	چرخ‌ساز	کامل	کنده	ساده	BV30: 304	۶۵-۷۲		۳۴۱۹
۲.	نخودی	نخودی	نیمه خشن	ماسه نرم	دست‌ساز	کامل	ساده	ساده	BV30: 300	۱۰-۲۰		۳۴۱۷
۳.	خاکستری	خاکستری	نیمه ظریف	ماسه بادی	چرخ‌ساز	کامل	کنده	داغدار	BV29: 322	۱۵۰-۱۵۵		۳۳۶۳
۴.	خاکستری	خاکستری	ظریف	ماسه بادی	چرخ‌ساز	کامل	هندسی	شپار	BV29: 469	۱۵۵-۱۶۵	۷	۴۲۳۳
۵.	خاکستری	خاکستری	نیمه ظریف	ماسه بادی	چرخ‌ساز	کامل	ساده	ساده	BV29: 333	۱۴۰-۱۴۵		۳۳۴۱
۶.	خاکستری	خاکستری	نیمه ظریف	ماسه بادی	چرخ‌ساز	کامل	ساده	ساده	BV30: 301	۲۰-۳۰		۳۱۶۸
۷.	قرمز	آجری	خشن	ماسه ریز	دست‌ساز	کامل	ساده	ساده	BV30: 301	۳۵-۴۲		۳۱۳۵
۸.	روشن	خاک، روشن	نیمه ظریف	ماسه بادی	چرخ‌ساز	کامل	ساده	ساده	BV29: 304	۱۱۰-۱۱۵		۳۱۰۱
۹.	خاکستری	خاکستری	خشن	ماسه ریز و کاه	دست‌ساز	کامل	ساده	ساده	BV30: 307	۹۵-۱۰۰		۳۳۹۰
۱۰.	خاکستری تیره	خاکستری تیره	ظریف	ماسه بادی	چرخ‌ساز	کامل	داغدار	ساده	BV30: 319	۱۵۰-۱۵۵		۳۱۱۰
۱۱.	خاکستری	خاکستری	نیمه ظریف	ماسه بادی	دست‌ساز	کامل	هندسی	داغدار	BV29: 310	۱۰۰-۱۱۰		۳۳۳۸
۱۲.	خاکستری	خاکستری	نیمه ظریف	ماسه نرم	چرخ‌ساز	کامل	ساده	ساده	BV30: 501	۱۲۰		۲۶۵
۱۳.	خاکستری	خاکستری	نیمه ظریف	ماسه نرم	چرخ‌ساز	کامل	صیقل	شپار کمربندی	BV29: 474	۱۳۰-۱۴۰	۸	۴۱۱۸۹
۱۴.	خاکستری	خاکستری	نیمه ظریف	ماسه نرم	چرخ‌ساز	کامل	صیقل	شپار کمربندی	BV29: 474	۱۳۰-۱۴۰	۷	۴۱۱۹۰
۱۵.	سیاه	سیاه	خشن	ماسه ریز	دست‌ساز	کامل	داغدار	ساده	BV29: 327	۱۵۰-۱۵۵		۳۱۳۹
۱۶.	خاک، تیره	خاک، روشن	خشن	ماسه ریز	دست‌ساز ناقص	دود زده	ساده	ساده	BV30: 313	۱۱۵-۱۲۰		۳۱۱۶
۱۷.	نخودی	قرمز	نیمه خشن	ماسه ریز و کاه	چرخ‌ساز	کامل	ساده	ساده	BV29: 327	۱۸۰-۲۰۰		۳۱۰۹
۱۸.	خاک، روشن	خاک، روشن	ظریف	ماسه بادی	چرخ‌ساز	کامل	ساده	ساده	BV29: 400	۳۵-۴۵	۷	۴۰۱۷
۱۹.	خاکستری	خاکستری	ظریف	ماسه بادی	چرخ‌ساز	کامل	هندسی	داغدار	BV29: 472	۱۳۰-۱۴۰	۱۲	۴۱۰۰۲
۲۰.	خاکستری	خاکستری	ظریف	ماسه بادی	چرخ‌ساز	کامل	ساده	ساده	BV29: 400	۱۰۰-۱۲۰	۷	۴۰۸۰
۲۱.	خاکستری	خاکستری	نیمه ظریف	ماسه نرم	دست‌ساز ناقص	دود زده	ساده	ساده	BV30: 409	۱۱۰-۱۲۰	۱۶	۴۱۰۰۵
۲۲.	خاکستری	خاکستری	ظریف	ماسه بادی	چرخ‌ساز	کامل	ساده	ساده	BV30: 418	۱۶۵-۱۸۵	۶	۴۲۳۵
۲۳.	خاکستری	خاکستری	ظریف	ماسه بادی	چرخ‌ساز	کامل	ساده	ساده	BV30: 404	۱۲۰-۱۳۰	۷	۴۰۸۱
۲۴.	آجری	نخودی	خشن	ماسه ریز	دست‌ساز ناقص	ساده	ساده	ساده	BV30: 300	۳۰-۳۵		۳۴۲۷
۲۵.	خاکستری	خاکستری	ظریف	ماسه بادی	چرخ‌ساز	کامل	ساده	ساده	BV29: 426	۸۰-۱۰۰	۸	۴۰۳۴

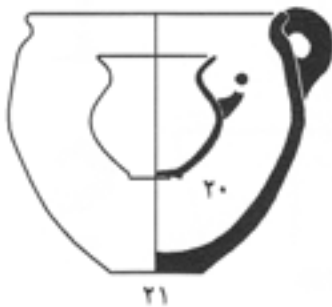
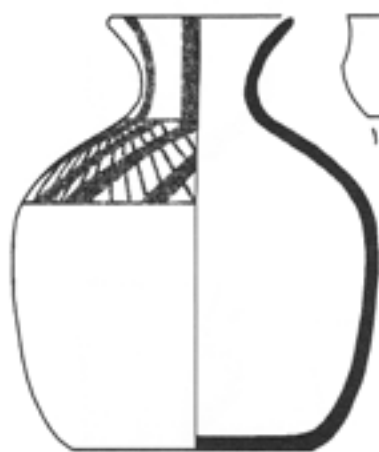
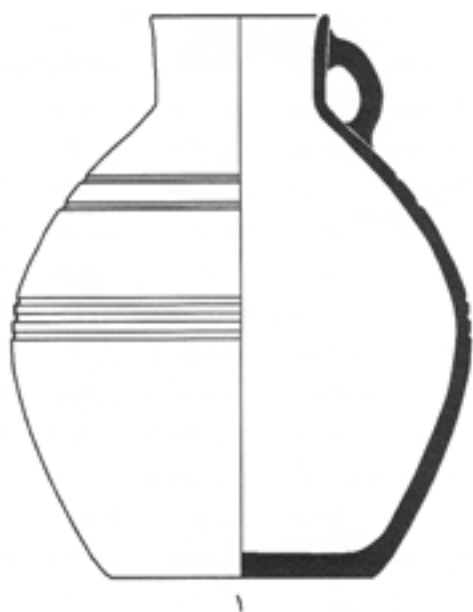

## لوح ۳۸. محوطه ازبکی، جیران تپه، سفال عصر آهن

ردیف	رنگ‌غمبر	رنگ پوشش	جنس سفال	شاموت	ساخت	پخت	نوع‌ترین	رنگ‌ترین	مکان	عمق	فقط دهانه	شماره حفار
۱.	خاکستری	خاکستری	نیچه ظریف	ماسه بادی	چرخ‌ساز	کامل	هندسی	داغدار / کنده	BV30: 314	۱۳۵-۱۳۰		۳۲۲۳
۲.	خاکستری	خاکستری	نیچه ظریف	ماسه نرم	چرخ‌ساز	کامل	ساده	ساده	BV30: 542	۲۱۰-۱۸۵		۲۸۰
۳.	خاکستری	خاکستری	ظریف	ماسه بادی	چرخ‌ساز	کامل	هندسی	داغدار	BV30: 418	۱۸۵-۱۶۵	۹	۴۳۴۱
۴.	خاکستری	خاکستری تیره	ظریف	ماسه بادی	چرخ‌ساز	کامل	ساده	صیقل	BV30: 302	۹۵-۹۰		۳۲۱۶
۵.	نخودی	نخودی	ظریف	ماسه بادی	چرخ‌ساز	کامل	ساده	ساده	BC52: 502	۳۴۸		۲۶۹
۶.	خاکستری	خاکستری	ظریف	ماسه بادی	چرخ‌ساز	کامل	هندسی	داغدار	BV30: 304	۱۳۰-۱۲۵		۳۰۸۲
۷.	خاکستری	خاکستری	نیچه ظریف	ماسه بادی	چرخ‌ساز	کامل	ساده	ساده	BV29: 309	۶۵-۶۰		۳۲۴۲
۸.	خاکستری تیره	خاکستری تیره	نیچه ظریف	ماسه بادی	چرخ‌ساز	کامل	ساده	داغدار	BV29: 310	۱۱۰-۱۰۵		۳۱۲۶
۹.	خاکستری تیره	خاکستری	نیچه ظریف	ماسه بادی	چرخ‌ساز	کامل	کنده	صیقل	BV30: 302	۴۷-۴۰		۳۲۱۴
۱۰.	آجری	نخودی	نیچه ظریف	ماسه بادی	چرخ‌ساز	کامل	ساده	ساده	BV30: 321	۱۵۵-۱۵۰		۳۲۰۲
۱۱.	خاکستری	خاکستری	ظریف	ماسه بادی	چرخ‌ساز	کامل	ساده	ساده	BV30: 501	۱۷۰		۲۷۸
۱۲.	خاکستری	خاکستری تیره	نیچه ظریف	ماسه بادی	چرخ‌ساز	کامل	ساده	داغدار	BV30: 319	۱۵۵-۱۵۰		۳۱۲۴
۱۳.	سیاه	سیاه	خشن	ماسه ریز	دست‌ساز	ناقص	ساده	ساده	BV30: 407	۱۲۰-۱۱۵	۱۵	۴۳۰۰۱
۱۴.	خاکستری تیره	خاکستری	ظریف	ماسه بادی	چرخ‌ساز	کامل	ساده	ساده	BV29: 472	۱۴۰-۱۳۰	۹	۴۹۹۶
۱۵.	خاک، نخودی	خاک، نخودی	خشن	ماسه ریز	چرخ‌ساز	کامل	ساده	ساده	BV29: 335	۹۵-۹۰		۳۱۰۳
۱۶.	سیاه	سیاه	نیچه ظریف	ماسه نرم	دست‌ساز	کامل	ساده	ساده	BV30: 406	۱۲۰-۱۱۰	۱۴	۴۹۹۸
۱۷.	نخودی	نخودی	ظریف	ماسه بادی	چرخ‌ساز	کامل	ساده	ساده	BC52: 502	۳۳۰		۲۷۰

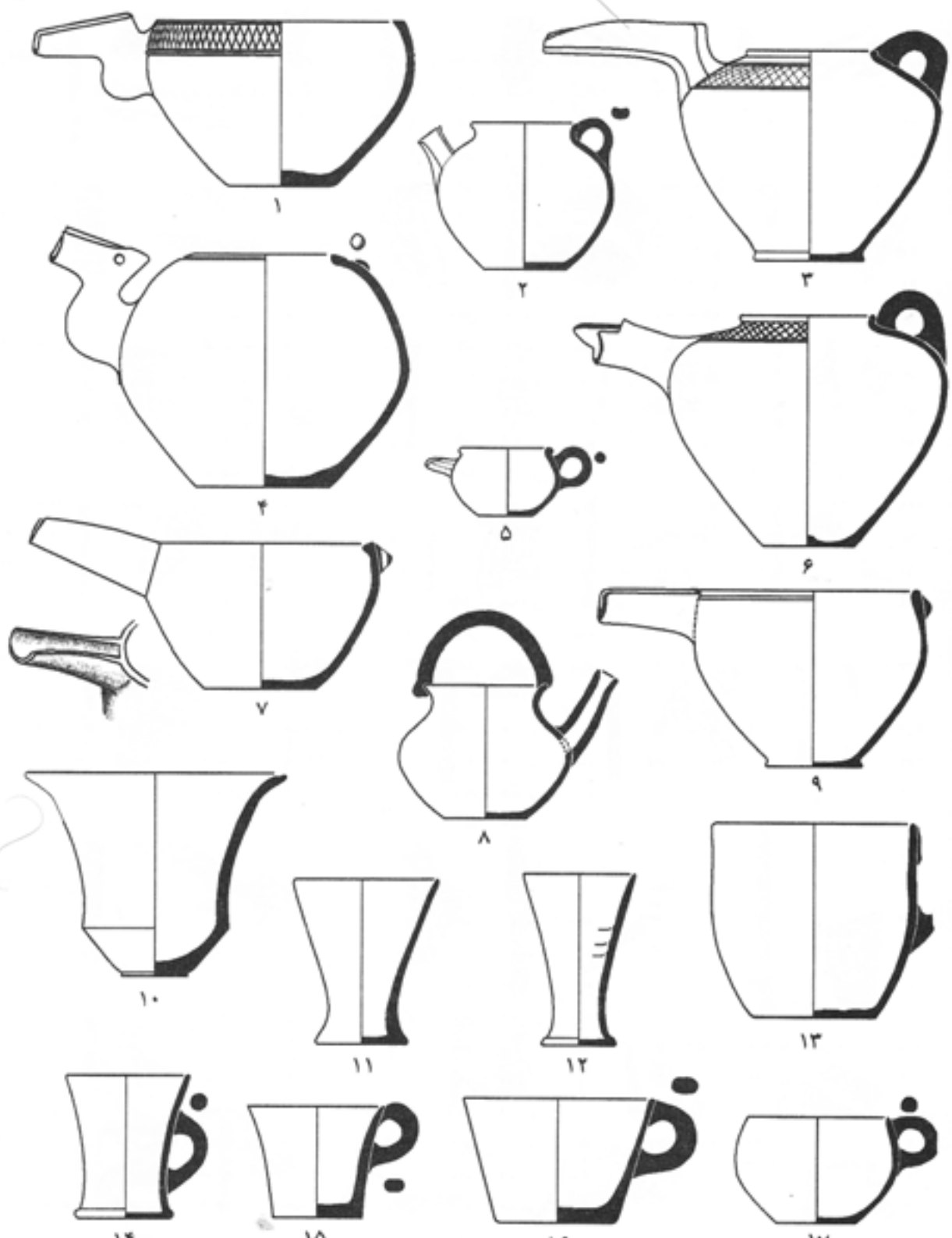

## لوح ۱۴. محوطه ازبکی، جبران تپه، سفال متفوش فلات قدیم B

ردیف	رنگ خمیر	رنگ پوشش	جنس سفال	شاموت	ساخت	پخت	نوع تزیین	رنگ تزیین	مکان	عمق	قطر دهانه	شماره حفره
۱.	قرمز آجری	قرمز آجری	نیمه ظریف	ماسه بادی، گاه	دست‌ساز	کامل	هند - جا	قهوه‌ای تیره	BV30: 300	۸۵-۹۰		۳۰۰۵
۲.	قرمز	قهوه‌ای روشن	نیمه خشن	ماسه نرم و گاه	دست‌ساز	ناقص	هندسی	سیاه	BV29: 330	۱۳۰-۱۵۰	۲۸	۳۲۲۰
۳.	نخودی	قهوه‌ای روشن	نیمه خشن	ماسه نرم و گاه	دست‌ساز	کامل	هندسی	قهوه‌ای سیاه	BV29: 325	۱۳۰-۱۵۰	۲۲	۳۰۵۹
۴.	نخودی	نخودی روشن	نیمه ظریف	ماسه بادی، گاه	دست‌ساز	کامل	هند - جا	قهوه‌ای سیاه	BV30: 306	۹۰-۹۵		۳۰۴۷
۵.	قهوه‌ای	قهوه‌ای روشن	ظریف	ماسه بادی، گاه	دست‌ساز	کامل	هندسی	سیاه	BV30: 313	۱۳۰-۱۵۰	۳۸	۳۰۸۱
۶.	قرمز	نخودی تیره	نیمه ظریف	ماسه بادی، گاه	دست‌ساز	کامل	هندسی	سیاه	BV29: 313	۱۳۰-۱۵۰		۳۰۸۷
۷.	قرمز	قرمز	نیمه ظریف	ماسه بادی، گاه	دست‌ساز	کامل	هندسی	سیاه	BV29: 300	۵۰-۷۰	۲۲	۳۰۵۶
۸.	قرمز	قرمز	نیمه خشن	ماسه نرم و گاه	دست‌ساز	ناقص	هندسی	قهوه‌ای سیاه	BV30: 300	۱۱۵-۱۲۰		۳۲۳۵
۹.	قرمز	نخودی روشن	نیمه ظریف	ماسه بادی، گاه	دست‌ساز	کامل	هندسی	سیاه	BV29: 300	۱۳۰-۱۵۰	۲۰	۳۱۲۳